

## INSTALLATION, USE AND MAINTENANCE MANUAL

2. ITALIANO

17. ENGLISH

31. FRANÇAIS

46. DEUTSCH

62. NEDERLANDS

77. ESPAÑOL

92. PORTUGUES

108. РУССКИЙ

122. ROMÂNĂ

137. ΕΛΛΗΝΙΚΑ

152. 中文

178. العَرَبِيَّة



**PRO**  
SYSTEM



# **INDICE**

**INTRODUZIONE**

**PREPARAZIONE DELL'IMPIANTO**

**INFORMAZIONI SULLO SMALTIMENTO DEL SISTEMA**

**POSIZIONAMENTO DELL'IMPIANTO**

**REQUISITI DI INSTALLAZIONE**

**PROTEZIONE DALLE SOVRATENSIONI ELETTRICHE**

**PROCEDURA DI INSTALLAZIONE INIZIALE**

**FUNZIONAMENTO DELL'ALIMENTATORE DELLA LAMPADA**

**INFORMAZIONI SUL DISPLAY DELL'ALIMENTATORE**

**MANUTENZIONE**

**MANUTENZIONE ORDINARIA DEL FILTRO AUTOPULENTE**

**PROCEDURA DI SOSTITUZIONE DELLE CARTUCCE**

**PROCEDURA DI SOSTITUZIONE DELLA LAMPADA**

**PROCEDURA DI MANUTENZIONE/SOSTITUZIONE DEL MANICOTTO IN QUARZO**

**CARATTERISTICHE IMPIANTO UV**

**DICHIARAZIONE DI CONFORMITÀ**

**Grazie per aver acquistato un sistema di trattamento dell'acqua Atlas Filtri HYDRA BIG F PRO / BIG F PRO / BIG F PRO PLUS.**

**Nota: Questo dispositivo per la filtrazione dell'acqua deve essere installato esclusivamente da un idraulico qualificato e autorizzato. Tutti gli interventi sui componenti elettrici del prodotto devono essere eseguiti da un elettricista qualificato, nel rispetto delle istruzioni fornite.**

L'apparecchio non è destinato all'uso da parte di persone (compresi i bambini) con ridotte capacità fisiche, sensoriali o mentali, o con mancanza di esperienza e conoscenza, a meno che non abbiano ricevuto supervisione o istruzioni sull'uso dell'apparecchio da parte di una persona responsabile della loro sicurezza. *I bambini devono essere sorvegliati per evitare che giochino con l'apparecchio.*

Prima di aprire l'apparecchio, leggere le istruzioni per la manutenzione.

Gli apparecchi palesemente danneggiati non devono essere messi in funzione.

## INTRODUZIONE

**Atlas Filtri HYDRA BIG F PRO / BIG F PRO** sono progettati per ridurre la torbidità e uccidere i batteri e i virus dannosi nelle forniture d'acqua. Grazie ai raggi UV-C, un processo di purificazione ecologico e privo di sostanze chimiche, il DNA e l'RNA dei microrganismi vengono danneggiati, con un'efficace azione germicida. Un'unità di prefiltrazione a doppio (BIG F PRO) o triplo stadio (HYDRA BIG F PRO) assicura che il particolato non ostacoli il passaggio della luce UV-C ai microrganismi. Questo sistema è in grado di trattare efficacemente l'acqua, a seconda del dosaggio UV richiesto e della qualità dell'acqua esistente. Le cartucce e la lampada del sistema **Atlas Filtri HYDRA BIG F PRO / BIG F PRO** devono essere sottoposte a regolare manutenzione e/o sostituite per garantire prestazioni ottimali. Per le sostituzioni contattare il rivenditore Atlas Filtri più vicino. Il manicotto di quarzo deve essere pulito periodicamente per garantire prestazioni ottimali.

Il sistema HYDRA BIG F PRO è progettato e costruito con soluzioni tecniche innovative. La cartuccia filtrante di primo stadio viene pulita efficacemente mediante lavaggio in controcorrente, per rimuovere facilmente i sedimenti depositati sulla superficie esterna della cartuccia.

Quando l'elemento filtrante è intasato, è sufficiente pulirlo aprendo la valvola sul fondo del bicchiere (Fig. 1). Questa operazione genera una depressione nel filtro che spinge la cartuccia verso il basso, invertendo automaticamente il flusso dell'acqua dall'interno all'esterno della cartuccia (controcorrente) (fig. 2). Questo flusso d'acqua in controcorrente trasporta le particelle e le sostanze depositate sulla cartuccia verso lo scarico. Dopo la chiusura della valvola, la distribuzione iniziale della pressione viene ripristinata e la molla interna riporta la cartuccia nella sua posizione di servizio (fig. 3). Il filtro è dotato di un imbuto di scarico, un dispositivo progettato per prevenire l'inquinamento da riflusso, in conformità alla norma europea UNI EN 1717 del novembre 2002. Questo dispositivo impedisce il riflusso facendo sfiatare nell'atmosfera tutti gli elementi a valle della valvola di scarico (simbolo dell'unità di protezione: DC).

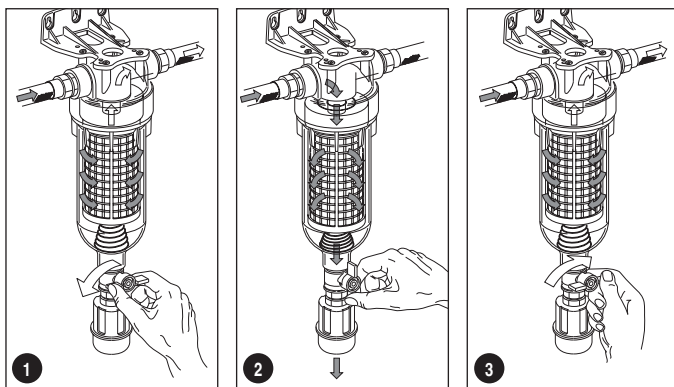

**Avvertenza:** le modalità di funzionamento sopra descritte e il lavaggio in controcorrente avvengono in condizioni eccellenti con una pressione di alimentazione minima di 1,8 bar e una portata minima di 2000 L/h.

**Avvertenza:** Ai sensi della norma europea EN 60204-1 (sicurezza del macchinario - equipaggiamento elettrico delle macchine - regole generali), gli apparecchi elettrici a bassa tensione (norma 2006/95/CE) devono essere collegati a una presa di corrente dotata di messa a terra.

### **Avviso di sicurezza**

Le radiazioni UV-C possono causare gravi ustioni alla pelle e agli occhi non protetti, pertanto è obbligatorio non collegare l'apparecchio alla presa di corrente senza aver prima inserito la lampada UV nel suo alloggiamento. L'uso improprio di questo apparecchio può aumentare il contenuto batterico dell'acqua, a meno che non si provveda a un trattamento supplementare.

### **INFORMAZIONI SULLO SMALTIMENTO DEL SISTEMA**

I metodi di smaltimento applicabili possono essere diversi nei Paesi al di fuori dell'Unione Europea. Rivolgersi al proprio rivenditore o all'autorità locale per i requisiti in vigore nel proprio Paese.

Ricordiamo che, secondo quanto stabilito dal D.L. 25 luglio 2005, n. 151 "Attuazione delle direttive 2002/CE, 2002/96/CE e 2003/108/CE, relative alla riduzione dell'uso di sostanze pericolose nelle apparecchiature elettriche ed elettroniche, nonché allo smaltimento dei rifiuti", sia le lampade a vapori di mercurio che i quadri elettrici, quando non più utilizzati, devono essere considerati rifiuti speciali e smaltiti allo stesso modo.

Per farlo, è possibile rivolgersi a centri specializzati nel recupero di materiali pericolosi, oppure contattare direttamente il nostro ufficio tecnico.



INFORMAZIONI AGLI UTENTI ai sensi dell'art. 14 del 2012/19 / DIRETTIVA UE DEL PARLAMENTO EUROPEO E DEL CONSIGLIO del 4 luglio 2012 sui rifiuti di apparecchiature elettriche ed elettroniche (RAEE).

Il simbolo del cassonetto barrato sull'apparecchio o sull'imballaggio indica che il prodotto al termine della sua vita utile deve essere raccolto separatamente e non smaltito insieme ad altri rifiuti urbani misti.

Per tutte le informazioni sui sistemi di raccolta differenziata disponibili nella zona, rivolgersi al proprio comune o all'autorità locale. Il rivenditore è tenuto a ritirare gratuitamente la vecchia apparecchiatura al momento dell'acquisto di una nuova apparecchiatura di tipo equivalente, al fine di avviare il corretto riciclaggio/smaltimento.

Un'adeguata raccolta differenziata per il successivo avvio delle apparecchiature dismesse al riciclo, al trattamento e allo smaltimento ecocompatibile contribuisce a evitare possibili effetti negativi sull'ambiente e sulla salute e favorisce il riutilizzo e/o il riciclo dei materiali di cui è composta l'apparecchiatura.

### **Attenzione**

**Atlas Filtri HYDRA BIG F PRO / BIG F PRO** sono progettati per ridurre la torbidità e uccidere i batteri e i virus dannosi nelle forniture d'acqua. Non utilizzare con acqua chimicamente non sicura (acqua non conforme ai limiti di legge in vigore nel proprio paese) o con acqua di qualità sconosciuta. È obbligatorio eseguire un'analisi completa dell'acqua e, nel caso, adottare ulteriori trattamenti prima di utilizzare il sistema.

### **PREPARAZIONE DELL'IMPIANTO**

Leggere attentamente tutte le istruzioni. Eventuali malfunzionamenti causati da un'installazione o un funzionamento errati invalideranno la garanzia.

Verificare attentamente che tutti i componenti (in particolare la lampada) siano presenti e non danneggiati:

1. Sistema di filtraggio e camera UV (con unità di filtraggio a doppio o triplo stadio\*, tubo flessibile in acciaio e telaio metallico).
2. Lampada UV e manicotto in quarzo (in tubo di cartone).
3. Sacchetto contenente: chiave inglese, manometri (2), lubrificante (3), giunto (1), guarnizioni (2) e chiave per telaio metallico.
4. Alimentatore (i sistemi **HYDRA BIG F PRO / BIG F PRO Atlas Filtri** sono dotati di alimentatore preinstallato).

5. La presente guida utente.

**\*nota:** È obbligatorio che l'ultimo stadio di filtrazione dei sedimenti sia dotato di una cartuccia da 1 µm.

Rimuovere tutti i materiali di imballaggio prima dell'uso.

È necessario smaltire questo prodotto e la sua confezione in conformità alle leggi e alle normative locali.

## POSIZIONAMENTO DELL'IMPIANTO

Questo apparecchio è destinato a essere collegato in modo permanente alla rete idrica.

Scegliere un luogo con una posizione di montaggio strutturalmente idonea. Lasciare almeno uno spazio pari alla lunghezza della camera sopra l'unità per la rimozione della lampada e del manicotto al quarzo e 120 mm sotto gli alloggiamenti per la sostituzione delle cartucce e la manutenzione.

I sistemi **HYDRA BIG F PRO / BIG F PRO Atlas Filtri** devono essere installati in un luogo chiuso, al riparo da raggi solari diretti, intemperie, piogge, gelo, acqua e ben ventilato.

Tutti i sistemi **HYDRA BIG F PRO / BIG F PRO Atlas Filtri** devono essere protetti da condizioni estreme, in caso di sovraesposizione a sale o sostanze chimiche aggressive.

## REQUISITI DI INSTALLAZIONE

### Avvertenza - OSSERVARE LE ISTRUZIONI DEL COSTRUTTORE PER IL CORRETTO FUNZIONAMENTO DELL'APPARECCHIO.

**Nota:** Assicurarsi che il collegamento del dispositivo sia conforme al codice idraulico applicabile nella propria zona; nel caso dell'Australia e della Nuova Zelanda, l'installazione deve essere conforme a AS/NZS 3500.1 e al Plumbing Code of Australia.

**Nota:** Per i requisiti di prevenzione del reflusso, compresa l'installazione di un dispositivo certificato se non fornito, consultare il volume 3 dell'NCC, il Codice idraulico dell'Australia.

Solo linea dell'acqua fredda.

Alimentazione elettrica: AC 110-240 V 50/60 Hz

Pressione di esercizio massima: 8,3 bar

Temperatura di esercizio: 4-40 °C (proteggere dal congelamento).

Portate massime: **mod. 156** 3.240 L/h (54 lpm) **mod. 256** 4.200 L/h (70 lpm) **mod. 267** 5.700 L/h (95 lpm)

**Nota:** Utilizzare esclusivamente nastro sigillante per filettature (non in dotazione) per i manometri e per il collegamento nippo-testa. Non utilizzare sigillanti liquidi.

Questo apparecchio deve essere alimentato tramite un interruttore differenziale (RCD) con una corrente di funzionamento residua nominale non superiore a 30 mA.

## PROTEZIONE DALLE SOVRATENSIONI ELETTRICHE

Una sovracorrente o un picco di corrente può attraversare le linee di alimentazione e causare gravi danni alle apparecchiature elettriche. **HYDRA BIG F PRO / BIG F PRO** è dotato di un fusibile per la protezione del circuito. Il fusibile non è un parafulmine e potrebbe non proteggere il prodotto se un fulmine o una sovracorrente molto potente colpiscono l'unità. Se l'installazione è soggetta a sovratensioni elettriche o a fulmini, si raccomanda vivamente l'uso di dispositivi aggiuntivi di protezione dalle sovratensioni su tutte le apparecchiature elettriche. Si raccomanda l'uso di un interruttore differenziale o di un interruttore di dispersione a terra sull'alimentazione dell'unità.

La portata DEVE essere pari o inferiore ai valori massimi. Una portata eccessiva ridurrà il livello di UV, rendendo l'unità inefficace.

## PROCEDURA DI INSTALLAZIONE INIZIALE

Per prestazioni ottimali dell'impianto, l'acqua in entrata deve rispettare i parametri seguenti:

Solfuro di idrogeno	< 0,3 mg/L	Durezza totale	< 120 mg/L
Ferro	< 0,3 mg/L	Trasmittanza UV	> 95% - 1 cm
Manganese	< 0,05 mg/L		

La garanzia non si applica a unità i cui malfunzionamenti siano causati dall'uso di acqua non in linea con i parametri di qualità sopra elencati.

## Avvertenza

- Usare l'impianto solo alle condizioni di esercizio indicate sulla targhetta adesiva e sul bicchiere del filtro.
- In caso di targhetta manomessa, danneggiata, illeggibile o mancante, le condizioni di esercizio applicabili sono: pressione massima 8,3 bar, temperatura massima 40°C.
- Se la pressione supera i limiti di utilizzo, proteggere con una valvola di riduzione della pressione.
- Installare un sistema di protezione contro i colpi d'ariete per proteggere il filtro. In caso di installazione su sistemi alimentati tramite pompa, e in particolare su quelli dotati di un regolatore di flusso e di pressione, installare un'ulteriore vasca di espansione tra la pompa e la prima unità di filtrazione, in modo da ridurre al minimo le fluttuazioni di pressione.
- Utilizzare esclusivamente nastro in PTFE come sigillante per i collegamenti.

I sistemi **HYDRA BIG F PRO / BIG F PRO Atlas Filtri** sono dotati di collegamenti idraulici BSPP da 1" (ingresso BSPP femmina da 1", uscita BSPP maschio da 1").

1. Prima di procedere all'installazione, verificare l'integrità della lampada UV e del relativo manicotto in quarzo all'interno dei rispettivi imballaggi.
2. Individuare un punto di installazione idoneo il sistema **HYDRA BIG F PRO / BIG F PRO** ricordando di lasciare 120 mm sotto gli alloggiamenti uno spazio pari almeno alla lunghezza della camera sopra l'unità per la rimozione della lampada e del manicotto. L'uscita di potenza deve essere dotata di una protezione contro le correnti residue.

È possibile scegliere la direzione del flusso dell'acqua nell'unità in base al punto di ingresso dell'acqua: da sinistra (impostazione predefinita) o da destra. Per invertire la direzione del flusso, svitare l'alloggiamento del filtro, l'impianto UV, la messa a terra e la scatola di alimentazione e riassemblare tutti i componenti rimossi in modo da avere la camera UV a sinistra, l'ingresso dell'alloggiamento del filtro a destra e il regolatore della lampada UV leggermente a sinistra. Reinserire i misuratori.

## Avvertenza

Verificare che la fascetta di messa a terra sia stata inserita. Verificare che, al termine dell'inversione, l'acqua scorra attraverso i filtri nella direzione corretta.

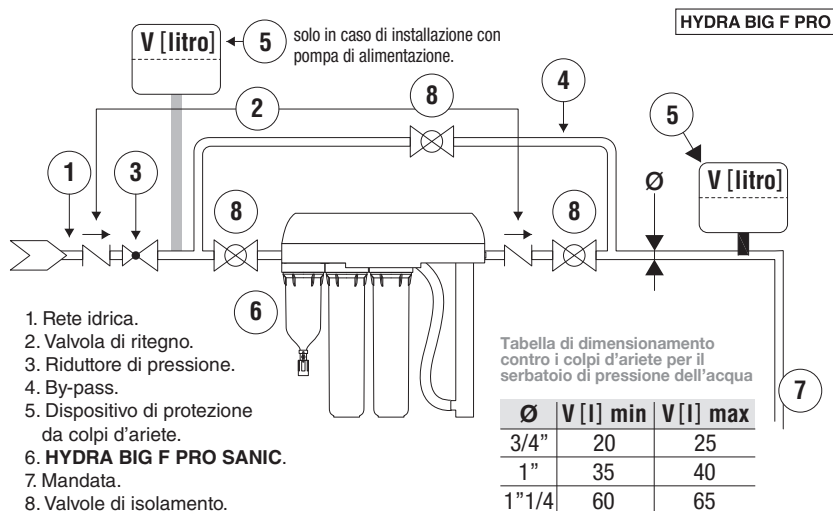

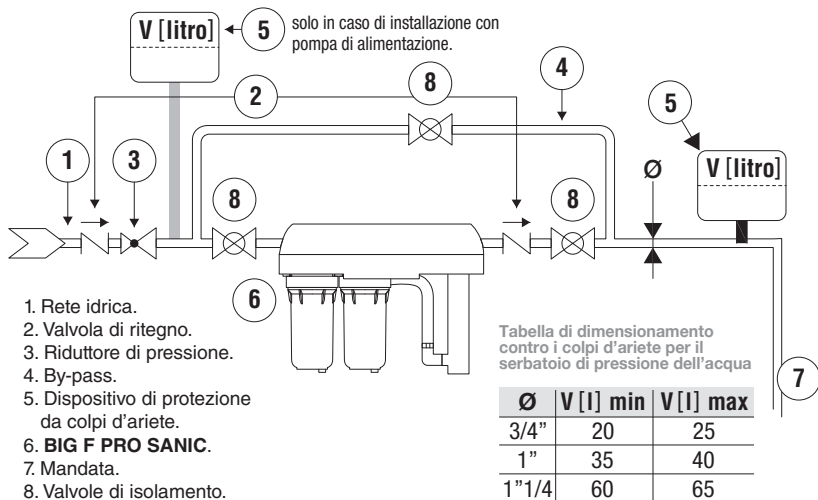

**N.B.:** L'acqua **DEVE** sempre passare attraverso gli alloggiamenti dei filtri **PRIMA** di arrivare all'unità UV. L'ultimo stadio di filtrazione deve sempre essere dotato di una cartuccia per sedimenti da 1 µm.

- I sistemi **Atlas Filtri HYDRA BIG F PRO / BIG F PRO** hanno 3 fori di montaggio posteriori staffa di montaggio posteriore. Utilizzare i fori per definire la posizione desiderata sulla parete su cui è necessario inserire gli elementi di fissaggio.
- Praticare i fori e installare gli ancoraggi (ancoraggi di fissaggio non inclusi).
- Posizionare la staffa di montaggio sulla parete. Inserire e stringere gli elementi di fissaggio per bloccare saldamente l'impianto alla parete.

**Nota:** L'uscita si trova sempre sul lato UV dell'impianto.

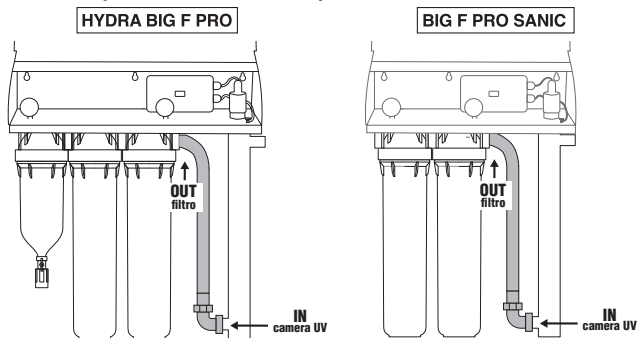

- Disattivare la rete idrica.
- Collegare i tubi di ingresso e di uscita all'unità HYDRA BIG F PRO / BIG F PRO Atlas Filtri. L'ingresso è un BSPP femmina da 1", mentre l'uscita è un BSPP maschio da 1".
- Serrare entrambe le estremità del tubo durante l'installazione del prodotto.
- Collegare i manometri applicando del nastro sigillante in PTFE (non incluso) sulla filettatura e avvitareli saldamente, ma senza stringere eccessivamente, nelle porte filettate da 1/8" situate sulla parte superiore della testa; all'avvio del prodotto, in caso di perdite d'acqua, aggiungere altro nastro sigillante e/o stringere maggiormente.
- COLLEGAMENTO DELLO SCARICO DEL FILTRO ALLO SCARICO (SOLO HYDRA BIG F PRO).** Collegare un tubo di gomma rinforzato con tela all'imbuto di scarico o al raccordo del tubo flessibile alla base del filtro autopulente (1° stadio), fissarlo con una fascetta e farlo scaricare nello scarico (Fig. 4-5). Il punto di scarico deve essere più basso dell'imbuto di scarico o del raccordo del tubo flessibile. Il tubo di gomma rinforzato con tela non deve superare i 2 metri di lunghezza.

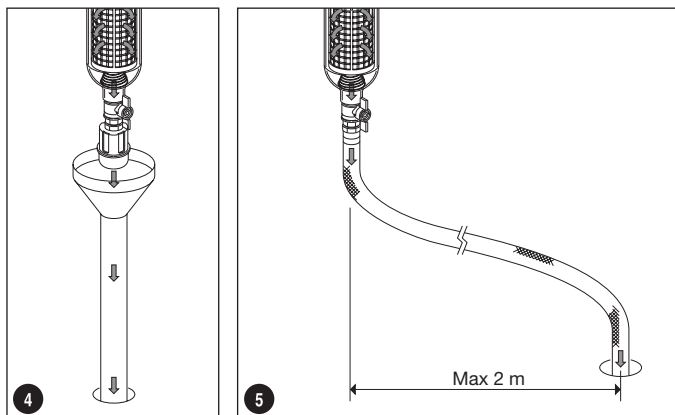

**AVVERTENZA** evitare di piegare o pizzicare il tubo di gomma rinforzato con la tela questo potrebbe generare una contropressione contro lo scarico con conseguenti malfunzionamenti.

11. Una volta che HYDRA BIG F PRO / BIG F PRO è in funzione, controllare che il tubo e i raccordi non presentino perdite.

12. OPERAZIONI DI ASSEMBLAGGIO:

(A) Aprire il coperchio. Rimuovere il connettore della lampada dal dado superiore e svitare il bullone del manicotto nero.

**Avvertenza: prestare attenzione alla guarnizione blu all'interno.**

(B) Inserire con cautela il manicotto in quarzo, centrando la sede nella piastra di base della camera UV.

(C) Inserire l'o-ring nel manicotto in quarzo.

(D) Stringere la vite del manicotto e inserire la molla nel tubo in quarzo facendola cadere all'interno della camera.

(E) Inserire lentamente la lampada UV nel manicotto in quarzo.

(F) Collegare il connettore della lampada ai perni sulla lampada.

(G) Spingere il tappo nero sulla vite nera e ruotarla in senso orario per bloccarla.

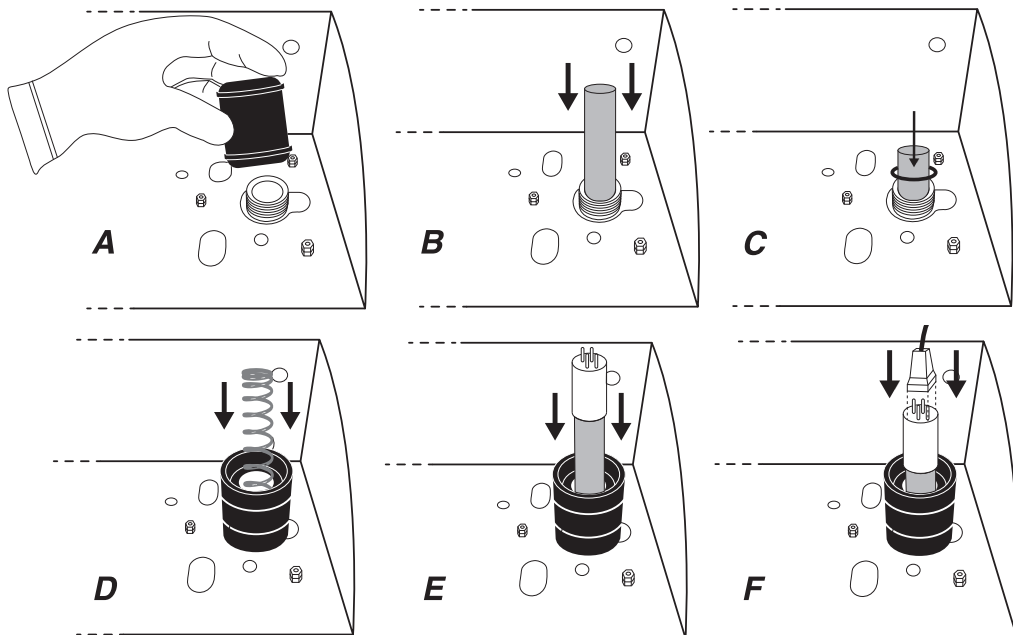

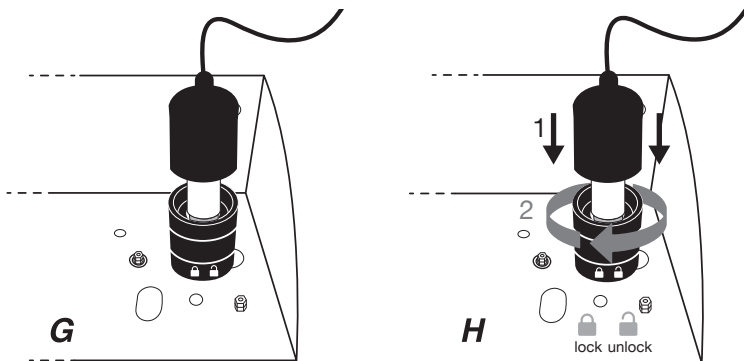

**Usare dei guanti per manipolare il quarzo (vetro) e la superficie della lampada, in quanto segni o impronte digitali possono interferire con la trasmissione degli UV. In caso di sporco sulla lampada, pulirla con un detergente a base di alcol.**

13. Aprire l'alloggiamento svitando la vaschetta / Lubrificare l'oring Verificare che sia posizionato correttamente e che non presenti danni / Serrare la coppa dell'alloggiamento alla testa dell'alloggiamento utilizzando una chiave adeguata. Non stringere eccessivamente.
14. Attivare la rete idrica, facendo attenzione a eliminare completamente l'aria residua all'interno dell'alloggiamento attraverso le valvole di sfiato / Attivare lentamente l'alimentazione dell'acqua (rubinetto) a valle del HYDRA BIG F PRO / BIG F PRO Aprire la valvola di sfiato della testata e attendere che l'aria fuoriesca dalla valvola, quindi avvitare e stringere la valvola di sfiato. Sciacquare l'unità per almeno 5 minuti. quindi controllare accuratamente che non vi siano perdite.
15. Attivare l'alimentazione e verificare che la lampada funzioni (v. il capitolo relativo al funzionamento dell'alimentatore della lampada)
16. Chiudere il coperchio e bloccarlo.

**Nota:** Per comodità, il cabinato è dotato di 1 chiave. Conservarla con cura.

## OPERAZIONE

- Scollegare sempre l'alimentazione elettrica prima di intervenire sull'impianto di sterilizzazione a UV.
- Avvertenza: Non guardare direttamente i raggi ultravioletti emessi dalla lampada UV, in quanto possono causare gravi ustioni in assenza di protezioni adeguate.**
- Avvertenza: non mettere in funzione l'emettitore UVC (lampada) quando è stato rimosso dall'involucro dell'apparecchio.**
- Questo apparecchio contiene un emettitore UV-C.
- L'uso improprio dell'apparecchio o il danneggiamento dell'involucro possono provocare la fuoriuscita di pericolose radiazioni UV-C. Le radiazioni UV-C possono, anche in piccole dosi, causare danni agli occhi e alla pelle.
- L'acqua trattata risulterà inizialmente calda al primo flusso. Questo avviene perché la lampada UV emette calore. Quando si apre il rubinetto, far scorrere l'acqua per qualche istante per eliminare l'acqua calda.

## FUNZIONAMENTO DELL'ALIMENTATORE DELLA LAMPADA

**Avvertenza: Tutti gli interventi sui componenti elettrici del prodotto devono essere eseguiti da un elettricista qualificato, nel rispetto delle istruzioni fornite.**

### Informazioni sul display dell'alimentatore

**ATTENZIONE:** Se il display non si accende, sostituire il fusibile del pannello di controllo UV.

**MESSAGGI - Avviamento:**



## MESSAGGI - Giorni di lavoro:

Premere  per meno di 1 secondo per visualizzare i giorni di lavoro della lampada:

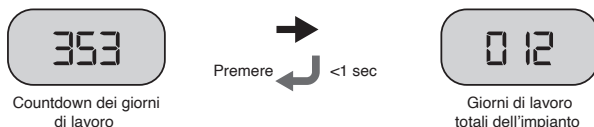

## ALLARMI - Risoluzione dei problemi

**AL1:** Indica la fine della vita utile della lampada (il timer del countdown indica 0 giorni). In tal caso, sostituire la lampada UV e azzerare il countdown dei giorni di lavoro. Per azzerare il countdown, sostituire la lampada e tenere premuto il pulsante corrispondente per meno di 5  secondi. Il valore del contaggiorni inizierà a lampeggiare. Premere nuovamente il pulsante entro 5 secondi per confermare l'azzeramento del contaggiorni.

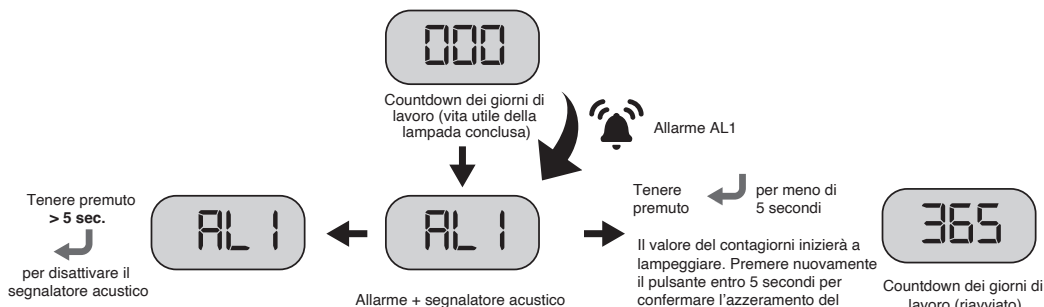

**AVVERTENZA:** l'apparecchio deve essere scollegato dall'alimentazione prima di sostituire la lampada UV. Tenere premuto il pulsante  per più di 5 secondi per silenziare l'allarme per 7 giorni (max 4 volte).

**N.B.** se entro 5 secondi l'azzeramento della lampada non viene confermato, il contaggiorni tornerà al valore residuo di giorni corrente.

**AL2:** Indica un guasto della lampada. Controllare:

- Collegamento della lampada.
- Se la lampada è bruciata durante il test di una nuova lampada.
- Se l'avviatore della lampada non si è azionato durante il test di una nuova lampada.

In caso di sostituzione della lampada, tenere il pulsante premuto per meno di 5  secondi. Il valore dei giorni.

Lo strumento inizierà a lampeggiare. Premere nuovamente il pulsante entro 5 secondi per confermare l'azzeramento del contaggiorni.

 **ATTENZIONE:** Non sostituire la lampada prima di aver scollegato l'alimentazione elettrica!

Tenere premuto il pulsante  per più di 5 secondi per silenziare l'allarme per 7 giorni (max 4 volte).

## Avvertenza

**DISPLAY SPENTO:** Il fusibile della PCB è scoppiato. Svitare il tappo della scatola di alimentazione. Rimuovere la scatola accanto alla presa dell'alimentazione e sostituire il fusibile (mod.5x20 1,6A Fast).

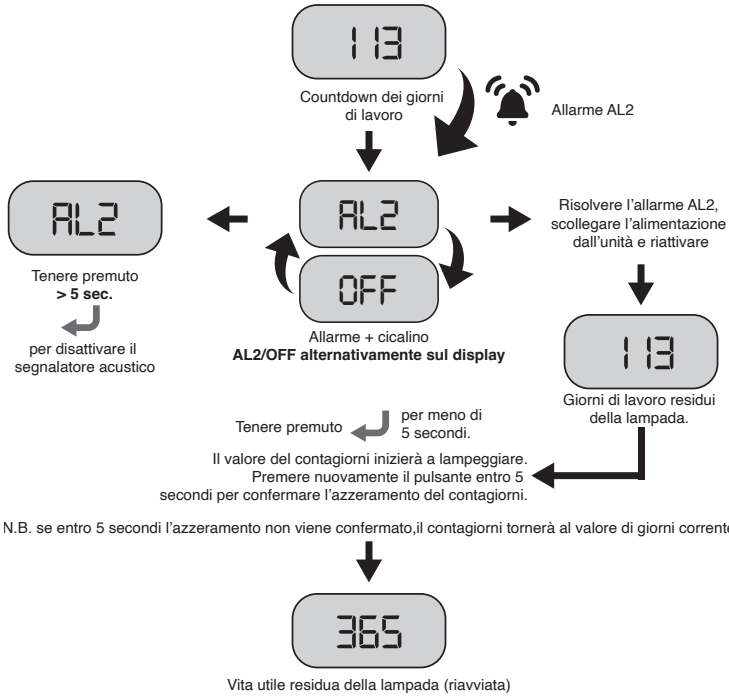

## INFORMAZIONI SUL DISPLAY DELL'ALIMENTATORE

MADE IN ITALY **PRO**SYSTEM
ATLAS FILTRI  
IMPROVING WATER

### DAYS COUNTDOWN





Total Days < 1 sec.  
(\*) Reset < 5 sec.  
Audio alarm OFF > 5 sec.



**Alarms:**  
AL1 = lamp exhaust  
AL2 = lamp OFF  
DISPLAY OFF = replace fuse

•  $t_0 = \text{max } 70^\circ\text{C}$

 disconnect main supply before removing the cover

(\*) after flashing press again to confirm countdown reset

## Manutenzione

**AVVERTENZA:** Tutti gli interventi sui componenti elettrici del prodotto devono essere eseguiti da un elettricista qualificato, nel rispetto delle istruzioni fornite.

È possibile richiedere i ricambi necessari al rivenditore Atlas Filtri locale. Per mantenere le prestazioni e la validità della garanzia, utilizzare ricambi originali Atlas Filtri.

ELENCO DELLE SOSTITUZIONI	
RE3505056	LAMPADA UV 56W
RE3505057	MANICOTTO DI QUARZO 56W (mod. 156-256)
AB3505066	O-RING PER MANICOTTO IN QUARZO
RE3505067	LAMPADA UV 67W
RE3505068	MANICOTTO DI QUARZO 67W (mod. 267)
RE9020678	KIT 2 ORING + LUBRIKIT
RA0012025	COPERTURA PER PROTEZIONE DAL SOLE PER AUTOPULITURA STADIO 1 (solo per il modello HYDRA BIG F PRO)

ELENCO SOSTITUZIONI CARTUCCE HYDRA BIG F PRO	
RA5001020	CARTUCCIA STADIO 1 RAH MOD. 256-267
RA5047510	CARTUCCIA STADIO 2 MOD. 256-267
RE5706906	STADIO 3 CARTUCCIA MOD. 256-267

ELENCO SOSTITUZIONI CARTUCCE BIG F PRO	
RA5045511	CARTUCCIA STADIO 1 MOD. 156
RE5706606	CARTUCCIA STADIO 2 MOD. 156
RA5047510	CARTUCCIA STADIO 1 MOD. 256-267
RE5706906	CARTUCCIA STADIO 2 MOD. 256-267

La serie **HYDRA BIG F PRO / BIG F PRO** è stata progettata e realizzata con caratteristiche semplici e funzionali, che rendono le procedure di controllo e di manutenzione periodica particolarmente agevoli. Per mantenere un'elevata qualità dell'acqua disinfettata, è necessario controllare/sostituire regolarmente le cartucce, la lampada e il manicotto in quarzo (in base alla qualità dell'acqua e al relativo uso).

Gli interventi di manutenzione devono essere effettuati esclusivamente da personale qualificato e autorizzato per questo lavoro. Lavare l'impianto per 10 minuti dopo ogni periodo di inutilizzo superiore a 2 giorni. Per periodi di inutilizzo pari o superiori a 2 settimane, potrebbe essere necessario sostituire le cartucce.

Utilizzare solo ricambi originali del fornitore.

Di seguito si riportano gli intervalli di manutenzione per i ricambi:

INTERVALLO DI MANUTENZIONE	
<b>Cartuccia autopulente:</b> (solo modelli Hydra Big F Pro)	pulire regolarmente la cartuccia con un controlavaggio in controcorrente come indicato nella sezione introduttiva sostituire con una nuova cartuccia almeno ogni 48 mesi.
<b>Cartucce sedimenti</b>	sostituire ogni 3-6 mesi o in caso di calo di pressione superiore a 1 bar (100Kpa/15PSI).
<b>Lampada UV</b>	ogni 9000 ore/ogni anno.
<b>Manicotto UV in quarzo</b>	si consiglia di effettuare la pulizia del manicotto in quarzo almeno ogni tre mesi, o con una frequenza maggiore in base alla qualità dell'acqua. Consultare il rivenditore.
<b>O-ring per manicotto in quarzo</b>	ogni anno.
<b>O-ring del bicchiere:</b>	Sostituire l'ORING del bicchiere ad ogni sostituzione della cartuccia o almeno una volta all'anno.

## MANUTENZIONE ORDINARIA DEL FILTRO AUTOPULENTE

(solo per i modelli Hydra Big F Pro).

La manutenzione ordinaria consiste nella pulizia della cartuccia filtrante dello stadio 1 con lavaggio in controcorrente, aprendo la valvola di scarico per 15/20 secondi. Il controlavaggio in controcorrente viene eseguito come indicato nella sezione "**INTRODUZIONE**". La portata minima richiesta per un efficace controlavaggio è di 2000 l/h. Se la cartuccia non è perfettamente pulita dopo il lavaggio, ripetere l'operazione con la stessa procedura una o più volte fino a raggiungere la pulizia desiderata. Se non si raggiunge una pulizia accettabile per un buon funzionamento del filtro, seguire la procedura di manutenzione straordinaria descritta di seguito.

## MANUTENZIONE STRAORDINARIA DEL FILTRO AUTOPULENTE

Con il tempo, la pulizia ordinaria della cartuccia può diventare difficile a causa dell'intasamento della rete della cartuccia.

In questo caso, è necessaria una pulizia straordinaria della cartuccia come segue:

- interrompere il flusso dell'acqua a monte del filtro
- scaricare la pressione del filtro aprendo un rubinetto a valle del filtro stesso
- aprire il filtro svitando la vaschetta dalla testata con la chiave in dotazione
- rimuovere la cartuccia (indossando guanti protettivi per evitare graffi dovuti alla rete usurata)
- pulire la cartuccia sotto un getto di acqua fredda e utilizzare una spazzola morbida per rimuovere le impurità
- Inserire la nuova cartuccia nel bicchiere; - avvitare il bicchiere sulla testa

## **Procedura di sostituzione delle cartucce**

Prima di intervenire sugli impianti **Atlas Filtri HYDRA BIG F PRO / BIG F PRO Atlas Filtri**, scollegare sempre l'alimentazione elettrica.

Sostituire le cartucce melt blown almeno ogni sei mesi o in caso di calo della pressione dell'acqua a valle pari o superiore a 1 bar. Per sostituire le cartucce dei filtri, seguire la procedura descritta di seguito:

### **Sostituzione della cartuccia**

Seguire le norme vigenti in materia di smaltimento delle cartucce usate.

1. Scollegare la rete idrica prima di aprire l'alloggiamento del filtro.
2. Svitare la valvola di sfiato della testata per eliminare la pressione dal prodotto. Quindi avvitare e serrare nuovamente la valvola di sfiato.
3. Svitare il bicchiere utilizzando la chiave inglese in dotazione e aprire l'alloggiamento.
4. Rimuovere la cartuccia usata.
5. Pulire l'alloggiamento del filtro con acqua fredda e una spugna morbida.
6. Aprire l'imballo della nuova cartuccia e gettarlo via.
7. Inserire la cartuccia nell'alloggiamento del filtro.
8. Sostituire l'o-ring nella parte superiore dell'alloggiamento del filtro. Verificare che sia posizionato correttamente, lubrificato e privo di danni. Stringere il bicchiere dell'alloggiamento alla testata utilizzando l'apposita chiave inglese. Non stringere eccessivamente.
9. Attivare la rete idrica, facendo attenzione a eliminare completamente l'aria residua all'interno dell'alloggiamento attraverso le valvole di sfiato.
10. Attivare lentamente l'alimentazione dell'acqua (rubinetto) a valle di **HYDRA BIG F PRO / BIG F PRO**.
11. Aprire la valvola di sfiato della testa, attendere che l'aria sia fuoriuscita e riavvitare e stringere la valvola di sfiato.



**NOTA:** fare fluire l'acqua per almeno 5 minuti prima di utilizzarla.

## **Avvertenza**

al riavvio dopo ogni intervento di manutenzione e/o rabbocco, svitare il bicchiere del filtro dalla testata, sostituire l'o-ring e lubrificare con cura prima di fissare il bicchiere alla testata. Assicurarsi che non ci siano perdite d'acqua dal prodotto e, in particolare, controllare la tenuta tra la testata e il bicchiere dell'alloggiamento. Verificare, inoltre, che la tenuta sia ottimale e che non ci siano perdite nelle 48 ore successive all'installazione e all'avviamento. In caso di perdita, aprire l'alloggiamento, rimuovere l'o-ring dal bicchiere, sostituirlo e applicare del lubrificante, quindi fissare nuovamente il bicchiere alla testata e ripetere il controllo delle perdite come descritto sopra.

*Richiedere al rivenditore degli o-ring, lubrificante e altri ricambi originali.*

**Procedura di sostituzione della lampada** Procedura di sostituzione della lampada UV (max ogni 9000 ore/un anno)



**AVVERTENZA:** Non mettere in funzione l'emettitore UV-C quando è stato rimosso dall'involucro dell'apparecchio.

- Questo apparecchio contiene un emettitore UV-C.

- L'uso improprio dell'apparecchio o il danneggiamento dell'involucro possono provocare la fuoriuscita di

pericolose radiazioni UV-C. Le radiazioni UV-C possono, anche in piccole dosi, causare danni agli occhi e alla pelle.

*Usare dei guanti per manipolare il quarzo (vetro) e la superficie della lampada, in quanto segni o impronte digitali possono interferire con la trasmissione degli UV.*

- 1) Scollegare l'alimentazione elettrica e dell'acqua.
- 2) Sbloccare e aprire il rivestimento in metallo.
- 3) Eliminare la pressione dell'acqua dalle valvole presenti sulla parte superiore della staffa di montaggio.

 **ATTENZIONE:** Attendere fino a quando la lampada si sarà raffreddata.

- 4) Sollevare il tappo nero ruotandolo leggermente, allentare con cautela l'attacco elettrico a 4 pin (A) ed estrarre la vecchia lampada dal manicotto di quarzo (B).
- 5) Rimuovere la lampada dall'imballaggio, tenendola con cura dalle estremità.
- 6) Inserire la lampada nel manicotto in quarzo dell'impianto UV.
- 7) Collegare la lampada all'attacco elettrico, riposizionare il tappo nero sulla vite nera e ruotarlo in senso orario per bloccarlo.
- 8) Ricollegare l'alimentazione elettrica e dell'acqua.

### **Procedura di manutenzione/sostituzione del manicotto in quarzo**

I minerali disciolti in acqua formano uno strato sul manicotto in quarzo. Controllare e pulire regolarmente il manicotto per rimuovere questo strato e mantenere prestazioni di disinfezione ottimali.

- 1) Scollegare l'alimentazione elettrica e dell'acqua.
- 2) Sbloccare e aprire il rivestimento in metallo.
- 3) Eliminare la pressione dell'acqua dalle valvole dell'alloggiamento del filtro poste sulla parte superiore della testata.
- 4) Rimuovere la lampada come descritto nella relativa procedura di sostituzione.

 **ATTENZIONE:** Attendere fino a quando il manicotto in quarzo si sarà raffreddato.

- 5) Svitare la vite del manicotto ed estrarre con cautela il manicotto.
- 6) Pulire il manicotto con un panno imbevuto con una soluzione acida, come aceto, limone o prodotto antiruggine a base di calcio e calce (CLR). Se non è possibile pulire il manicotto, o se questo è danneggiato, sostituirlo immediatamente.
- 7) Ripetere i passaggi della procedura di installazione iniziale (**page 6**).
- 8) Attivare l'alimentazione dell'acqua e verificare che non siano presenti perdite.
- 9) Rimontare la lampada, l'attacco elettrico e il coperchio.
- 10) Ricollegare l'alimentazione.

 **NOTA:** dopo la manutenzione, attivare lentamente l'alimentazione dell'acqua (rubinetto) a valle dell'unità e far scorrere l'acqua per almeno 5 minuti prima dell'uso.

 **NOTA:** dopo un periodo di inattività, si consiglia di effettuare tutti gli interventi di manutenzione, sostituire le cartucce per sedimenti, pulire il manicotto e controllare/sostituire la lampada UV. Dopodiché, attivare lentamente l'alimentazione dell'acqua (rubinetto) a valle dell'unità e far scorrere l'acqua per almeno 5 minuti prima dell'uso.

### **caratteristiche impianto UV**

**HYDRA BIG F PRO 256 - BIG F PRO 156 - 256 - BIG F PRO PLUS 256**

INFORMAZIONI GENERALI	
Portata massima	54 l/m (40 mJ/cm <sup>2</sup> ) - 70 l/m (30 mJ/cm <sup>2</sup> )
Trasmittanza UV-C	95% - 1 cm

INFORMAZIONI GENERALI	
Portata massima	54 l/m (40 mJ/cm <sup>2</sup> ) - 70 l/m (30 mJ/cm <sup>2</sup> )

Trasmittanza UV-C	95% - 1 cm
Dosaggio UV-C	40 mJ/cm <sup>2</sup> - 30 mJ/cm <sup>2</sup>
Intervallo di temperatura dell'acqua	4°- 40° C
Consumo totale	61W
Montaggio	verticale o orizzontale
<b>REATTORE UV</b>	
Materiale	Acciaio inossidabile 304
Collegamenti	Filettatura BSPP maschio da 1"
Pressione di esercizio massima	8,3 bar
Classe di protezione	IP 54
Forma	Z
Direzione del flusso	Dal basso verso l'alto
<b>LAMPADA UV</b>	
Numero	1
Vita utile	9000 ore
Potenza della lampada	56 W
Tipo	LPHO
<b>PANNELLO DI CONTROLLO</b>	
Materiale	Termoplastica
Dimensioni	218x113x60 mm
Classe di protezione	IP 54
Intervallo di temperatura ambiente	4°- 40° C
Alimentazione elettrica	110-240 V / 50-60 Hz
Lunghezza cavo lampada	0,6 m
Cavo di alimentazione	2 m
Spina di alimentazione	AUS Tipo I / SCHUKO Tipo F (CEE 7/4)
Display	Digitale
Contagiorni	Si, per l'intera vita utile dell'impianto
Contagiorni azzerabile	Si, per il controllo della vita utile dell'impianto
Allarme acustico	Con opzioni di silenziamento

## **caratteristiche impianto UV**

### **HYDRA BIG F PRO 267 - BIG F PRO 267 - BIG F PRO PLUS 267**

<b>INFORMAZIONI GENERALI</b>	
Portata massima	72 l/m (40 mJ/cm <sup>2</sup> ) - 95 l/m (30 mJ/cm <sup>2</sup> )
Trasmittanza UV-C	95% - 1 cm
Dosaggio UV-C	40 mJ/cm <sup>2</sup> - 30 mJ/cm <sup>2</sup>
Intervallo di temperatura dell'acqua	4°- 40° C
Consumo totale	73 W
Montaggio	verticale o orizzontale
<b>REATTORE UV</b>	
Materiale	Acciaio inossidabile 304
Collegamenti	Filettatura BSPP maschio da 1"
Pressione di esercizio massima	8,3 bar
Classe di protezione	IP 54
Forma	Z
Direzione del flusso	Dal basso verso l'alto

LAMPADA UV	
Numero	1
Vita utile	9000 ore
Potenza della lampada	67 W
Tipo	LPHO
PANNELLO DI CONTROLLO	
Materiale	Termoplastica
Dimensioni	218x113x60 mm
Classe di protezione	IP 54
Intervallo di temperatura ambiente	4°- 40° C
Alimentazione elettrica	110-240 V / 50-60 Hz
Lunghezza cavo lampada	0,6 m
Cavo di alimentazione	2 m
Spina di alimentazione	AUS Tipo I / SCHUKO Tipo F (CEE 7/4)
Display	Digitale
Contagiorni	Sì, per l'intera vita utile dell'impianto
Contagiorni azzerabile	Sì, per il controllo della vita utile dell'impianto
Allarme acustico	Con opzioni di silenziamento

*HYDRA BIG F PRO / BIG F PRO / BIG F PRO PLUS Atlas Filtri*  
*Sistema di trattamento dell'acqua*

**DICHIARAZIONE DI CONFORMITÀ CE**

Il sottoscritto dichiara, sotto la sua piena responsabilità, che l'unità:

**HYDRA BIG F PRO 256 - 267**  
**BIG F PRO 156 - 256 - 267**  
**BIG F PRO PLUS - 256 - 267 MODELLI**

È CONFORME A

- AS/NZS 60335.2.109:2011 +A1 +A2 con AS/NZS 60335.1:2020 +A1
- 2014/35/UE (direttiva bassa tensione)
- 2014/30/UE (compatibilità elettromagnetica)
- 2015/863/UE (RoHS3)
- 2012/19/UE (WEEE)
- Norme IEC -EN 60204-1 (sicurezza delle macchine - equipaggiamento elettrico delle macchine)
- Norme IEC -EN 55022 (caratteristiche di interferenza radio)
- D.Lgs. 31/2001 (Attuazione della direttiva 2015/1787/UE sulla qualità delle acque destinate al consumo umano)
- 2014/68/UE (art.4 comm.3) (PED)

La validità della marcatura CE è subordinata all'integrità dell'apparecchiatura. Qualsiasi modifica, se non autorizzata, annullerà l'uso del marchio CE, nel caso in cui i rischi rilevanti non siano stati precedentemente analizzati dalla nostra azienda e sia stata emessa una nuova dichiarazione di conformità CE.

# **INDEX**

**INTRODUCTION**

**PREPARING YOUR SYSTEM**

**INFORMATION ON THE DISPOSAL OF THE SYSTEM**

**POSITIONING YOUR SYSTEM**

**INSTALLATION REQUIREMENTS**

**ELECTRICAL POWER SURGE PROTECTION**

**INITIAL INSTALLATION PROCEDURE**

**LAMP BALLAST OPERATION**

**BALLAST DISPLAY INFORMATION**

**MAINTENANCE**

**ROUTINE MAINTENANCE OF THE SELF CLEANING FILTER**

**CARTRIDGE REPLACEMENT PROCEDURE**

**LAMP REPLACEMENT PROCEDURE**

**QUARTZ SLEEVE MAINTENANCE/REPLACEMENT PROCEDURE**

**UV SYSTEM CHARACTERISTICS**

**DECLARATION OF CONFORMITY**

Thank you for purchasing an Atlas Filtri HYDRA BIG F PRO / BIG F PRO / BIG F PRO PLUS Water Treatment System.

**Note:** This water filtering appliance should only be installed by a fully qualified & licenced plumber. Any operation on the electrical part of the product must be carried out by a qualified electrician, closely following the instructions supplied.

The appliance is not intended for use by persons (including children) with reduced physical, sensory or mental capabilities, or lack of experience and knowledge, unless they have been given supervision or instruction concerning use of the appliance by a person responsible for their safety.

*Children should be supervised to ensure that they do not play with the appliance*

Read the maintenance instructions before opening the appliance.

Appliances that are obviously damaged must not be operated.

## INTRODUCTION

Atlas Filtri HYDRA BIG F PRO / BIG F PRO are designed to reduce turbidity and to kill harmful bacteria and viruses in water supplies. By means of UV-C rays, a purification process that's eco-friendly and chemical-free, DNA and RNA of microorganisms is damaged, resulting in an effective germicidal action. A double (BIG F PRO) or a triple-stage (HYDRA BIG F PRO) pre-filtration unit ensures that particulate matter does not shield micro-organisms from the UV-C light. This system will effectively treat water, depending on the required UV dosage and existing water quality. The Atlas Filtri HYDRA BIG F PRO / BIG F PRO system cartridges and lamp need to be regularly maintained and/or replaced to guarantee optimum performance. For replacements contact your nearest Atlas Filtri dealer. Quartz sleeve needs to be cleaned periodically to ensure optimum performances.

HYDRA BIG F PRO system is designed and constructed with innovative technical solutions. The first-stage filter cartridge is efficiently cleaned by washing it in counter-current, to easily remove sediments deposited on the cartridge outer surface.

When the filtering element is clogged, it is simply cleaned by opening the valve on the bottom of the bowl (Fig. 1). This operation generates a depression in the filter that pushes the cartridge down, automatically reversing the water flow from the inside to the outside of the cartridge (counter-current)(fig.2). This water flow in counter-current carries particles and substances deposited on the cartridge to the drain. After closing the valve, the initial pressure distribution is restored and the internal spring returns the cartridge to its service position (fig.3). The filter is provided with a drain funnel, a device designed to prevent pollution by backflow,

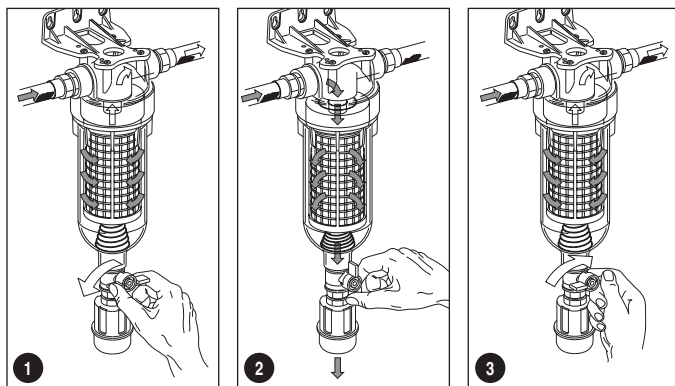

in accordance with European standard UNI EN 1717 of November 2002. This device prevents backflow by making all elements downstream from the drain valve vent to atmosphere (protection unit symbol: DC).

**Warning:** the above described operating modes and the back-wash cleaning in counter-current occur

in excellent conditions with minimum 1.8 bar supply pressure and minimum 2000 L/h flowrate.

**Warning:** According to the European standard EN 60204-1 (safety of the set-up off the electrical equipment-general rules) low tension electrical equipment (rule 2006/95/CE) must be connected to a earthed current tap.

## Safety warning

UV-C radiation can cause serious burns to unprotected skin and eyes, it is therefore compulsory not to connect the appliance to the socket without having first fitted the UV lamp in its housing. Incorrect use of this appliance may increase the bacterial content of the water unless supplementary treatment is provided.

### INFORMATION ON THE DISPOSAL OF THE SYSTEM

Applicable disposal methods may be different in countries outside of the European Union. Ask your retailer or local authority about the requirements that apply in your country.

We remind that, according to what is fixed by D.L.25 July 2005, № 151 "Accomplishment of directives 2002/CE, 2002/96/CE and 2003/108/CE, concerning the reduction of the use of dangerous substances in electric and electronic equipment, and the disposal of waste" both mercury vapours lamps and electrical panels, when no longer used, must be considered as special waste, and in the same way disposed of.

To do that, it is possible to send to specialized centres for the recovery of dangerous materials, or to contact directly our technical department.



INFORMATION TO USERS pursuant to art. 14 of the 2012/19 / EU DIRECTIVE OF THE EUROPEAN PARLIAMENT AND OF THE COUNCIL of 4 July 2012 on waste electrical and electronic equipment (WEEE).

The crossed bin symbol on the appliance or on its packaging indicates that the product at the end of its useful life must be collected separately and not disposed of together with other mixed urban waste.

Please contact your municipality, or local authority, for all information regarding the separate collection systems available in the area. The retailer is obliged to collect the old equipment free of charge when buying new equipment of an equivalent type, for the purpose of starting the correct recycling / disposal. Appropriate separate collection for the subsequent start-up of the disused equipment for recycling, treatment and environmentally compatible disposal helps to avoid possible negative effects on the environment and on health and favors the re-use and / or recycling of the materials it is composed of the equipment.

## Caution

**Atlas Filtri HYDRA BIG F PRO / BIG F PRO** are designed to reduce turbidity and to kill harmful bacteria and viruses in water supplies. Do not use with chemically unsafe water (water that does not comply with the legal limits in force in your country) or with water of unknown quality. It is compulsory to perform a complete water analysis and, in case, adopt further treatments before using the system.

## PREPARING YOUR SYSTEM

Please read all instructions carefully as failures caused by incorrect installation or operation make the warranty void.

Carefully check all the components (especially the lamp) are present and not damaged:

1. Filter System and UV chamber (with double or triple-stage filtration unit\*, flexible steel hose and metallic frame).
2. UV Lamp and quartz sleeve (in cardboard tube).
3. Bag containing: spanner, manometers (2), lubricant (3), joint (1), gaskets (2) and the metallic frame key.
4. Ballast (**Atlas Filtri HYDRA BIG F PRO / BIG F PRO** systems come with Ballast pre-installed).
5. This user guide.

\***note:** it is mandatory that the last sediment filtration stage mounts a 1  $\mu$ m sediment cartridge.

Remove all the packing materials before using.

You must dispose of this product and its packaging according to local laws and regulations.

## POSITIONING YOUR SYSTEM

This appliance is intended to be permanently connected to the water mains.

Choose a location with a structurally appropriate mounting position. Allow at least a chamber length space above the unit for removal of the lamp and quartz-sleeve and 120 mm below the housings for replacing the cartridges and maintenance.

**Atlas Filtri HYDRA BIG F PRO / BIG F PRO** systems must be installed in a sheltered position, protected from direct sunrays, weather, rain, frost, water and have adequate ventilation.

All **Atlas Filtri HYDRA BIG F PRO / BIG F PRO** systems should be protected from harsh environments where overexposure to salt or aggressive chemicals can occur.

## INSTALLATION REQUIREMENTS

**Warning - FOR CORRECT OPERATION OF THIS APPLIANCE, IT IS ESSENTIAL TO OBSERVE THE MANUFACTURER'S INSTRUCTIONS.**

**Note: Ensure the connection of the device meets the applicable plumbing code in your area, in case of Australia and New Zealand installation shall comply with AS/NZS 3500.1 and the Plumbing Code of Australia.**

**Note: Refer to the NCC volume Three, the plumbing Code of Australia for the requirement of backflow prevention, including the installation of a certified device if not supplied.**

Cold water line only.

Power supply: AC 110-240 V; 50/60 Hz

Max Working Pressure: 8,3 bar

Working temperature: 4-40 °C (protect from freezing).

Max Flow rates: **mod.** 156 3240 L/h (54 lpm) **mod.** 256 4200 L/h (70 lpm) **mod.** 267 5700 L/h (95 lpm)

**Note: Only use thread seal tape (not included) for the manometers and nipple-head connection. Do not use liquid sealant.**

This appliance is to be supplied through a residual current device (RCD) having a rated residual operating current not exceeding 30 mA.

## ELECTRICAL POWER SURGE PROTECTION

An electrical power surge or spike can travel through the supply lines and cause serious damage to your electrical equipment. The **HYDRA BIG F PRO / BIG F PRO** have a fuse to protect the circuit. The fuse is not a lightning arrestor and may not protect the product if lightning or a very powerful surge hits the unit. If the installation is subject to electrical power surges or lightning we strongly recommend the use of suitable additional surge protection devices on all electrical equipment. We recommend the use of an RCD or earth leakage circuit breaker on the power supply to your unit.

The flow rate **MUST** be equal or below the maximum values. Excessive flow will reduce UV dose and may render the unit ineffective.

## INITIAL INSTALLATION PROCEDURE

For the correct performance of the system the inlet water must meet the below parameters:

Hydrogen sulphide	< 0,3 mg/L	Total hardness	< 120 mg/L
Iron	< 0,3 mg/L	UV transmittance	> 95% - 1 cm
Manganese	< 0,05 mg/L		

*Warranty will not apply to units which fail due to being used on water which does not meet the above water quality parameters.*

## Warning

- Only use the system in the operating conditions indicated on the sticker on the filter bowl.
- if the sticker is tampered, damaged, not legible or missing, applicable working conditions are: max pressure 8,3 bar, max temperature 40°C.
- If pressure exceeds use limits, protect with a pressure reducing valve.
- Install an "anti-water hammer" system to protect the filter. In case of installation on systems powered by a pump and especially on those equipped with a pressure and flow controller, an additional expansion

vessel must be installed between the pump and the first filter unit to minimize pressure fluctuations.  
 - Use only PTFE sealing tape as a sealant for the connections

**Atlas Filtri HYDRA BIG F PRO / BIG F PRO** systems have 1" BSPP plumbing connections (Inlet 1" BSPP female, Outlet 1" BSPP male).

1. Before attempting installation, check that the UV lamp and its quartz sleeve are intact inside their respective packaging.
2. Locate a suitable position for the **HYDRA BIG F PRO / BIG F PRO** system remembering to allow 120mm under the housings and at least a chamber length space above the unit for removal of the lamp and sleeve. A power outlet with residual current protection is required.

*You can choose the direction of the water flow through the unit, depending on whether you have water inlet from the left (default setting) or from the right. To reverse the direction of flow, unscrew the filter housings, the UV System, the earthing and the power supply box, reassemble all the components removed so that the UV chamber is on the left, the filter housing inlet on the right and the UV lamp controller is slightly to the left. Re-fit the gauges.*

## Warning

Pay attention to ensure the earth strap has been fitted. Check that once reversed the water will be flowing through the filters in the correct direction.

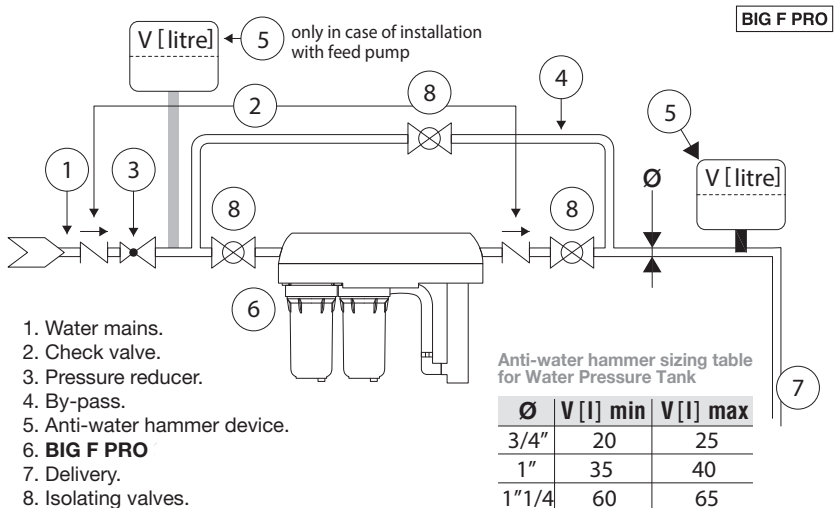
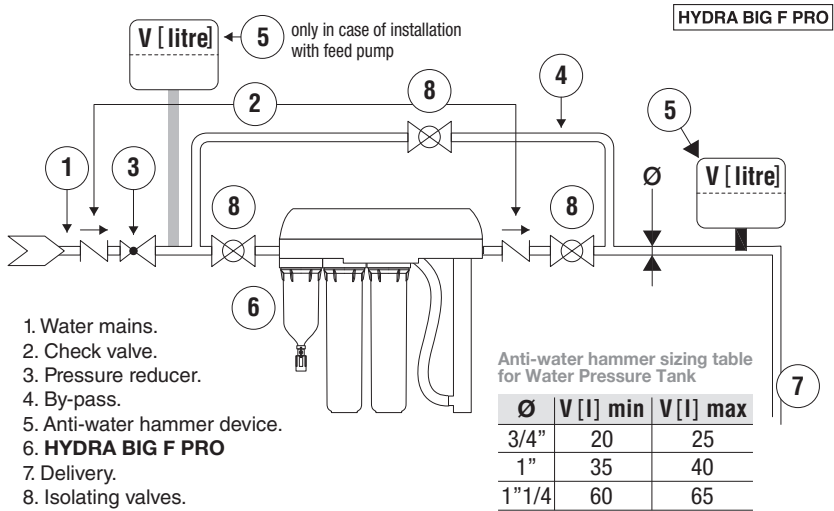

**N.B. The water MUST always pass through the Filter Housings BEFORE the UV unit. The last filtering stage must always be equipped with a 1 µm sediment cartridge.**

- Atlas Filtri HYDRA BIG F PRO / BIG F PRO systems have 3 mounting holes at the rear of the mounting bracket. Use the mounting holes to mark the desired position on the wall where the fixings are required to go.
  - Drill the holes and install the anchors (fixing anchors not included).
  - Position the mounting bracket on the wall. Insert and tighten the fixings to hold the system securely to the wall.
- Note: The outlet is always on the UV side of the system.**

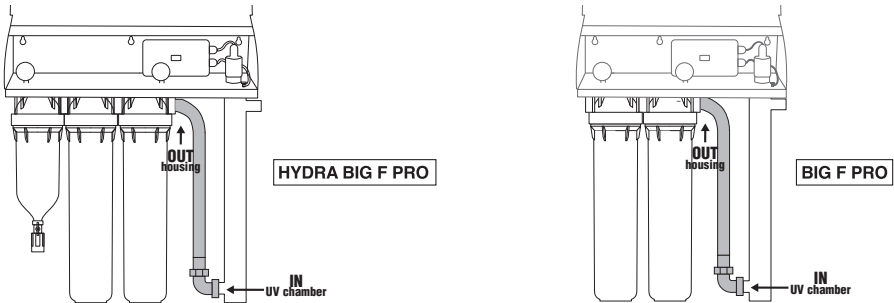

- Turn off the water mains.
- Plumb inlet and outlet pipework to the Atlas Filtri HYDRA BIG F PRO / BIG F PRO unit. The inlet is a 1" BSPP female and the outlet is a 1" BSPP male.
- Tighten both ends of the hose during the installation of the product.
- Connect the manometers applying some PTFE sealant tape (not included) to the thread and screw them on tightly, but without over-tightening, into the 1/8" threaded ports on the top of the head; at product start-up, in case of leakage of water add some more sealing tape and/or screw more tightly.
- CONNECTING THE FILTER DISCHARGE TO DRAIN (HYDRA BIG F PRO ONLY). Connect a rubber tube reinforced with canvas to the drain funnel or hose fitting at the base of the self-cleaning filter (1st stage), secure with a clamp and have it discharge into drain (Fig. 4-5). The drain point must be lower than the drain funnel or hose fitting. The rubber tube reinforced with canvas must not be more than 2 metres long.

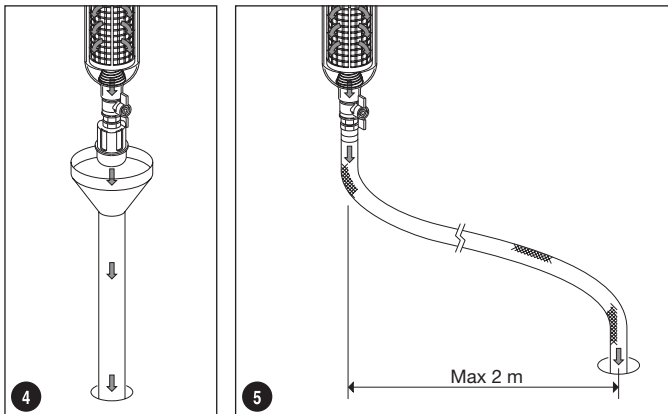

**WARNING:** avoid bending or pinching the rubber tube reinforced with canvas; this could generate counter-pressure against the drain with consequent malfunctions.

- Once the HYDRA BIG F PRO / BIG F PRO is in function, check hose and fittings for leaks.

## 12. ASSEMBLY OPERATIONS:

- (A) Open the cover. Remove the lamp connector from the top nut and unscrew the black sleeve bolt.  
**warning: pay attention to the blue gasket inside.**
- (B) Insert the quartz sleeve carefully centring the seat at the bottom plate of the UV chamber.
- (C) Insert the o-ring into the quartz sleeve.
- (D) Tighten the sleeve bolt and insert the spring into the quartz tube by dropping it into the chamber.
- (E) Slowly insert UV lamp into the quartz sleeve.
- (F) Connect the lamp connector to the pins on the lamp.
- (G) Push the black cap on the black bolt and turn it clock wise to lock it.

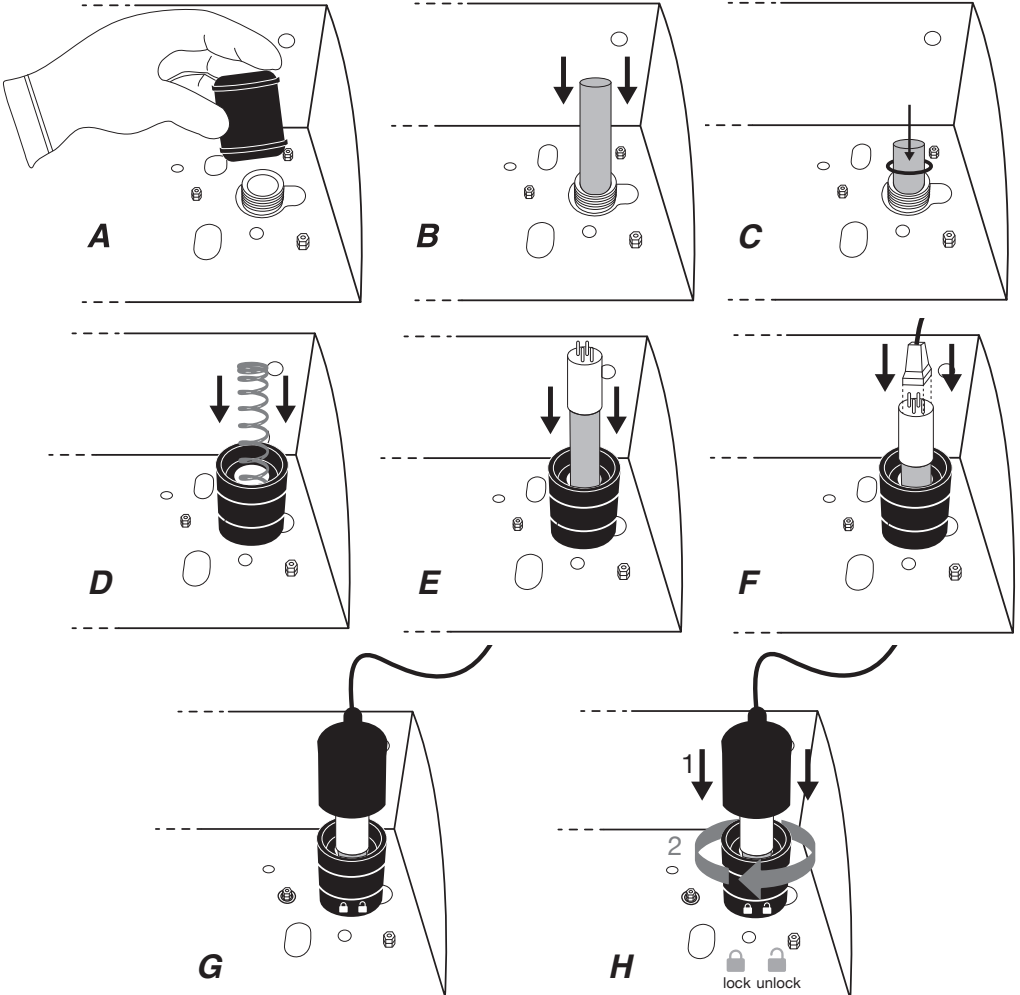

**Use gloves to handle the quartz (glass) and lamp surface as marks or fingerprints may interfere with UV transmission. If lamp is soiled, please clean lamp with an alcohol based cleaner.**

13. Open the housing unscrewing the bowl / Lubricate the oring; check if it is properly located, and free of any damage / Tighten the housing bowl to housing's head using a proper wrench. Do not over-tighten .
14. Turn-on the water mains, paying attention to completely remove the air left inside the housing using the vent valves / Slowly turn-on a water supply (tap) downstream of the HYDRA BIG F PRO / BIG F PRO / Open the vent-valve of The head, wait for air purge from the vent-valve, then screw and tighten the vent-valve. Flush the unit for 5 minutes at least. then check thoroughly for leaks.

15. Turn the power on and ensure that the lamp is operating (see lamp ballast operation chapter)
16. Close and lock the cover.

**Note:** Your cabinet comes with 1 key for your convenience. Please store it safely.

## OPERATION

- Prior to perform any work on the UV steriliser system, always disconnect the power supply.
- Warning: Do not look directly into ultraviolet rays emitted from the UV lamp as they will cause serious burns to unprotected eyes.**
- Warning: do not operate the UVC-emitter (lamp) when it is removed from the appliance enclosure.**
- This appliance contains a UV-C emitter.
- Unintended use of the appliance or damage to the housing may result in the escape of dangerous UV-C radiation. UV-C radiation may, even in little doses, cause harm to the eyes and skin.
- The treated water will seem warm for a short period at first flow. This is because the UV lamp emits heat. When turning on a tap, let the water run for a short time to purge any warm water.

## LAMP BALLAST OPERATION

**Warning: Any operation on the electrical part of the product must be carried out by a qualified electrician, closely following the instructions supplied.**

### Ballast Display Information

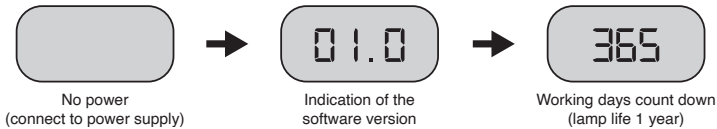

**⚠ ATTENTION:** If the display does not turn-on replace the fuse in the UV control panel.

### DISPLAY MESSAGES – Start up:

### DISPLAY MESSAGES – Working days:

Press for less than 1 sec to show the lamp working days:



### DISPLAY ALARMS - Troubleshooting:

**AL1:** Indicates the end of lamp life (count-down timer shows 0 days) In such case replace the UV lamp and reset the working days count down. To reset the working days count down replace the lamp and press and hold for less than 5 seconds the button. The value of the days-meter will start to flash. Within 5 sec press the button again to confirm the days-meter reset.

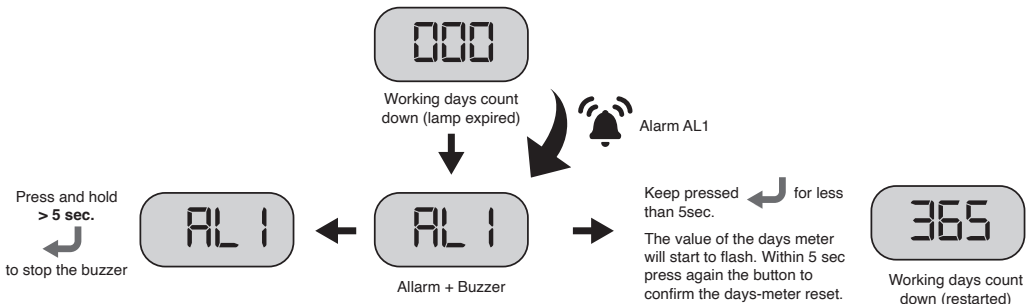

**WARNING: the appliance must be disconnected from the supply before replacing the UV lamp.**

Press and hold for more than 5 seconds the  button to mute the alarm for 7 days (max 4 times).

**N.B.** if within 5 sec the lamp reset is not «confirmed», the days-meter reverts back to the current days remaining value.

**AL2:** Indicates lamp failure. Check:

- Lamp connection.
- If the lamp is burnt out by testing a new lamp.
- If the lamp starter has failed by testing a new lamp.

In case of lamp replacement press and hold for less than 5 seconds the  button. The value of the days-meter will start to flash. Within 5 sec press again the button to confirm the days-meter reset.

 **ATTENTION:** Do not replace the lamp with powered unit!

Press and hold for more than 5 seconds the  button to mute the alarm for 7 days (max 4 times).

## Warning

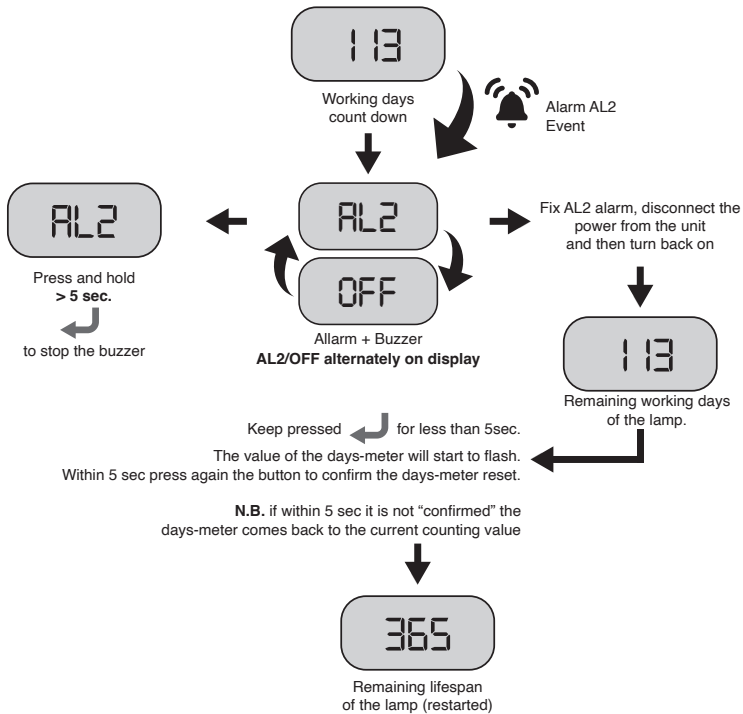

**DISPLAY OFF:** The fuse of the pcb is blown. Unscrew the cap of the power supply box. Remove the small box close to the power supply plug, replace the fuse (mod. 5x20 1,6A Fast).

## BALLAST DISPLAY INFORMATION

MADE IN ITALY **PRO**SYSTEM 

**DAYS COUNTDOWN**

[Display]



**Alarms:**  
AL1 = lamp exhaust  
AL2 = lamp OFF  
DISPLAY OFF = replace fuse

•  $t_c = \text{max } 70^\circ\text{C}$

Total Days < 1 sec.  
(\*) Reset < 5 sec.  
Audio alarm OFF > 5 sec. 

 disconnect main supply before removing the cover.

(\*) after flashing press again to confirm countdown reset

## Maintenance

**WARNING: Any operation on the electrical part of the product must be carried out by a qualified electrician, closely following the instructions supplied.**

You can obtain replacement parts from your local Atlas Filtri dealer. To maintain performance and warranty, use genuine Atlas Filtri replacements.

REPLACEMENTS LIST	
RE3505056	UV LAMP 56W
RE3505057	QUARTZ SLEEVE 56W (mod. 156-256)
AB3505066	O-RING FOR QUARTZ SLEEVE
RE3505067	UV LAMP 67W
RE3505068	QUARTZ SLEEVE 67W (mod. 267)
RE9020678	KIT 2 ORING + LUBRIKIT
RA0012025	SUN PROTECTION COVER FOR SELF-CLEANING STAGE 1 (only for HYDRA BIG F PRO model)

REPLACEMENTS LIST CARTRIDGES HYDRA BIG F PRO	
RA5001020	STAGE 1 CARTRIDGE RAH MOD. 256-267
RA5047510	STAGE 2 CARTRIDGE MOD. 256-267
RE5706906	STAGE 3 CARTRIDGE MOD. 256-267

REPLACEMENTS LIST CARTRIDGES BIG F PRO	
RA5045511	STAGE 1 CARTRIDGE MOD. 156
RE5706606	STAGE 2 CARTRIDGE MOD. 156
RA5047510	STAGE 1 CARTRIDGE MOD. 256-267
RE5706906	STAGE 2 CARTRIDGE MOD. 256-267

The **HYDRA BIG F PRO / BIG F PRO** series have been designed and manufactured with simple and functional features which make the checking procedures and the periodical servicing particularly easy.

To maintain a high quality of disinfected water, cartridges, lamp and quartz-sleeve should be regularly cleaned/checked/replaced (dependent on water quality and usage).

Maintenance operations may only be carried out by personnel who have been trained and authorized for this work. Flush system for 10 minutes after any period of non-use of more than 2 days. For a period of non-use of 2 weeks or more, it may be necessary to replace the cartridges.

Only original replacement parts from the supplier must be used.

The following are the recommended service intervals for replacement parts:

SERVICE INTERVALS	
<b>Self-Cleaning cartridge:</b> (Hydra Big F Pro models only)	clean regularly the cartridge with back wash in counter-current as indicated in the introduction section; replace with a new cartridge at least every 48 months.
<b>Sediment cartridges</b>	replace with a new cartridge every 3-6 months or with a pressure drop more than 1Bar(100Kpa/15PSI).
<b>UV lamp</b>	once per 9000 hours/one year.
<b>UV quartz sleeve</b>	quartz sleeve cleaning is recommended at least quarterly, more frequent cleaning may be required depending on your water quality, please seek the advice of your retailer.
<b>O-ring for quartz sleeve</b>	annually.
<b>Bowl O-ring:</b>	REPLACE the BOWL ORING with every CARTRIDGE REPLACEMENT or at least once a year

## **ROUTINE MAINTENANCE OF THE SELF CLEANING FILTER**

**(for Hydra Big F Pro models only).**

Routine maintenance consists in cleaning the stage 1 filter cartridge with back-wash in counter-current operation by opening the drain valve for 15/20 seconds. Back-wash in counter-current is performed as indicated in the "INTRODUCTION" section. The minimum required flowrate for effective backwashing is 2000 l/h. If the cartridge is not perfectly clean after washing, repeat the operation with the same procedure one or more times until the desired cleanliness is reached. If acceptable cleanliness is not achieved for a good filter operations, follow the extraordinary maintenance procedure as described here following.

## **EXTRAORDINARY MAINTENANCE OF THE SELF-CLEANING FILTER**

Over time, routine cartridge cleaning may become difficult due to clogging-up of the cartridge net.

In this case, extraordinary cartridge cleaning is required as follows:

- shut-off water flow upstream from the filter;
- release the filter pressure by opening a tap downstream the filter;
- open the filter by unscrewing the bowl from the head using the supplied spanner;
- remove the cartridge (wearing protective gloves to prevent scratches due to worn net);
- clean the cartridge under a jet of cold water and use a soft brush to remove impurities;
- insert the clean cartridge in the bowl; - screw the bowl onto the head;

## **Cartridge Replacement Procedure**

Prior to performing any work on an **Atlas Filtri HYDRA BIG F PRO / BIG F PRO** systems always disconnect the power supply first.

Change the melt blown cartridges at least every six months or when a drop in downstream water pressure of 1 bar or more is observed. To change the filter cartridges please adhere to the following procedure:

### **Replacement of the cartridge**

Follow standards in force regarding waste disposal of used cartridges.

1. Before opening the filter housing turn-off the water mains.
2. Release the pressure from the product by un-screwing the vent-valve of the head. Then screw and tighten again the vent-valve.
3. Open the housing unscrewing the bowl using the supplied wrench.
4. Remove the used cartridge.
5. Wipe clean the filter housing with cold water and a soft sponge.
6. Open the new cartridge wrap and discard wrap.
7. Put a new cartridge in the filter housing.
8. Change the O-ring in the top of the filter housing. Check if it is properly located, lubricated and free of any damage. Tighten the housing bowl to housing's head using a proper wrench. Do not over-tighten.
9. Turn-on the water mains, paying attention to completely remove the air left inside the housing using the vent valves.
10. Slowly turn-on a water supply (tap) downstream of the **HYDRA BIG F PRO / BIG F PRO**.
11. Open the vent-valve of the head, wait for air purge from the vent-valve, then screw and tighten the vent-valve.



**REMARK:** let the water flow for at least 5 minutes before use.

## **Warning**

at re-start after every maintenance operation and/or refill change, when the filter's bowl is unscrewed from head, change the o-ring with a new one and carefully lubricate before tightening the bowl to the head. Make sure that there are no water leaks from the product and especially control the tightening between the housing head and the housing bowl. Continue checking that the tightening is good and there is no water leakage for 48 hours following the installation and start-up. In case of leakage, open the housing, remove the o-ring from the bowl, place a new o-ring and apply lubricant, then re-tighten the bowl to head and repeat the leakage check as above.

*Ask your vendor for original o-rings, lubricant and other spare parts.*

## **Lamp Replacement Procedure** Procedure for the UV lamp replacement (9000 h/one year max)



**WARNING: Do not operate the UV-C emitter when it is removed from the appliance enclosure.**

- This appliance contains a UV-C emitter.
- Unintended use of the appliance or damage to the housing may result in the escape of dangerous UV-C radiation. UV-C radiation may, even in little doses, cause harm to the eyes and skin.

*Use gloves to handle the quartz (glass) and lamp surface as marks or fingerprints may interfere with UV transmission.*

- 1) Disconnect the power supply and turn off the water.
- 2) Unlock and open the metallic cover.
- 3) Release the water pressure using the valves on the top of the mounting bracket.

**⚠ ATTENTION:** Wait until the lamp has cooled down.

- 4) Lift the black cap slightly turning, carefully loosen the electrical 4-pins connection (A), and extract the old lamp from the quartz sleeve (B).
- 5) Remove the lamp from the packing, handling it carefully by its ends.
- 6) Insert the new lamp into the quartz sleeve of the UV System.
- 7) Connect the lamp to the electrical connection and reposition the black cap on the black bolt and turn it clockwise to lock it.
- 8) Reconnect the power supply and turn on the water.

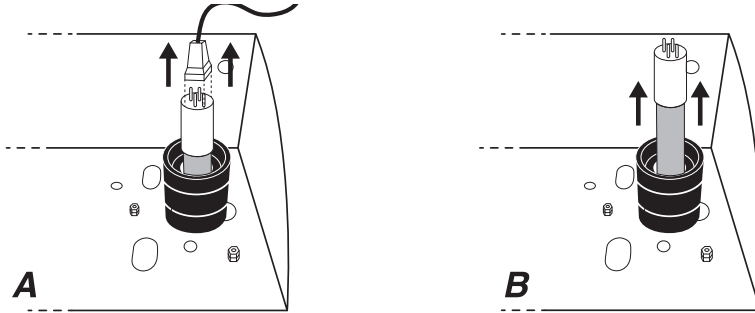

### **Quartz Sleeve Maintenance/Replacement Procedure**

Minerals dissolved in water form a coating on the quartz sleeve. The quartz sleeve must be regularly checked and cleaned to remove this coating in order to maintain disinfection performances.

- 1) Disconnect the power supply and turn off the water
- 2) Unlock and open the metallic cover.
- 3) Release the water pressure using the filter housing valves on top of the housing head.
- 4) Remove the lamp, as for the lamp replacement procedure.

**⚠ ATTENTION:** Wait until the quartz sleeve has cooled down.

- 5) Unscrew the sleeve-bolt and extract the quartz sleeve with care.
- 6) Clean the quartz sleeve by wiping it with a cloth soaked with an acid solution such as vinegar, lemon or calcium lime rust remover (CLR). If quartz sleeve cannot be cleaned or is damaged, it must be replaced with a new one.
- 7) Repeat steps of initial installation procedure (**page 6**).
- 8) Turn on water checking for leaks.
- 9) Remount the lamp, its electrical connection and cover.
- 10) Reconnect the power supply.

**✍ REMARK:** after maintenance, slowly turn on a water supply (tap) downstream of the unit and let the water flow for at least 5 minutes before use.

**✍ REMARK:** After a period of inactivity, it is suggested to perform all the maintenance operations, replacing the sediment cartridges, cleaning the quartz-sleeve and checking/replacing the UV lamp. After these maintenance operations, slowly turn on a water supply (tap) downstream of the unit and let the water flow for at least 5 minutes before use.

### **UV system characteristics**

**HYDRA BIG F PRO 256 - BIG F PRO 156 - 256 - BIG F PRO PLUS 256**

GENERAL INFORMATION	
Max flow rate	54 l/m (40 mJ/cm <sup>2</sup> ) - 70 l/m (30 mJ/cm <sup>2</sup> )
UV-C transmittance	95% - 1 cm

UV-C dose	40 mJ/cm <sup>2</sup> - 30 mJ/cm <sup>2</sup>
Water temperature range	4° - 40° C
Total consumption	61W
Mounting	vertical or horizontal

UV REACTOR	
Material	Stainless steel 304
Connections	Thread 1" BSPP Male
Max working pressure	8,3 bar
Protection class	IP 54
Shape	Z
Flow direction	From bottom to top

UV LAMP	
Number	1
Lifespan	9000 hr
Lamp power	56 W
Type	LPHO

CONTROL PANEL	
Material	Thermoplastic
Dimension	218x113x60 mm
Protection class	IP 54
Ambient temperature range	4° - 40° C
Power supply	110-240 V / 50-60 Hz
Lamp cable length	0,6 m
Power supply cable	2 m
Feed plug	AUS Type I / SCHUKO Type F (CEE 7/4)
Monitor display	Digital
Days meter	Yes for total system life
Resettable days meter	Yes for lamp life control
Audio alarm	With mute options

## ***UV system characteristics***

### ***HYDRA BIG F PRO 267 - BIG F PRO 267 - BIG F PRO PLUS 267***

GENERAL INFORMATION	
Max flow rate	72 l/m (40 mJ/cm <sup>2</sup> ) - 95 l/m (30 mJ/cm <sup>2</sup> )
UV-C transmittance	95% - 1 cm
UV-C dose	40 mJ/cm <sup>2</sup> - 30 mJ/cm <sup>2</sup>
Water temperature range	4° - 40° C
Total consumption	73 W
Mounting	vertical or horizontal

UV REACTOR	
Material	Stainless steel 304
Connections	Thread 1" BSPP Male
Max working pressure	8,3 bar
Protection class	IP 54

Shape	Z
Flow direction	From bottom to top

UV LAMP	
Number	1
Lifespan	9000 hr
Lamp power	67 W
Type	LPHO

CONTROL PANEL	
Material	Thermoplastic
Dimension	218x113x60 mm
Protection class	IP 54
Ambient temperature range	4°- 40° C
Power supply	110-240 V / 50-60 Hz
Lamp cable length	0,6 m
Power supply cable	2 m
Feed plug	AUS Type I / SCHUKO Type F (CEE 7/4)
Monitor display	Digital
Days meter	Yes for total system life
Resettable days meter	Yes for lamp life control
Audio alarm	With mute options

*Atlas Filtri HYDRA BIG F PRO / BIG F PRO / BIG F PRO PLUS  
Water Treatment System*

**EC DECLARATION OF CONFORMITY**

The undersigned hereby declares, under full responsibility, that the unit:

**HYDRA BIG F PRO 256 - 267  
BIG F PRO 156 - 256 - 267  
BIG F PRO PLUS - 256 - 267 MODELS**

IS IN COMPLIANCE WITH

- AS/NZS 60335.2.109:2011 +A1 +A2 with AS/NZS 60335.1:2020 +A1
- 2014/35/UE (low voltage directive)
- 2014/30/UE (electromagnetic compatibility)
- 2015/863/UE (RoHS3)
- 2012/19/UE (WEEE)
- IEC -EN 60204-1 norms (safety of machinery-electrical equipment of machinery)
- IEC -EN 55022 norms (characteristics of radio interference)
- D.Lgs. 31/2001 (Implementation of Directive 2015/1787/UE on the quality of water intended for human consumption)
- 2014/68/UE (art.4 comm.3) (PED)

The validity of CE marking is subordinated to the equipment integrity. Any modification, if not authorized, will cancel the use of the CE marking. This will occur in case the relevant risks have not been previously analyzed by our company, and a new EC Declaration of Conformity has been issued.



# INDEX

**INTRODUCTION**

**PRÉPARATION DU SYSTÈME**

**INFORMATIONS SUR L'ÉLIMINATION DU SYSTÈME**

**POSITIONNEMENT DU SYSTÈME**

**EXIGENCES EN MATIÈRE D'INSTALLATION**

**PROTECTION CONTRE LES SURTENSIONS ÉLECTRIQUES**

**PROCÉDURE D'INSTALLATION INITIALE**

**FONCTIONNEMENT DU BALLAST DE LA LAMPE**

**INFORMATIONS SUR L'ÉCRAN DU BALLAST**

**MAINTENANCE**

**MAINTENANCE ORDINAIRE DU FILTRE AUTONETTOYANT**

**PROCÉDURE DE REMPLACEMENT DE LA CARTOUCHE**

**PROCÉDURE DE REMPLACEMENT DE LA LAMPE**

**PROCÉDURE DE MAINTENANCE/REPLACEMENT DU MANCHON DE QUARTZ**

**CARACTÉRISTIQUES DU SYSTÈME UV**

**DÉCLARATION DE CONFORMITÉ**

Merci d'avoir acheté un système de traitement de l'eau Atlas Filtri HYDRA BIG F PRO / BIG F PRO / BIG F PRO PLUS.

**Remarque :** Cet appareil de filtrage de l'eau ne doit être installé que par un plombier qualifié et certifié. Toute opération sur la partie électrique du produit doit être effectuée par un électricien qualifié, en suivant scrupuleusement les instructions fournies.

L'appareil n'est pas destiné à être utilisé par des personnes (y compris des enfants) dont les capacités physiques, sensorielles ou mentales sont réduites, ou qui manquent d'expérience et de connaissances, à moins qu'elles ne bénéficient d'une surveillance ou d'instructions concernant l'utilisation de l'appareil de la part d'une personne responsable de leur sécurité.

*Les enfants doivent être surveillés afin de s'assurer qu'ils ne jouent pas avec l'appareil.*

Lire les instructions de maintenance avant d'ouvrir l'appareil.

Les appareils manifestement endommagés ne doivent pas être utilisés.

## INTRODUCTION

**Les systèmes Atlas Filtri HYDRA BIG F PRO / BIG F PRO** sont conçus pour réduire la turbidité et tuer les bactéries et les virus nuisibles dans les systèmes d'approvisionnement en eau. Grâce aux rayons UV-C, un processus de purification écologique et sans produits chimiques, l'ADN et l'ARN des micro-organismes sont endommagés, ce qui assure une action germicide efficace. Une unité de préfiltration à deux (BIG F PRO) ou à trois étages (HYDRA BIG F PRO) garantit que les particules ne protègent pas les micro-organismes contre la lumière UV-C. Ce système permet de traiter efficacement l'eau, en fonction du dosage UV requis et de la qualité de l'eau existante. La lampe et les cartouches des systèmes **Atlas Filtri HYDRA BIG F PRO / BIG F PRO** doivent être régulièrement entretenues et/ou remplacées pour garantir des performances optimales. Pour les remplacements, contactez votre revendeur Atlas Filtri le plus proche. Le manchon en quartz doit être nettoyé périodiquement pour garantir des performances optimales.

Le système HYDRA BIG F PRO est conçu et construit avec des solutions techniques innovantes. La cartouche filtrante du premier étage est nettoyée efficacement en la lavant à contre-courant, afin d'éliminer facilement les sédiments déposés sur la surface extérieure de la cartouche.

Lorsque l'élément filtrant est obstrué, son nettoyage s'effectue en ouvrant le robinet situé au bas de la cuve (Fig. 1). Cette opération crée une dépression dans le filtre qui pousse la cartouche vers le bas, inversant ainsi automatiquement le flux d'eau de l'intérieur vers l'extérieur (contre-courant) de la cartouche (fig. 2). Ce flux d'eau à contre-courant transporte les particules et substances déposées sur la cartouche vers la

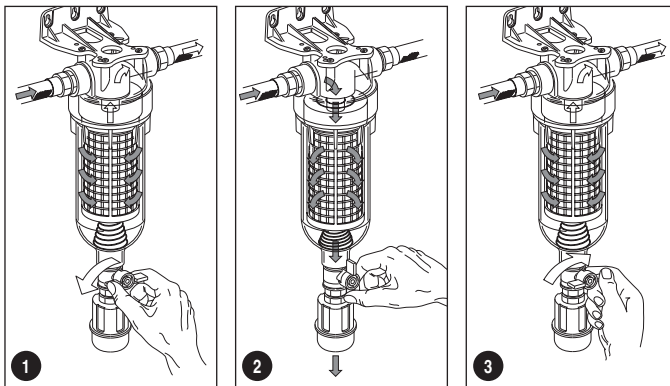

vidange. une fois le robinet fermé, la distribution de la pression initiale est restaurée et le ressort interne remet la cartouche dans sa position de service (voir fig. 3). Le filtre est doté d'un entonnoir de vidange ; il s'agit d'un dispositif conçu pour protéger l'eau potable de la pollution par reflux, conformément à la norme européenne UNI EN 1717 de novembre 2002. Ce dispositif empêche le retour tout reflux en faisant en sorte

que tous les éléments situés en aval du robinet de vidange soient mis à l'atmosphère (symbole de l'unité de protection : DC).

**Mise en garde :** les modes de fonctionnement décrits ci-dessus et le nettoyage à contre-courant s'effectuent dans d'excellentes conditions avec une pression d'alimentation minimale de 1,8 bar et un débit minimal de 2000 l/h.

**Mise en garde :** Conformément à la norme européenne EN 60204-1 (sécurité de conception de l'équipement électrique - exigences générales), l'équipement électrique à basse tension (directive 2006/95/CE) doit être connecté à une prise de courant reliée à la terre.

### **Avertissement de sécurité**

Les rayons UV-C peuvent provoquer de graves brûlures sur la peau et les yeux non protégés. Il est donc obligatoire de ne pas brancher l'appareil sur la prise de courant sans avoir préalablement installé la lampe UV dans son logement. L'utilisation incorrecte de cet appareil peut augmenter la charge bactérienne de l'eau, à moins qu'un traitement supplémentaire ne soit mis en place.

### **INFORMATIONS SUR L'ÉLIMINATION DU SYSTÈME**

Les méthodes d'élimination applicables peuvent être différentes dans les pays en dehors de l'Union européenne. Renseignez-vous auprès de votre revendeur ou des autorités locales sur les exigences en vigueur dans votre pays.

Nous rappelons que, conformément à ce qui est fixé par le décret législatif n° 151 du 25 juillet 2005 d'« Application des directives 2002/CE, 2002/96/CE et 2003/108/CE, concernant la réduction de l'utilisation de substances dangereuses dans les équipements électriques et électroniques, et l'élimination des déchets », tant les lampes à vapeur de mercure que les tableaux électriques, lorsqu'ils ne sont plus utilisés, doivent être considérés comme des déchets spéciaux, et éliminés en tant que tels. Pour cela, il est possible de s'adresser à des centres spécialisés dans la récupération de matières dangereuses, ou de contacter directement notre service technique.



INFORMATIONS AUX UTILISATEURS conformément à l'art. 14 de la DIRECTIVE 2012/19/UE DU PARLEMENT EUROPÉEN ET DU CONSEIL du 4 juillet 2012 relative aux déchets d'équipements électriques et électroniques (DEEE).

Le symbole de la poubelle barrée sur l'appareil ou sur son emballage indique que le produit en fin de vie doit être collecté séparément et ne doit pas être éliminé avec les autres déchets urbains mixtes.

Veillez contacter votre municipalité ou les autorités locales pour obtenir toutes les informations concernant les systèmes de collecte sélective disponibles dans votre région. Le revendeur est tenu de récupérer gratuitement l'ancien équipement lors de l'achat d'un nouvel équipement d'un type équivalent, en vue d'un recyclage/d'une élimination corrects.

Une collecte séparée appropriée en vue du processus ultérieur de recyclage, de traitement et d'élimination respectueuse de l'environnement de l'équipement mis hors service permet d'éviter d'éventuels effets négatifs sur l'environnement et la santé et favorise la réutilisation et/ou le recyclage des matériaux qui composent l'équipement.

### **Attention**

**Les systèmes Atlas Filtri HYDRA BIG F PRO / BIG F PRO** sont conçus pour réduire la turbidité et tuer les bactéries et les virus nuisibles dans les systèmes d'approvisionnement en eau. Ne pas utiliser avec de l'eau chimiquement insalubre (eau qui ne respecte pas les limites légales en vigueur dans votre pays) ou avec de l'eau de qualité inconnue. Il est obligatoire d'effectuer une analyse complète de l'eau et, le cas échéant, d'adopter d'autres traitements avant d'utiliser le système.

### **PRÉPARATION DU SYSTÈME**

Veillez lire attentivement toutes les instructions, car les défaillances dues à une installation ou à une

utilisation incorrecte annulent la garantie.

Vérifiez soigneusement que tous les composants (en particulier la lampe) sont présents et ne sont pas endommagés :

1. Système de filtration et chambre UV (avec unité de filtration à deux ou trois étages\*, tuyau flexible en acier et structure métallique).
2. Lampe UV et manchon en quartz (dans un tube en carton).
3. Sac contenant : clé, manomètres (2), lubrifiant (3), raccord (1), joints (2) et clé de la structure métallique.
4. Ballast (les systèmes **Atlas Filtri HYDRA BIG F PRO / BIG F PRO** sont fournis avec le ballast préinstallé).
5. Ce manuel d'utilisation.

**\*remarque** : il est obligatoire que le dernier étage de filtration des sédiments équipé d'une cartouche à sédiments de 1 µm.

Retirer tout le matériel d'emballage avant l'utilisation.

Éliminer ce produit et son emballage conformément aux lois et réglementations locales.

## **POSITIONNEMENT DU SYSTÈME**

Cet appareil est destiné à être raccordé en permanence au réseau de distribution d'eau.

Choisir un emplacement assurant une position de montage structurellement appropriée. Prévoir un espace au moins équivalent à la longueur de la chambre au-dessus de l'appareil pour le retrait de la lampe et du manchon de quartz et de 120 mm sous les boîtiers pour le remplacement des cartouches et la maintenance. Les systèmes **Atlas Filtri HYDRA BIG F PRO / BIG F PRO** doivent être installés à l'abri, protégés des rayons directs du soleil, des intempéries, de la pluie, du gel, de l'eau et disposer d'une ventilation adéquate. Tous les systèmes **Atlas Filtri HYDRA BIG F PRO / BIG F PRO** doivent être protégés des environnements difficiles où une surexposition au sel ou à des produits chimiques agressifs peut se produire.

## **EXIGENCES EN MATIÈRE D'INSTALLATION**

**Mise en garde** - POUR UN FONCTIONNEMENT CORRECT DE CET APPAREIL, IL EST ESSENTIEL DE RESPECTER LES INSTRUCTIONS DU FABRICANT.

**Remarque** : S'assurer que le raccordement de l'appareil soit conforme au code de plomberie de votre région ; en Australie et en Nouvelle-Zélande, l'installation doit être conforme à la norme AS/NZS 3500.1 et au code de plomberie australien.

**Remarque** : Se référer au volume 3 du NCC, le code de plomberie australien, pour connaître les exigences en matière de prévention des reflux, y compris l'installation d'un dispositif certifié s'il n'est pas fourni.

Conduite d'eau froide uniquement.

Alimentation électrique : 110-240 V CA 50/60 Hz

Pression de service max. : 8,3 bar

Température de fonctionnement : 4-40 °C (protéger du gel).

Débits maximaux : **mod. 156** 3240 l/h (54 l/min) **mod. 256** 4200 l/h (70 l/min) **mod. 267** 5700 l/h (95 l/min)

**Remarque** : N'utiliser que du ruban d'étanchéité pour filetage (non fourni) pour les manomètres et la connexion raccord fileté-tête. Ne pas utiliser de produit d'étanchéité liquide.

Cet appareil doit être alimenté par un dispositif à courant différentiel résiduel (DDR) dont le courant résiduel nominal de déclenchement ne dépasse pas 30 mA.

## **PROTECTION CONTRE LES SURTENSIONS ÉLECTRIQUES**

Une surtension ou un pic électrique peut se propager dans les lignes d'alimentation et endommager gravement votre équipement électrique. Les systèmes **HYDRA BIG F PRO / BIG F PRO** sont dotés d'un fusible pour protéger le circuit. Le fusible n'est pas un parafoudre et peut ne pas protéger le produit si la foudre ou une surtension très puissante frappe l'appareil. Si l'installation est sujette à des surtensions électriques ou à la foudre, nous recommandons fortement l'utilisation de dispositifs de protection contre les surtensions supplémentaires sur tous les équipements électriques. Nous recommandons l'utilisation d'un DDR ou d'un disjoncteur de fuite à la terre sur l'alimentation électrique de votre appareil.

Le débit DOIT être égal ou inférieur aux valeurs maximales. Un débit excessif réduit la dose d'UV et peut rendre l'appareil inefficace.

# PROCÉDURE D'INSTALLATION INITIALE

Pour que le système fonctionne correctement, l'eau d'entrée doit répondre aux paramètres ci-dessous :

Sulfure d'hydrogène	< 0,3 mg/L	Dureté totale	< 120 mg/L
Fer	< 0,3 mg/L	Transmission des UV	> 95% - 1 cm
Manganèse	< 0,05 mg/L		

La garantie ne s'applique pas aux appareils qui tombent en panne parce qu'ils ont été utilisés dans une eau qui ne répond pas aux paramètres de qualité de l'eau susmentionnés.

## Mise en garde

- N'utiliser le système que dans les conditions de fonctionnement indiquées sur l'autocollant apposé sur la cuve du filtre.
- Si l'autocollant est altéré, endommagé, illisible ou manquant, les conditions de fonctionnement applicables sont les suivantes : pression max. 8,3 bar, température max. 40 °C.
- Si la pression dépasse les limites d'utilisation, protéger par un réducteur de pression.
- Installer un système « anti-coup de bélier » pour protéger le filtre. En cas d'installation sur des systèmes alimentés par une pompe, et en particulier sur ceux équipés d'un contrôleur de pression et de débit, un vase d'expansion supplémentaire doit être installé entre la pompe et la première unité de filtration afin de minimiser les fluctuations de pression.
- Utiliser uniquement du ruban adhésif en PTFE pour assurer l'étanchéité des raccords.

Les systèmes **Atlas Filtri HYDRA BIG F PRO / BIG F PRO** ont des raccords de plomberie de 1" BSPP (Entrée 1" BSPP femelle, Sortie 1" BSPP mâle).

1. Avant de procéder à l'installation, vérifier que la lampe UV et son manchon de quartz sont intacts à l'intérieur de leurs emballages respectifs.
2. Choisir un emplacement approprié pour le système **HYDRA BIG F PRO / BIG F PRO** en veillant à laisser 120 mm sous les boîtiers et au moins un espace équivalent à la longueur de la chambre au-dessus de l'unité pour le retrait de la lampe et du manchon. Une prise de courant avec protection contre les courants résiduels est nécessaire.

Il est possible de choisir le sens d'écoulement de l'eau dans l'appareil, selon que l'entrée d'eau se fait par la gauche (configuration par défaut) ou par la droite. Pour inverser le sens d'écoulement, dévisser les boîtiers de filtre, le système UV, la mise à la terre et le boîtier d'alimentation, et remonter tous les composants retirés de manière à ce que la chambre UV soit à gauche, l'entrée du boîtier de filtre à droite et le contrôleur de la lampe UV légèrement à gauche. Remettre les manomètres en place.

## Mise en garde

Veiller à ce que la tresse de mise à la terre soit installée. Vérifier qu'une fois inversée, l'eau s'écoule dans les filtres dans le bon sens.

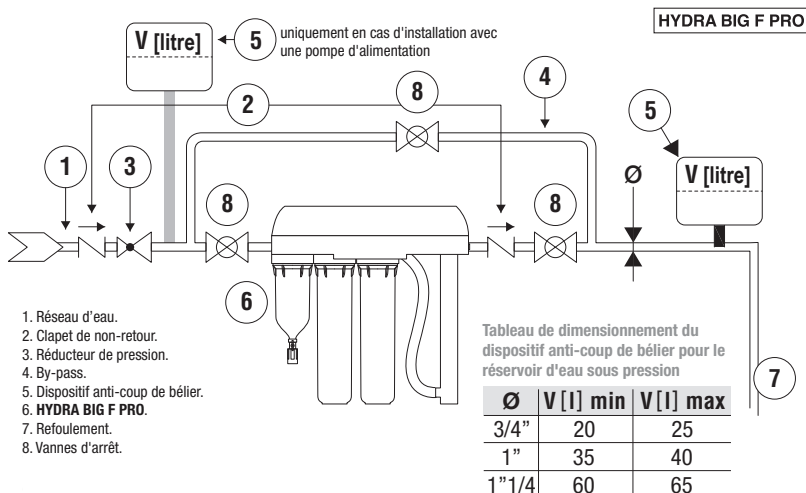

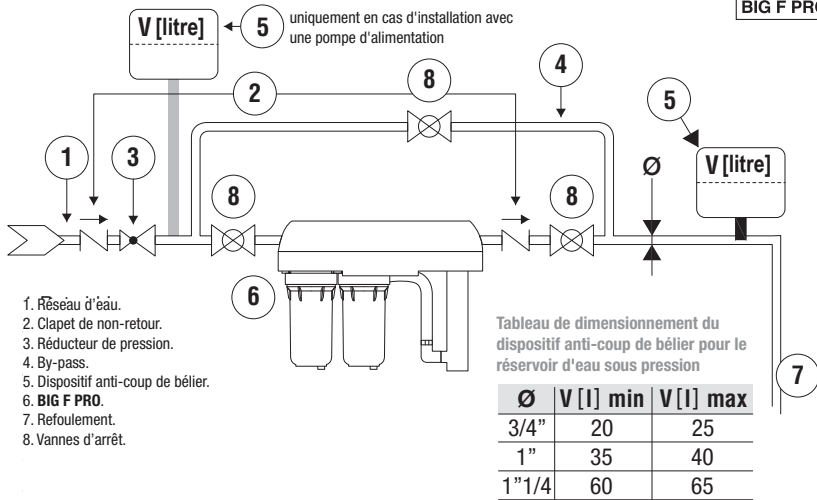

**N.B. L'eau DOIT toujours passer par les boîtiers de filtre AVANT l'unité UV. Le dernier étage de filtration doit toujours être équipé d'une cartouche à sédiments de 1 µm.**

- Les systèmes Atlas Filtri HYDRA BIG F PRO / BIG F PRO ont 3 trous de fixation à l'arrière du support de fixation. Utiliser les trous de fixation pour marquer la position souhaitée sur le mur où les fixations doivent être placées.
- Percer les trous et installer les chevilles (chevilles de fixation non incluses).
- Positionner le support de fixation sur le mur. Insérer et serrer les fixations pour maintenir le système solidement fixé au mur.

**Remarque : La sortie se trouve toujours du côté UV du système.**

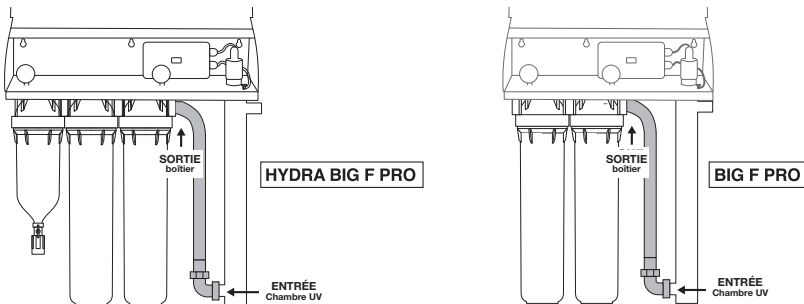

- Fermer l'arrivée d'eau.
- Raccorder les tuyaux d'entrée et de sortie à l'unité Atlas Filtri HYDRA BIG F PRO / BIG F PRO. Le raccord d'entrée est de type BSPP femelle de 1" et le raccord de sortie est de type BSPP mâle de 1".
- Serrer les deux extrémités du tuyau lors de l'installation du produit.
- Connecter les manomètres en appliquant du ruban d'étanchéité en PTFE (non fourni) sur le filetage et les visser fermement mais sans trop serrer, dans les raccords filetés de 1/8" situés sur le dessus de la tête ; lors de la mise en service du produit, en cas de fuite d'eau, ajouter du ruban d'étanchéité et/ou visser plus fermement.
- RACCORDEMENT DE L'ÉVACUATION DU FILTRE À LA VIDANGE (HYDRA BIG F PRO UNIQUEMENT).** Connecter un tuyau en caoutchouc renforcé de toile à l'entonnoir de vidange ou au raccord du tuyau flexible à la base du filtre autonettoyant (1er étage), le fixer avec un collier et faire en sorte qu'il se vide

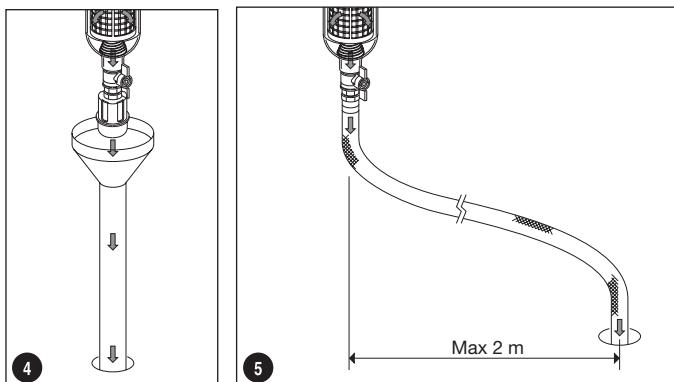

dans la vidange (Fig. 4-5). Le point de vidange doit être situé plus bas que l'entonnoir de vidange ou le raccord du tuyau flexible. Le tuyau en caoutchouc renforcé de toile ne doit pas dépasser 2 mètres de long.  
**MISE EN GARDE** : éviter de plier ou de pincer le tuyau en caoutchouc renforcé de toile ; cela pourrait générer une contre-pression contre la vidange ce qui entraînerait des dysfonctionnements.

11. Une fois que l'HYDRA BIG F PRO / BIG F PRO est en fonction, vérifier l'étanchéité du tuyau et des raccords.

12. PROCÉDURE D'ASSEMBLAGE :

- (A) Ouvrir le couvercle. Retirer le connecteur de la lampe de l'écrou supérieur et dévisser le boulon noir du manchon.
- mise en garde : faire attention au joint bleu à l'intérieur.**
- (B) Insérer le manchon de quartz avec précaution en centrant le logement sur la plaque inférieure de la chambre UV.
- (C) Insérer le joint torique dans le manchon de quartz.
- (D) Serrer le boulon du manchon et insérer le ressort dans le tube de quartz en le laissant tomber dans la chambre.
- (E) Insérer lentement la lampe UV dans le manchon de quartz.
- (F) Connecter le connecteur de la lampe aux broches de la lampe.
- (G) Pousser le capuchon noir sur le boulon noir et le tourner dans le sens des aiguilles d'une montre pour le bloquer.

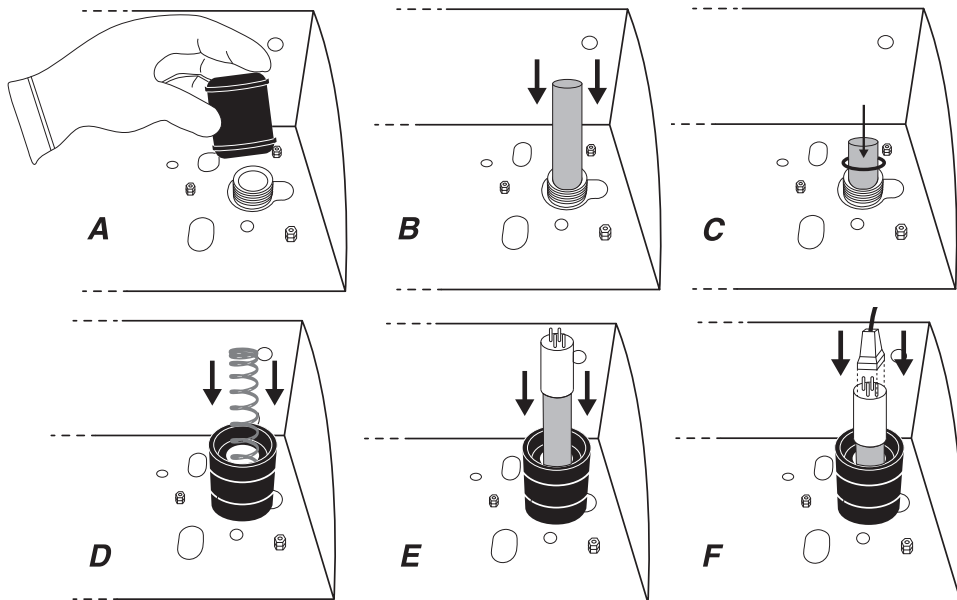

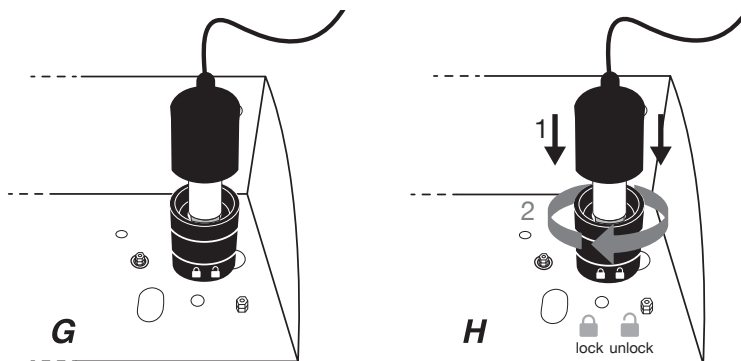

**Utiliser des gants pour manipuler le quartz (verre) et la surface de la lampe, car les marques ou les empreintes digitales peuvent interférer avec la transmission des UV. Si la lampe est sale, veuillez la nettoyer avec un nettoyant à base d'alcool.**

13. Ouvrir le boîtier en dévissant la cuve / Lubrifier le joint torique ; vérifier qu'il est correctement placé et qu'il ne présente pas de dommage / Serrer la cuve du boîtier sur la tête du boîtier au moyen d'une clé appropriée. Ne pas trop serrer.
14. Ouvrir l'arrivée d'eau, en veillant à éliminer complètement l'air présent à l'intérieur du boîtier à l'aide des vannes de purge / Ouvrir lentement une arrivée d'eau (robinet) en aval de l'HYDRA BIG F PRO / BIG F PRO / Ouvrir la vanne de purge de la tête, attendre la purge d'air de la vanne de purge, puis visser et resserrer la vanne de purge. Rincer l'appareil pendant au moins 5 minutes. puis vérifier soigneusement l'absence de fuites.
15. Mettre l'appareil sous tension et s'assurer que la lampe fonctionne (voir le chapitre sur le fonctionnement du ballast de la lampe).
16. Fermer et verrouiller le couvercle.

**Remarque :** Votre structure est fournie avec 1 clé. Veuillez la conserver en toute sécurité.

## UTILISATION

• Avant toute intervention sur le système stérilisateur UV, toujours déconnecter l'alimentation électrique.

**Mise en garde :** Ne pas regarder directement les rayons ultraviolets émis par la lampe UV, car ils provoquent de graves brûlures aux yeux non protégés.

**Mise en garde :** ne pas faire fonctionner l'émetteur d'UVC (lampe) lorsqu'il est retiré du boîtier de l'appareil.

- Cet appareil contient un émetteur d'UV-C.
- Une utilisation impropre de l'appareil ou un endommagement du boîtier peut entraîner une fuite de rayons UV-C dangereux. Les rayons UV-C peuvent, même à faible dose, causer des dommages aux yeux et à la peau.
- L'eau traitée semblera chaude pendant une courte période lors du premier écoulement. En effet, la lampe UV émet de la chaleur. Lorsque de l'ouverture d'un robinet, laisser couler l'eau pendant un court instant pour évacuer l'eau chaude.

## FONCTIONNEMENT DU BALLAST DE LA LAMPE

**Mise en garde :** Toute opération sur la partie électrique du produit doit être effectuée par un électricien qualifié, en suivant scrupuleusement les instructions fournies.

### Informations sur l'écran du ballast



**⚠ ATTENTION :** Si l'écran ne s'allume pas, remplacer le fusible dans le panneau de commande UV.

**MESSAGES AFFICHÉS - Démarrage :**

**MESSAGES AFFICHÉS - Jours de fonctionnement :**

Appuyer sur  pendant moins d'une seconde pour afficher les jours de fonctionnement de la lampe :

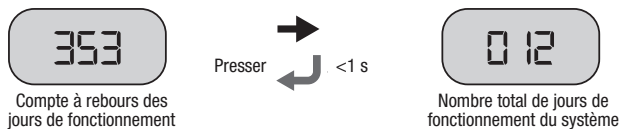

**ALARMES AFFICHÉES - Dépannage :**

**AL1 :** Indique la fin de la durée de vie de la lampe (le compte à rebours indique 0 jour). Dans ce cas, remplacer la lampe UV et réinitialiser le compte à rebours des jours de fonctionnement. Pour réinitialiser le compte à rebours des jours de fonctionnement, remplacer la lampe et appuyer sur le bouton  pendant moins de 5 secondes. La valeur du compteur de jours commence à clignoter. Dans les 5 secondes, appuyer à nouveau sur le bouton pour confirmer la réinitialisation du compteur de jours.

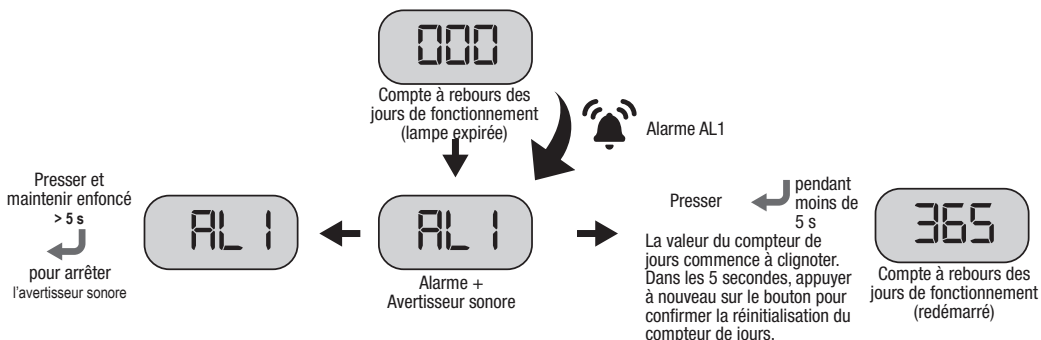

**MISE EN GARDE :** l'appareil doit être débranché de l'alimentation avant de remplacer la lampe UV.

Appuyer sur le bouton  pendant plus de 5 secondes pour mettre l'alarme en sourdine pendant 7 jours (4 fois au maximum).

**N.B.** Si la réinitialisation de la lampe n'est pas « confirmée » dans les 5 secondes, le compteur de jours revient à la valeur actuelle des jours restants.

**AL2 :** Indique une défaillance de la lampe. Vérifier :

- La connexion de la lampe.
- Si la lampe est grillée, en testant une nouvelle lampe.
- Si le démarreur de la lampe est défaillant, en testant une nouvelle lampe.

En cas de remplacement de la lampe, appuyer sur le bouton  pendant moins de 5 secondes. La valeur du compteur de jours se met à clignoter. Dans les 5 secondes, appuyer à nouveau sur le bouton pour confirmer la réinitialisation du compteur de jours.

**⚠ ATTENTION :** Ne pas remplacer la lampe lorsque l'appareil est sous tension !

Appuyer sur le bouton  pendant plus de 5 secondes pour mettre l'alarme en sourdine pendant 7 jours (4 fois au maximum).

## Mise en garde

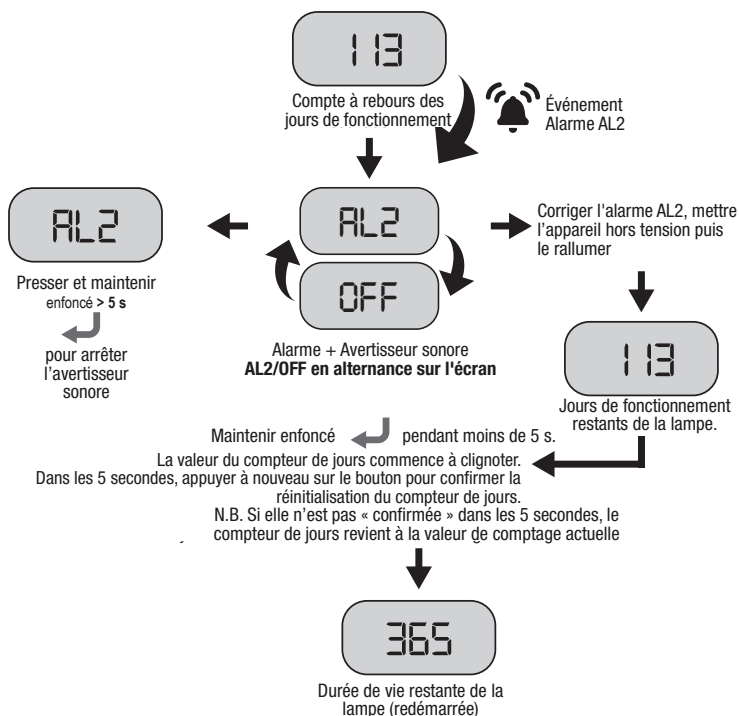

**ÉCRAN ÉTEINT** : Le fusible de la carte de circuit imprimé est grillé. Dévisser le couvercle du boîtier d'alimentation. Retirer le petit boîtier près du connecteur d'alimentation, remplacer le fusible (mod. 5x20 1,6 A rapide).

## INFORMATIONS SUR L'ÉCRAN DU BALLAST

### Maintenance

**MISE EN GARDE** : Toute opération sur la partie électrique du produit doit être effectuée par un électricien qualifié, en suivant scrupuleusement les instructions fournies.

Vous pouvez obtenir des pièces de rechange auprès de votre revendeur Atlas Filtri local. Pour préserver les performances et la garantie, utilisez des pièces de rechange Atlas Filtri d'origine.

LISTE DES PIÈCES DE RECHANGE	
RE3505056	LAMPE UV 56 W
RE3505057	MANCHON DE QUARTZ 56 W (mod. 156-256)
AB3505066	JOINT TORIQUE POUR MANCHON DE QUARTZ
RE3505067	LAMPE UV 67 W
RE3505068	MANCHON DE QUARTZ 67 W (mod. 267)
RE9020678	KIT 2 JOINTS TORIQUES + LUBRIKIT
RA0012025	COUVERTURE DE PROTECTION CONTRE LE SOLEIL POUR ÉTAGE 1 AUTONETTOYANT (uniquement pour le modèle HYDRA BIG F PRO)

LISTE DES PIÈCES DE RECHANGE CARTOUCHES HYDRA BIG F PRO	
RA5001020	CARTOUCHE RAH ÉTAGE 1 MOD. 256-267
RA5047510	CARTOUCHE ÉTAGE 2 MOD. 256-267
RE5706906	CARTOUCHE ÉTAGE 3 MOD. 256-267

LISTE DES PIÈCES DE RECHANGE CARTOUCHES BIG F PRO	
RA5045511	CARTOUCHE ÉTAGE 1 MOD. 156
RE5706606	CARTOUCHE ÉTAGE 2 MOD. 156
RA5047510	CARTOUCHE ÉTAGE 1 MOD. 256-267
RE5706906	CARTOUCHE ÉTAGE 2 MOD. 256-267

Les séries **HYDRA BIG F PRO / BIG F PRO** ont été conçues et fabriquées avec des caractéristiques simples et fonctionnelles qui rendent les procédures de contrôle et la maintenance périodique particulièrement faciles. Pour maintenir une qualité élevée de l'eau désinfectée, les cartouches, la lampe et le manchon en quartz doivent être régulièrement nettoyés/vérifiés/remplacés (en fonction de la qualité de l'eau et de l'utilisation). Les opérations de maintenance ne doivent être effectuées que par du personnel formé et habilité à cet effet. Rincer le système pendant 10 minutes après toute période d'inutilisation de plus de 2 jours. Après une période d'inutilisation de 2 semaines ou plus, il peut être nécessaire de remplacer les cartouches.

N'utiliser que des pièces de rechange originales du fournisseur.

Les intervalles de remplacement des composants sont les suivants :

INTERVALLES DE MAINTENANCE	
<b>Cartouche autonettoyante :</b> (uniquement pour les modèles Hydra Big F Pro)	nettoyer régulièrement la cartouche par contre-lavage à contre-courant comme indiqué dans la section d'introduction ; remplacer par une nouvelle cartouche au moins tous les 48 mois.
<b>Cartouches à sédiments</b>	remplacer par une nouvelle cartouche tous les 3 à 6 mois ou lorsque la perte de charge est supérieure à 1 bar (100 kPa/15 psi).
<b>Lampe UV</b>	une fois toutes les 9000 heures/par an.
<b>Manchon de quartz UV</b>	Le nettoyage du manchon de quartz est recommandé au moins une fois par trimestre. Un nettoyage plus fréquent peut être nécessaire en fonction de la qualité de l'eau, veuillez demander conseil à votre revendeur.
<b>Joint torique pour manchon de quartz</b>	annuellement.
<b>Joint torique de la cuve :</b>	REPLACER le JOINT TORIQUE DE LA CUVE à chaque REMPLACEMENT DE LA CARTOUCHE ou au moins une fois par an

## **MAINTENANCE ORDINAIRE DU FILTRE AUTONETTOYANT (uniquement pour les modèles Hydra Big F Pro).**

La maintenance ordinaire consiste à nettoyer la cartouche du filtre du premier étage par un contre-lavage à contre-courant en ouvrant le robinet de vidange pendant 15 à 20 secondes. Le contre-lavage à contre-courant s'effectue comme indiqué dans la section « **INTRODUCTION** ». Le débit minimum requis pour le contre-lavage effectif est de 2000 l/h. Si la cartouche n'est pas parfaitement propre après le lavage, répéter l'opération selon la même procédure, une ou plusieurs fois, jusqu'à obtenir la propreté voulue. Si la propreté nécessaire au bon fonctionnement du filtre n'est pas atteinte, appliquer la procédure de maintenance extraordinaire suivante.

## **MAINTENANCE EXTRAORDINAIRE DU FILTRE AUTONETTOYANT**

Au fil du temps, le nettoyage périodique de la cartouche peut devenir difficile en raison de l'obstruction de la trame de la cartouche.

Le cas échéant, il est nécessaire d'effectuer un nettoyage extraordinaire de la cartouche comme suit :

- Couper l'arrivée d'eau en amont du filtre ;
- Relâcher la pression du filtre en ouvrant un robinet en aval de celui-ci ;
- Ouvrir le filtre en dévissant la cuve de la tête à l'aide de la clé fournie ;
- Extraire la cartouche (en portant des gants de protection pour éviter toute éraflure par la trame usée) ;
- Nettoyer la cartouche sous un jet d'eau froide et utiliser une brosse à poils souples pour éliminer la saleté ;
- Insérer la nouvelle cartouche dans la cuve ; - Visser la cuve sur la tête ;

## **Procédure de remplacement de la cartouche**

Avant toute intervention sur un système **Atlas Filtri HYDRA BIG F PRO / BIG F PRO**, toujours débrancher l'alimentation électrique.

Remplacer les cartouches extrudées-soufflées au moins tous les six mois ou lorsqu'une baisse de la pression d'eau en aval de 1 bar ou plus est observée. Pour remplacer les cartouches filtrantes, veuillez suivre la procédure suivante :

## Remplacement de la cartouche

Respecter les normes en vigueur concernant l'élimination des cartouches usagées.

1. Avant d'ouvrir le boîtier du filtre, couper l'arrivée d'eau.
2. Libérer la pression à l'intérieur du produit en dévissant la vanne de purge de la tête. Ensuite, visser et serrer à nouveau la vanne de purge.
3. Ouvrir le boîtier en dévissant la cuve à l'aide de la clé fournie.
4. Retirer la cartouche usagée.
5. Essuyer le boîtier du filtre avec de l'eau froide et une éponge douce.
6. Ouvrir l'emballage de la nouvelle cartouche et jeter l'emballage.
7. Placer une nouvelle cartouche dans le boîtier du filtre.
8. Remplacer le joint torique situé dans la partie supérieure du boîtier du filtre. Vérifier qu'il est correctement placé, lubrifié, et qu'il ne présente pas de dommage. Serrer la cuve du boîtier sur la tête du boîtier au moyen d'une clé appropriée. Ne pas trop serrer.
9. Ouvrir l'arrivée d'eau, en veillant à éliminer complètement l'air présent à l'intérieur du boîtier à l'aide des vannes de purge.
10. Ouvrir lentement une arrivée d'eau (robinet) en aval de l'**HYDRA BIG F PRO / BIG F PRO**.
11. Ouvrir la vanne de purge de la tête, attendre que l'air soit purgé par la vanne de purge, puis visser et serrer la vanne de purge.



**REMARQUE** : laisser l'eau s'écouler pendant au moins 5 minutes avant l'utilisation.

## Mise en garde

Au moment du redémarrage, après chaque opération de maintenance et/ou de remplissage d'appoint, lorsque la cuve du filtre est dévissée de la tête, remplacer le joint torique par un nouveau et lubrifier soigneusement avant de serrer la cuve sur la tête. S'assurer qu'il n'y ait pas de fuites d'eau provenant du produit et vérifier tout particulièrement le serrage entre la tête du boîtier et la cuve du boîtier. Continuer de vérifier que le serrage est correct et qu'il n'y a pas de fuite d'eau pendant les 48 heures suivant l'installation et la mise en service. En cas de fuite, ouvrez le boîtier, retirez le joint torique du bol, placez un nouveau joint torique et appliquez le lubrifiant, puis resserrez le bol sur la tête et répétez le contrôle de fuite comme ci-dessus.

*S'adresser à son propre fournisseur en cas de besoin de joints toriques d'origine, de lubrifiant et d'autres pièces de rechange.*

**Procédure de remplacement de la lampe** Procédure de remplacement de la lampe UV (9000 h/un an max.)

 **MISE EN GARDE** : Ne pas faire fonctionner l'émetteur d'UV-C lorsqu'il est retiré du boîtier de l'appareil.

- Cet appareil contient un émetteur d'UV-C.
- Une utilisation impropre de l'appareil ou un endommagement du boîtier peut entraîner une fuite de rayons UV-C dangereux. Les rayons UV-C peuvent, même à faible dose, causer des dommages aux yeux et à la peau.

*Utiliser des gants pour manipuler le quartz (verre) et la surface de la lampe, car les marques ou les empreintes digitales peuvent interférer avec la transmission des UV.*

- 1) Débrancher l'alimentation électrique et couper l'eau.
- 2) Déverrouiller et ouvrir le couvercle métallique.
- 3) Relâcher la pression de l'eau à l'aide des vannes situées sur la partie supérieure du support de fixation.

 **ATTENTION** : Attendre que la lampe ait refroidi.

- 4) Soulever le capuchon noir en le tournant légèrement, desserrer avec précaution la connexion électrique à 4 broches (A), et extraire l'ancienne lampe du manchon de quartz (B).
- 5) Retirer la lampe de l'emballage en la tenant soigneusement par les extrémités.

- 6) Insérer la nouvelle lampe dans le manchon de quartz du système UV.
- 7) Connecter la lampe à la connexion électrique, puis repositionner le capuchon noir sur le boulon noir et le tourner dans le sens des aiguilles d'une montre pour le verrouiller.
- 8) Rebrancher l'alimentation électrique et ouvrir l'eau.

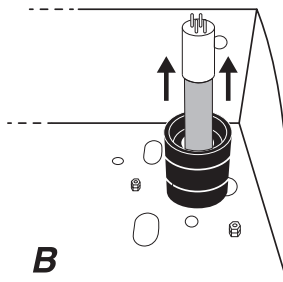
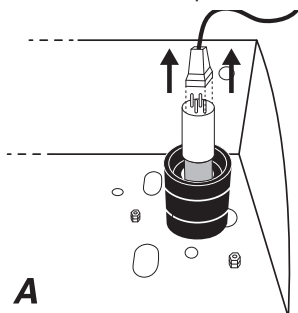

### **Procédure de maintenance/remplacement du manchon de quartz**

Les minéraux dissous dans l'eau forment une couche sur le manchon de quartz. Le manchon de quartz doit être régulièrement contrôlé et nettoyé pour enlever cette couche afin de maintenir les performances de désinfection.

- 1) Débrancher l'alimentation électrique et couper l'eau
- 2) Déverrouiller et ouvrir le couvercle métallique.
- 3) Relâcher la pression de l'eau à l'aide des vannes du boîtier du filtre situées sur le dessus de la tête du boîtier.
- 4) Retirer la lampe, comme pour la procédure de remplacement de la lampe.

**⚠ ATTENTION** : Attendre que le manchon de quartz ait refroidi.

- 5) Dévisser le boulon du manchon et extraire le manchon de quartz avec précaution.
- 6) Nettoyer le manchon de quartz en l'essuyant avec un chiffon imbibé d'une solution acide telle que du vinaigre, du citron ou un produit antirouille/antitartre/anticalcaire. Si le manchon de quartz ne peut pas être nettoyé ou est endommagé, il doit être remplacé par un nouveau. (**page 6**).
- 7) Répéter les étapes de la procédure d'installation initiale (**page 6**).
- 8) Ouvrir l'eau en vérifiant qu'il n'y a pas de fuites.
- 9) Remonter la lampe, sa connexion électrique et le couvercle.
- 10) Rebrancher l'alimentation électrique.

**✍ REMARQUE** : après la maintenance, tourner lentement le robinet d'alimentation en eau en aval de l'unité, puis laisser l'eau couler pendant au moins 5 minutes avant l'utilisation.

**✍ REMARQUE** : Après une période d'inactivité, il est conseillé d'effectuer toutes les opérations de maintenance, en remplaçant les cartouches à sédiments, en nettoyant le manchon de quartz et en vérifiant/remplaçant la lampe UV.

Après ces opérations de maintenance, tourner lentement le robinet d'alimentation en eau en aval de l'unité, puis laisser l'eau couler pendant au moins 5 minutes avant l'utilisation.

### **Caractéristiques du système UV**

**HYDRA BIG F PRO 256 - BIG F PRO 156 - 256 - BIG F PRO PLUS 256**

INFORMATIONS GÉNÉRALES	
Débit maximal	54 l/m (40 mJ/cm <sup>2</sup> ) - 70 l/m (30 mJ/cm <sup>2</sup> )
Transmission des UV-C	95 % - 1 cm

Dose d'UV-C	40 mJ/cm <sup>2</sup> - 30 mJ/cm <sup>2</sup>
Plage de température de l'eau	4 - 40 °C
Consommation totale	61 W
Montage	vertical ou horizontal

RÉACTEUR UV	
Matériau	Acier inoxydable 304
Raccords	Filetage 1" BSPP Mâle
Pression de service max.	8,3 bar
Classe de protection	IP 54
Forme	Z
Sens d'écoulement	De bas en haut

LAMPE UV	
Numéro	1
Durée de vie	9000 h
Puissance de la lampe	56 W
Type :	Basse pression/Haut rendement (LPHO)

PANNEAU DE COMMANDE	
Matériau	Thermoplastique
Dimensions	218 x 113 x 60 mm
Classe de protection	IP 54
Plage de température ambiante	4 - 40 °C
Alimentation électrique	110-240 V / 50-60 Hz
Longueur du câble de la lampe	0,6 m
Câble d'alimentation	2 m
Fiche d'alimentation	AUS Type I / SCHUKO Type F (CEE 7/4)
Affichage de l'écran	Numérique
Compteur de jours	Oui pour la durée de vie totale du système
Compteur de jours réinitialisable	Oui pour le contrôle de la durée de vie de la lampe
Alarme sonore	Avec options de mise en sourdine

## Caractéristiques du système UV

### HYDRA BIG F PRO 267 - BIG F PRO 267 - BIG F PRO PLUS 267

INFORMATIONS GÉNÉRALES	
Débit maximal	72 l/m (40 mJ/cm <sup>2</sup> ) - 95 l/m (30 mJ/cm <sup>2</sup> )
Transmission des UV-C	95 % - 1 cm
Dose d'UV-C	40 mJ/cm <sup>2</sup> - 30 mJ/cm <sup>2</sup>
Plage de température de l'eau	4 - 40 °C
Consommation totale	73 W
Montage	vertical ou horizontal

RÉACTEUR UV	
Matériau	Acier inoxydable 304
Raccords	Filetage 1" BSPP Mâle
Pression de service max.	8,3 bar
Classe de protection	IP 54

RÉACTEUR UV	
Matériau	Acier inoxydable 304
Raccords	Filetage 1" BSPP Mâle
Pression de service max.	8,3 bar
Classe de protection	IP 54

Forme	Z
Sens d'écoulement	De bas en haut

LAMPE UV	
Numéro	1
Durée de vie	9000 h
Puissance de la lampe	67 W
Type :	Basse pression/Haut rendement (LPHO)

PANNEAU DE COMMANDE	
Matériau	Thermoplastique
Dimensions	218 x 113 x 60 mm
Classe de protection	IP 54
Plage de température ambiante	4 - 40 °C
Alimentation électrique	110-240 V / 50-60 Hz
Longueur du câble de la lampe	0,6 m
Câble d'alimentation	2 m
Fiche d'alimentation	AUS Type I / SCHUKO Type F (CEE 7/4)
Affichage de l'écran	Numérique
Compteur de jours	Oui pour la durée de vie totale du système
Compteur de jours réinitialisable	Oui pour le contrôle de la durée de vie de la lampe
Alarme sonore	Avec options de mise en sourdine

*Système de traitement de l'eau*  
*Atlas Filtri HYDRA BIG F PRO / BIG F PRO / BIG F PRO PLUS*  
**DÉCLARATION DE CONFORMITÉ CE**

Le soussigné déclare, sous son entière responsabilité, que l'unité :

**HYDRA BIG F PRO 256 - 267**  
**BIG F PRO 156 - 256 - 267**  
**MODÈLES BIG F PRO PLUS - 256 - 267**

EST CONFORME AUX NORMES SUIVANTES :

- AS/NZS 60335.2.109:2011 +A1 +A2 avec AS/NZS 60335.1:2020 +A1
- 2014/35/UE (directive basse tension)
- 2014/30/UE (compatibilité électromagnétique)
- 2015/863/UE (RoHS3)
- 2012/19/UE (DEEE)
- Normes IEC -EN 60204-1 (sécurité des machines - équipement électrique des machines)
- Normes IEC -EN 55022 (caractéristiques des perturbations radioélectriques)
- Décret législatif 31/2001 (Mise en œuvre de la directive 2015/1787/UE relative à la qualité des eaux destinées à la consommation humaine)
- 2014/68/UE (art. 4 par. 3) (DESP)

La validité du marquage CE est subordonnée à l'intégrité de l'équipement. Toute modification, si elle n'est pas autorisée, annulera l'utilisation du marquage CE, si les risques concernés n'ont pas été préalablement analysés par notre société et qu'une nouvelle déclaration de conformité CE a été émise.



# INDEX

**EINFÜHRUNG**

**VORBEREITUNG IHRES SYSTEMS**

**INFORMATIONEN ÜBER DIE ENTSORGUNG DES SYSTEMS**

**POSITIONIERUNG IHRES SYSTEMS**

**INSTALLATIONSANFORDERUNGEN**

**SCHUTZ VOR ELEKTRISCHEN ÜBERSpanNUNGEN**

**VERFAHREN ZUR ERSTINSTALLATION**

**BETRIEB VON LAMPENBALLASTGERÄTEN**

**INFORMATIONEN ZUR BALLASTANZEIGE**

**WARTUNG**

**ROUTINEMÄSSIGE WARTUNG DES SELBSTREINIGENDEN FILTERS**

**VERFAHREN ZUM AUSTAUSCH DER PATRONE**

**VERFAHREN ZUM AUSTAUSCH DER LAMPE**

**VERFAHREN ZUR WARTUNG/AUSTAUSCH DER QUARZHÜLSE**

**UV-SYSTEM MERKMALE**

**KONFORMITÄTSErKLÄRUNG**

Vielen Dank, dass Sie sich für ein Atlas Filtri HYDRA BIG F PRO / BIG F PRO / BIG F PRO PLUS Wasseraufbereitungssystem entschieden haben.

**Hinweis:** Dieses Wasserfiltergerät darf nur von einem qualifizierten & lizenzierten Installateur installiert werden. Alle Arbeiten am elektrischen Teil des Produkts müssen von einem qualifizierten Elektriker unter genauer Beachtung der mitgelieferten Anweisungen durchgeführt werden.

Das Gerät ist nicht dafür bestimmt, durch Personen (einschließlich Kinder) mit eingeschränkten physischen, sensorischen oder geistigen Fähigkeiten oder mangels Erfahrung und mangels Wissen benutzt zu werden, es sei denn, sie werden durch eine für ihre Sicherheit zuständige Person beaufsichtigt oder erhielten von ihr Anweisungen, wie das Gerät zu benutzen ist.

*Kinder sollten beaufsichtigt werden, um sicherzustellen, dass sie nicht mit dem Gerät spielen.*

Lesen Sie vor dem Öffnen des Geräts die Wartungsanleitung.  
Geräte, die offensichtlich beschädigt sind, dürfen nicht betrieben werden.

## EINFÜHRUNG

Atlas Filtri HYDRA BIG F PRO / BIG F PRO wurden entwickelt, um Trübungen zu reduzieren und schädliche Bakterien und Viren in der Wasserversorgung abzutöten. Mit Hilfe von UV-C-Strahlen, einem umweltfreundlichen und chemiefreien Reinigungsverfahren, werden DNA und RNA von Mikroorganismen geschädigt, was zu einer effektiven keimtötenden Wirkung führt. Eine zweistufige (BIG F PRO) oder dreistufige (HYDRA BIG F PRO) Vorfiltrationseinheit sorgt dafür, dass Feinstaub die Mikroorganismen nicht vor dem UV-C-Licht schützen. Je nach der erforderlichen UV-Dosierung und der vorhandenen Wasserqualität kann dieses System Wasser effektiv behandeln. Die **Atlas Filter HYDRA BIG F PRO / BIG F PRO** Systempatronen und die Lampe müssen regelmäßig gewartet und/oder ausgetauscht werden, um eine optimale Leistung zu gewährleisten. Für Ersatz wenden Sie sich an Ihren nächsten Atlas Filtri-Händler. Die Quarzhülse muss regelmäßig gereinigt werden, um eine optimale Leistung zu gewährleisten.

Das System HYDRA BIG F PRO wurde mit innovativen technischen Lösungen entwickelt und gebaut. Die Filterpatrone der ersten Stufe wird durch Spülen im Gegenstrom effizient gereinigt, so dass die auf der Außenfläche der Patrone abgelagerten Sedimente leicht entfernt werden können.

Ist das Filterelement verstopft, wird es einfach durch Öffnen des Ventils am Boden des Bechers gereinigt (Abb. 1). Dieser Vorgang erzeugt einen Unterdruck im Filter, der die Patrone nach unten drückt und den Wasserfluss der Patrone automatisch von innen (in Gegenstrom) nach außen umlenkt (Abb. 2). Dieser Wasserstrom in Gegenrichtung bewegt Partikel und Stoffe, die sich in der Patrone abgelagert haben zum Abfluss. Nach dem Schließen des Ventils wird die ursprüngliche Druckverteilung wiederhergestellt und

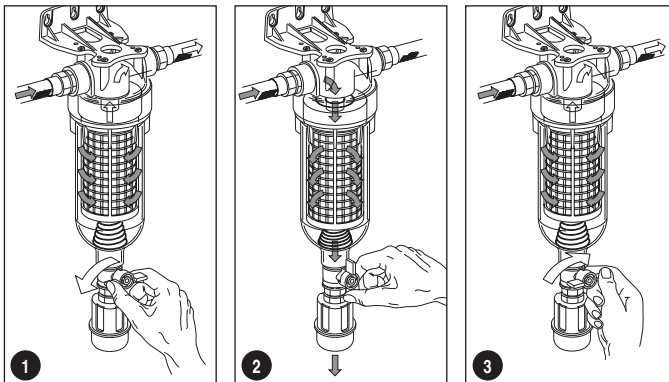

die interne Feder bringt die Patrone in ihre Betriebsposition zurück (siehe Abbildung 3). Der Filter ist mit einem Ablassstrichter ausgestattet, einer Vorrichtung, die gemäß der europäischen Norm UNI EN 1717

vom November 2002 dazu dient, eine Verschmutzung durch Rückfluss zu verhindern. Diese Vorrichtung verhindert den Rückfluss, indem sie alle dem Ablassventil nachgeschalteten Elemente in die Atmosphäre entlüftet (Symbol der Schutzzeinheit: DC).

**Warnung:** Die oben beschriebenen Betriebsarten und die Rückspülung in Gegenrichtung finden unter idealen Bedingungen bei einem Versorgungsdruck von mindestens 1,8 bar und einer Mindestdurchflussmenge von 2000 l/h statt.

**Warnung:** Gemäß der europäischen Norm EN 60204-1 (Sicherheit der elektrischen Betriebsmittel – Allgemeine Anforderungen) müssen Niederspannungs-Betriebsmittel (Richtlinie 2006/95/EG) an einen geerdeten Stromanschluss angeschlossen werden.

### **Sicherheitswarnungen**

Die UV-C-Strahlung kann bei ungeschützter Haut und ungeschützten Augen schwere Verbrennungen verursachen. Deshalb darf das Gerät nicht an die Steckdose angeschlossen werden, ohne dass zuvor die UV-Lampe in ihr Gehäuse eingesetzt wurde. Die unsachgemäße Verwendung dieses Geräts kann den Bakteriengehalt des Wassers erhöhen, wenn keine zusätzliche Behandlung erfolgt.

### **INFORMATIONEN ÜBER DIE ENTSORGUNG DES SYSTEMS**

In Ländern außerhalb der Europäischen Union können andere Entsorgungsmethoden angewandt werden. Erkundigen Sie sich bei Ihrem Händler oder der örtlichen Behörde nach den in Ihrem Land geltenden Anforderungen.

Wir erinnern daran, dass gemäß den Bestimmungen des Gesetzes vom 25. Juli 2005, № 151 "Umsetzung der Richtlinien 2002/CE, 2002/96/CE und 2003/108/CE, betreffend die Verringerung der Verwendung gefährlicher Stoffe in Elektro- und Elektronikgeräten und die Entsorgung von Abfällen" sowohl Quecksilberdampf Lampen als auch elektrische Schalttafeln, wenn sie nicht mehr verwendet werden, als Sondermüll betrachtet und auf die gleiche Weise entsorgt werden müssen.

Zu diesem Zweck können Sie sich an spezialisierte Zentren für die Rückgewinnung gefährlicher Stoffe wenden oder direkt mit unserer technischen Abteilung Kontakt aufnehmen.

INFORMATIONEN FÜR BENUTZER gemäß Artikel. 14 der Richtlinie 2012/19 / EU RICHTLINIE DES EUROPÄISCHEN PARLAMENTS UND DES RATES vom 4. Juli 2012 über Elektro- und Elektronik-Altgeräte (WEEE).



Das Symbol der durchgestrichenen Mülltonne auf dem Gerät oder auf der Verpackung weist darauf hin, dass das Produkt am Ende seiner Nutzungsdauer getrennt gesammelt und nicht zusammen mit anderen gemischten Siedlungsabfällen entsorgt werden darf.

Wenden Sie sich bitte an Ihre Gemeinde oder lokale Behörde, um alle Informationen über die in Ihrem Gebiet verfügbaren Systeme zur getrennten Sammlung zu erhalten. Der Händler ist verpflichtet, die Altgeräte beim Kauf eines gleichwertigen Neugerätes kostenlos abzuholen, um die ordnungsgemäße Verwertung / Entsorgung einzuleiten.

Eine angemessene getrennte Sammlung für die anschließende Inbetriebnahme der ausgedienten Geräte zur Wiederverwertung, Behandlung und umweltgerechten Entsorgung hilft, mögliche negative Auswirkungen auf die Umwelt und die Gesundheit zu vermeiden und begünstigt die Wiederverwendung und/oder das Recycling der Materialien, aus denen die Geräte bestehen.

### **Achtung:**

**Atlas Filtri HYDRA BIG F PRO / BIG F PRO** wurden entwickelt, um Trübungen zu reduzieren und schädliche Bakterien und Viren in der Wasserversorgung abzutöten. Verwenden Sie es nicht mit chemisch unsicherem Wasser (Wasser, das nicht den in Ihrem Land geltenden gesetzlichen Grenzwerten entspricht) oder mit Wasser unbekannter Qualität. Es ist zwingend erforderlich, eine vollständige Wasseranalyse durchzuführen und ggf. weitere Behandlungen vorzunehmen, bevor das System verwendet wird.

## **VORBEREITUNG IHRES SYSTEMS**

Bitte lesen Sie alle Anweisungen sorgfältig durch, da Fehler, die durch falsche Installation oder Bedienung verursacht werden, zum Erlöschen der Garantie führen.

Prüfen Sie sorgfältig, ob alle Bauteile (insbesondere die Lampe) vorhanden und nicht beschädigt sind:

1. Filtersystem und UV-Kammer (mit zwei- oder dreistufiger Filtereinheit\*, flexiblen Stahlschlauch und Metallrahmen).
2. UV-Lampe und Quarzhülse (in einem Papprohr).
3. Der Beutel enthält: Schraubenschlüssel, Manometer (2), Schmiermittel (3), Gelenk (1), Dichtungen (2) und den Metallrahmenschlüssel.
4. Ballast (**Atlas Filtri HYDRA BIG F PRO / BIG F PRO** Systeme werden mit vorinstalliertem Ballast geliefert).
5. Dieses Benutzerhandbuch.

**\*Hinweis:** Die letzte Sedimentfiltrationsstufe muss zwingend mit einer 1 µm-Sedimentpatrone ausgestattet sein.

Entfernen Sie vor dem Gebrauch das gesamte Verpackungsmaterial.

Sie müssen dieses Produkt und seine Verpackung gemäß den örtlichen Gesetzen und Vorschriften entsorgen.

## **POSITIONIERUNG IHRES SYSTEMS**

Dieses Gerät ist für einen dauerhaften Anschluss an die Wasserleitung vorgesehen.

Wählen Sie einen Standort mit einer statisch geeigneten Einbauposition. Lassen Sie oberhalb des Geräts mindestens eine Kammerlänge Platz für den Ausbau der Lampe und der Quarzhülse und 120 mm unterhalb des Gehäuses für den Austausch der Patronen und die Wartung.

**Atlas Filtri HYDRA BIG F PRO / BIG F PRO** Systeme müssen an einem geschützten Ort, geschützt vor direkter Sonneneinstrahlung, Witterung, Regen, Frost, Wasser und mit ausreichender Belüftung installiert werden.

Alle **Atlas Filter HYDRA BIG F PRO / BIG F PRO** Systeme sollten vor widrigen Umgebungsbedingungen geschützt werden, in denen es zu einer übermäßigen Belastung durch Salz oder aggressive Chemikalien kommen kann.

## **INSTALLATIONSANFORDERUNGEN**

**Warnung - FÜR DEN RICHTIGEN BETRIEB DIESES GERÄTS IST ES UNBEDINGT NOTWENDIG, DIE ANWEISUNGEN DES HERSTELLERS ZU BEACHTEN.**

**Hinweis:** *Vergewissern Sie sich, dass der Anschluss des Geräts den in Ihrer Region geltenden Vorschriften für Sanitärinstallationen entspricht. Im Falle von Australien und Neuseeland muss die Installation mit AS/NZS 3500.1 und dem Plumbing Code of Australia übereinstimmen.*

**Hinweis:** *Die Anforderungen an die Rückflussverhinderung, einschließlich der Installation eines zertifizierten Geräts, falls nicht vorhanden, finden Sie im NCC Band 3, dem Sanitärcode von Australien.*

Nur Kaltwasserleitung.

Stromversorgung AC 110-240 V 50/60 Hz

Max. Betriebsdruck: 8,3 bar

Betriebstemperatur: 4-40 °C (vor dem Einfrieren schützen).

Maximale Durchflussmengen: **Mod. 156** 3240 L/h (54 l/min) **Mod. 256** 4200 L/h (70 l/min) **Mod. 267** 5700 L/h (95 l/min)

**Hinweis:** *Verwenden Sie nur Gewindedichtband (nicht im Lieferumfang enthalten) für die Manometer und die Nippel-Kopf-Verbindung. Verwenden Sie kein flüssiges Dichtungsmittel.*

Dieses Gerät muss über einen Fehlerstromschutzschalter (RCD) mit einem zulässigen Fehlerstrom von höchstens 30 mA versorgt werden.

## **SCHUTZ VOR ELEKTRISCHEN ÜBERSPANNUNGEN**

Ein Stromstoß oder eine Spannungsspitze kann sich über die Versorgungsleitungen ausbreiten und schwere Schäden an Ihren elektrischen Geräten verursachen. **HYDRA BIG F PRO / BIG F PRO** haben eine Sicherung zum Schutz des Stromkreises. Die Sicherung ist kein Blitzableiter und schützt das Gerät möglicherweise nicht, wenn ein Blitz oder eine sehr starke Überspannung auf das Gerät trifft. Wenn die Installation elektrischen Überspannungen oder Blitzeinschlägen ausgesetzt ist, empfehlen wir dringend die Verwendung geeigneter zusätzlicher Überspannungsschutzgeräte für alle elektrischen Geräte. Wir empfehlen die Verwendung eines FI-Schutzschalters oder eines Fehlerspannungsschutzschalters an der Stromversorgung Ihres Geräts.

Die Durchflussmenge MUSS gleich oder niedriger als die Höchstwerte sein. Ein zu großer Durchfluss

verringert die UV-Dosis und kann das Gerät unwirksam machen.

## VERFAHREN ZUR ERSTINSTALLATION

Damit das System ordnungsgemäß funktioniert, muss das Zulaufwasser die unten aufgeführten Parameter erfüllen:

<b>Schwefelwasserstoff</b>	< 0,3 mg/L	<b>Gesamthärte</b>	< 120 mg/L
<b>Eisen</b>	< 0,3 mg/L	<b>UV-Transmission</b>	> 95% - 1 cm
<b>Mangan</b>	< 0,05 mg/L		

Die Garantie gilt nicht für Geräte, die aufgrund der Verwendung in Wasser, das die oben genannten Wasserqualitätsparameter nicht erfüllt, ausfallen.

### Warnung

- Das System ausschließlich unter den Betriebsbedingungen verwenden, die auf dem Aufkleber am Filterbehälter angegeben sind.
- Wenn das Klebeetikett manipuliert oder beschädigt wurde, nicht lesbar ist oder fehlt, gelten die folgenden Betriebsbedingungen: Maximaler Druck 8,3 bar, maximale Temperatur 40°C.
- Wenn der Druck die Einsatzgrenzen überschreitet, muss er mit einem Druckminderer abgesichert werden. Ein „Anti-Wasserschlag“-System installieren, um den Filter zu schützen. Im Falle der Installation auf Systemen, die mit einer Pumpe betrieben werden und insbesondere bei solchen, die mit einem Druck- und Durchflussregler ausgestattet sind, muss ein zusätzliches Expansionsgefäß zwischen der Pumpe und der ersten Filtereinheit installiert werden, um Druckschwankungen zu minimieren.
- Ausschließlich PTFE-Dichtungsband zum Abdichten der Anschlüsse verwenden.

**Atlas Filtri HYDRA BIG F PRO / BIG F PRO** Systeme haben 1" BSPP Rohranschlüsse (Einlass 1" BSPP Innengewinde, Auslass 1" BSPP Außengewinde).

1. Überprüfen Sie vor der Installation, ob die UV-Lampe und ihre Quarzhülse in ihrer jeweiligen Verpackung intakt sind.
2. Suchen Sie eine geeignete Position für das **HYDRA BIG F PRO / BIG F PRO** System und denken Sie daran 120 mm unter dem Gehäuse und mindestens eine Kammerlänge oberhalb des Geräts für den Ausbau von Lampe und Hülse vorzusehen. Eine Steckdose mit Fehlerstromschutz ist erforderlich.

Sie können die Richtung des Wasserflusses durch das Gerät wählen, je nachdem, ob Sie den Wasserzulauf von links (Standardeinstellung) oder von rechts haben. Um die Durchflussrichtung umzukehren, schrauben Sie die Filtergehäuse, das UV-System, die Erdung und den Stromversorgungskasten ab und bauen alle entfernten Komponenten wieder zusammen, so dass sich die UV-Kammer auf der linken Seite, der Einlass des Filtergehäuses auf der rechten Seite und die UV-Lampensteuerung etwas weiter links befindet. Bringen Sie die Messgeräte wieder an.

### Warnung

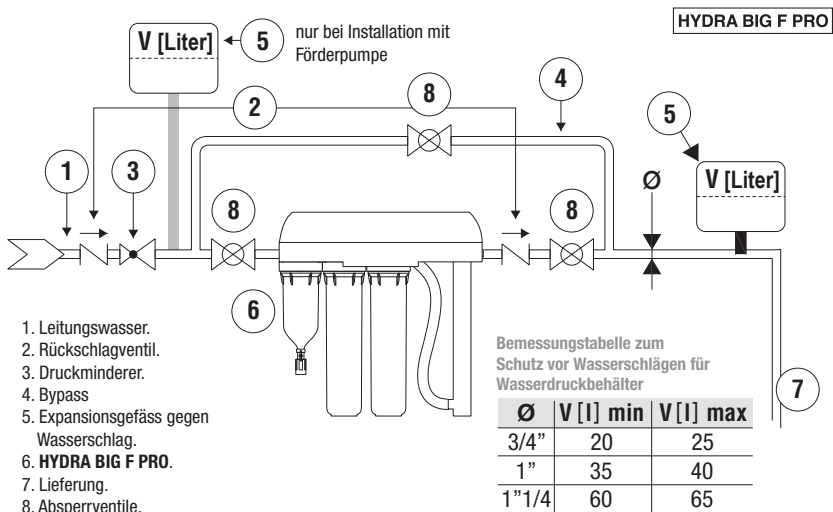

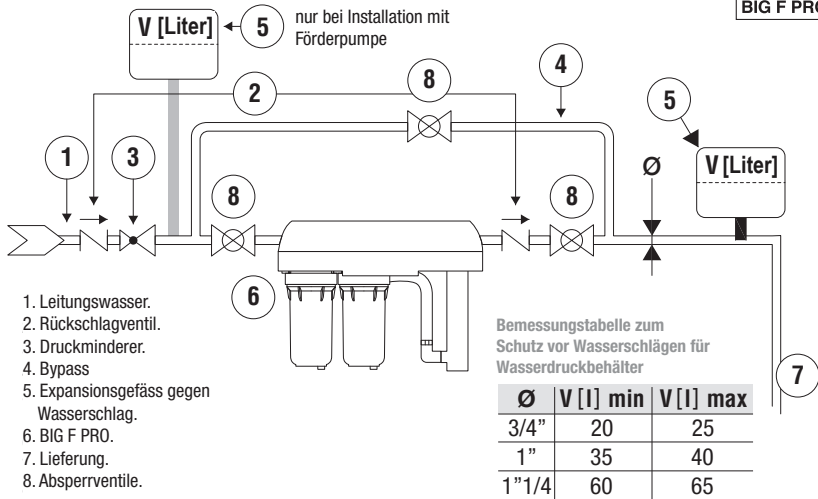

Achten Sie darauf, dass das Erdungsband angebracht ist. Stellen Sie sicher, dass das Wasser nach der Umkehrung in der richtigen Richtung durch die Filter fließt.

**N.B. Das Wasser MUSS immer VOR der UV-Einheit durch die Filtergehäuse laufen. Die letzte Filterstufe muss immer mit einer 1 µm Sedimentpatrone ausgestattet sein.**

3. Atlas Filtri HYDRA BIG F PRO / BIG F PRO Systeme haben 3 Befestigungslöcher auf der Rückseite der Montagehalterung. Markieren Sie anhand der Befestigungslöcher die gewünschte Position an der Wand, an der die Befestigungen angebracht werden sollen.
4. Bohren Sie die Löcher und bringen Sie die Dübel an (Befestigungsdübel nicht im Lieferumfang enthalten).
5. Bringen Sie die Halterung an der Wand an. Setzen Sie die Befestigungen ein und ziehen Sie sie fest, um das System sicher an der Wand zu befestigen.

**Hinweis: Der Auslass befindet sich immer auf der UV-Seite des Systems.**

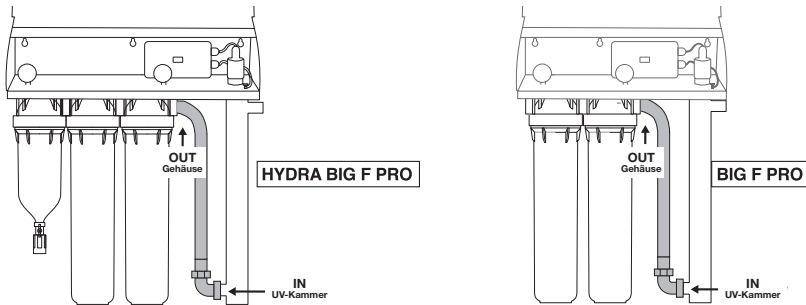

6. Wasserhauptleitung abstellen.
7. Schließen Sie die Zu- und Ablaufleitungen an die Atlas Filtri HYDRA BIG F PRO / BIG F PRO Einheit an. Der Einlass ist ein 1" BSPP-Innengewinde und der Auslass ist ein 1" BSPP-Außengewinde.
8. Ziehen Sie bei der Installation des Produkts beide Enden des Schlauchs fest.
9. Schließen Sie die Manometer an, indem Sie etwas PTFE-Dichtband (nicht im Lieferumfang enthalten) auf das Gewinde auftragen und sie fest, aber nicht zu fest, in die 1/8"-Gewindeanschlüsse an der Oberseite des Kopfes schrauben. Bei der Inbetriebnahme des Produkts, falls Wasser austritt, etwas mehr Dichtungsband hinzufügen und/oder fester schrauben.
10. ANSCHLUSS DES FILTERABLAUFS AN DEN ABFLUSS (NUR HYDRA BIG F PRO). Verbinden Sie einen mit Gewebe verstärkten Gummischlauch an den Abflusstrichter oder die Schlauchverschraubung am Boden des selbstreinigenden Filters, (1.Stufe), mit einer Schelle sichern und in den Abfluss ablaufen lassen (Abb. 4-5). Der Abflusspunkt muss tiefer liegen als Abflusstrichter und Schlauchverschraubung.

Der mit Gewebe verstärkte Gummischlauch darf nicht länger als 2 Meter sein.

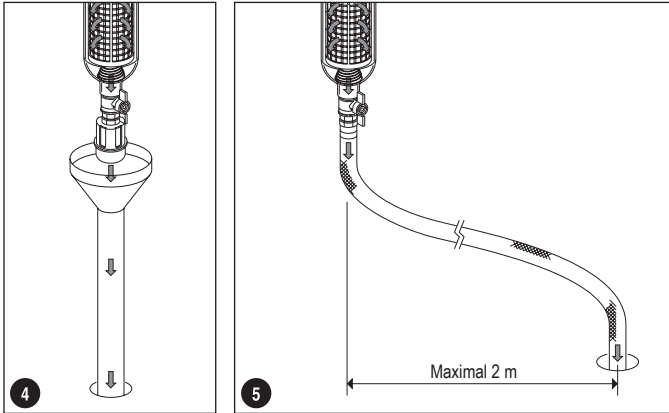

**WARNUNG:** Das Biegen oder Abklemmen des mit Gewebe verstärkten Gummischlauchs ist zu vermeiden. Dies könnte einen Gegendruck gegen den Abfluss erzeugen, was zu Fehlfunktionen führen könnte.

11. Wenn der HYDRA BIG F PRO / BIG F PRO in Betrieb ist, prüfen Sie Schlauch und Armaturen auf Dichtheit.

## 12. MONTAGEARBEITEN:

(A) Öffnen Sie die Abdeckung. Entfernen Sie den Lampenanschluss von der oberen Mutter und schrauben Sie die schwarze Hülsenschraube ab.

**Warnung: Achten Sie auf die blaue Dichtung im Inneren.**

(B) Die Quarzhülse vorsichtig einsetzen und dabei den Sitz an der Bodenplatte der UV-Kammer zentrieren.

(C) Den O-Ring in die Quarzhülse einsetzen.

(D) Ziehen Sie die Hülsenschraube an und setzen Sie die Feder in das Quarzrohr ein, indem Sie sie in die Kammer fallen lassen.

(E) UV-Lampe langsam in die Quarzhülse einführen.

(F) Verbinden Sie den Lampenstecker mit den Stiften der Lampe.

(G) Drücken Sie die schwarze Kappe auf dem schwarzen Bolzen und drehen Sie sie im Uhrzeigersinn, um sie zu verriegeln.

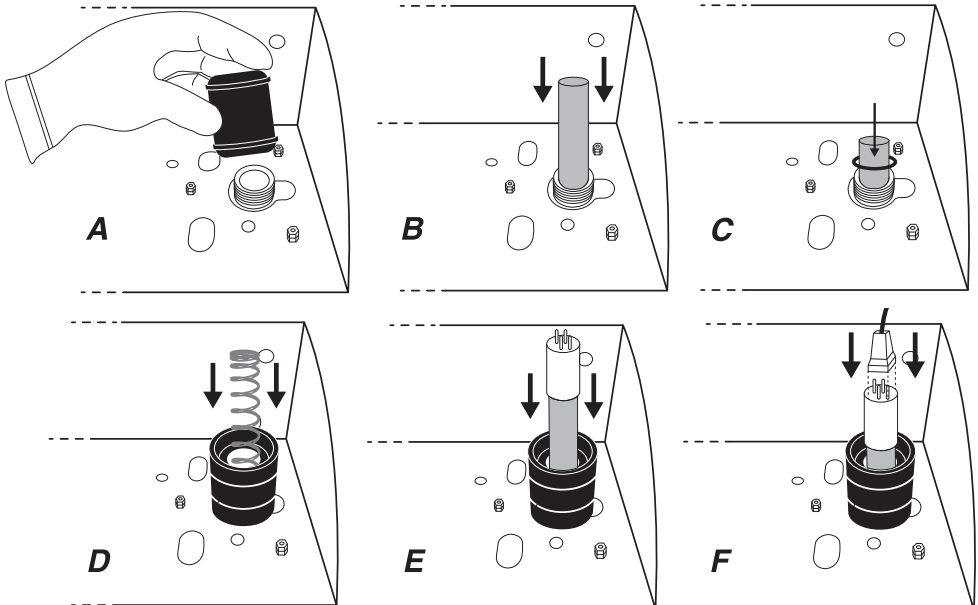

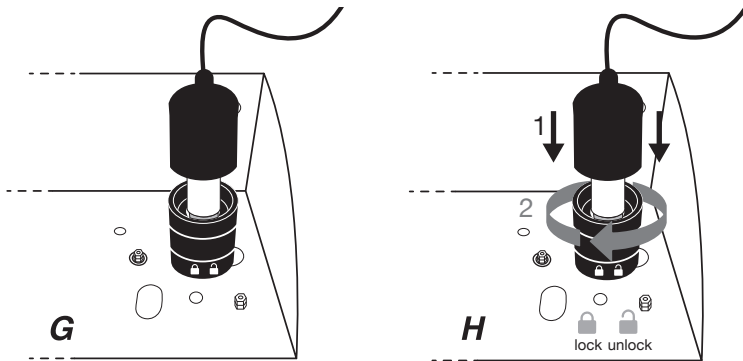

**Verwenden Sie Handschuhe, um die Quarz- (Glas-) und Lampenoberfläche anzufassen, da Flecken oder Fingerabdrücke die UV-Durchlässigkeit beeinträchtigen können. Wenn die Lampe verschmutzt ist, reinigen Sie sie bitte mit einem Reinigungsmittel auf Alkoholbasis.**

13. Öffnen Sie das Gehäuse und schrauben Sie den Behälter ab / Schmieren Sie die Dichtung Prüfen Sie, ob sie richtig platziert und unbeschädigt ist/ Ziehen Sie die Gehäuseschale mit einem geeigneten Schraubenschlüssel am Gehäusekopf fest. Nicht zu fest anziehen.
14. Schalten Sie die Wasserleitung ein und achten Sie darauf, dass die im Gehäuse verbliebene Luft vollständig mit den Entlüftungsventilen entfernt wird / Langsam eine Wasserzufuhr (Leitungswasser) hinter dem HYDRA BIG F PRO / BIG F PRO aufdrehen / Entlüftungsventil des Kopfes öffnen, warten, bis die Luft aus dem Entlüftungsventil entweicht, dann das Entlüftungsventil festschrauben und anziehen. Spülen Sie das Gerät mindestens 5 Minuten lang. Anschließend gründlich auf undichte Stellen prüfen.
15. Schalten Sie das Gerät ein und vergewissern Sie sich, dass die Lampe in Betrieb ist (siehe Kapitel Betrieb Lampenballastgeräte).
16. Schließen und verriegeln Sie den Deckel.

**Hinweis:** Ihr Schaltschrank wird mit 1 Schlüssel geliefert. Bitte bewahren Sie ihn sicher auf.

## **BETRIEB**

- Vor der Durchführung von Arbeiten an dem UV-Sterilisiergerät ist stets die Stromversorgung zu unterbrechen.
- Warnung: Blicken Sie nicht direkt in die von der UV-Lampe ausgehenden ultravioletten Strahlen, da sie bei ungeschützten Augen schwere Verbrennungen verursachen.**
- Warnung: Nehmen Sie den UVC-Strahler (Lampe) nicht in Betrieb, wenn er aus dem Gerätegehäuse entfernt ist.**
- Dieses Gerät enthält einen UV-C-Strahler.
- Bei unsachgemäßem Gebrauch des Gerätes oder bei Beschädigung des Gehäuses kann es zum Austritt gefährlicher UV-C-Strahlung kommen. UV-C-Strahlung kann schon in geringen Dosen Augen und Haut schädigen.
- Das behandelte Wasser erscheint beim ersten Durchfluss für kurze Zeit warm. Das liegt daran, dass die UV-Lampe Wärme abgibt. Wenn Sie einen Wasserhahn aufdrehen, lassen Sie das Wasser kurz laufen, um das warme Wasser zu entfernen.

# BETRIEB VON LAMPENBALLASTGERÄTEN

**Warnung:** Alle Arbeiten am elektrischen Teil des Produkts müssen von einem qualifizierten Elektriker unter genauer Beachtung der mitgelieferten Anweisungen durchgeführt werden.

## Informationenn zur Ballstangangabe

 **ACHTUNG:** Wenn sich das Display nicht einschalten lässt, ersetzen Sie die Sicherung im UV-Bedienfeld.

### DISPLAY MELDUNGEN - Start:



### DISPLAY MELDUNGEN - Arbeitstage:

Drücken Sie  für weniger als 1 Sekunde, um die Lampenarbeitstage anzuzeigen:



### DISPLAY ALARME - Fehlersuche:

**AL1:** Zeigt das Ende der Lampenlebensdauer an (Countdown-Timer zeigt 0 Tage an). In diesem Fall die UV-Lampe austauschen und den Countdown der Arbeitstage zurücksetzen. Um den Countdown der Arbeitstage zurückzusetzen, setzen Sie die Lampe wieder ein und drücken Sie die Taste und halten Sie sie weniger als 5 Sekunden lang gedrückt. . Der Wert des Tageszählers beginnt zu blinken. Innerhalb von 5 Sekunden drücken Sie die Taste erneut, um die Rückstellung des Tageszählers zu bestätigen.

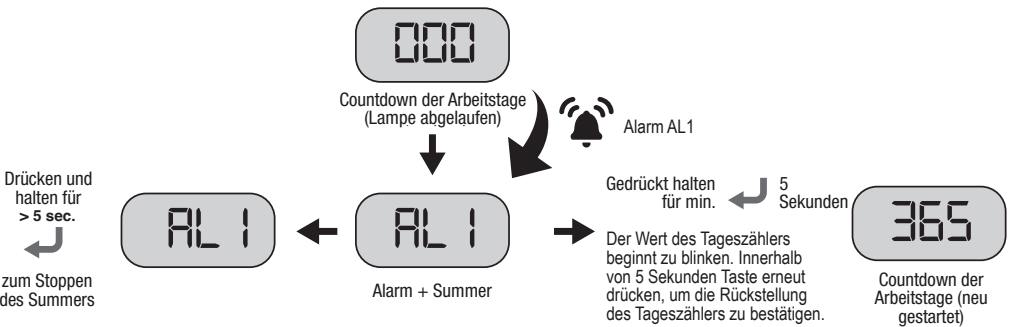

### WARNUNG: Vor dem Auswechseln der UV-Lampe muss das Gerät von der Stromversorgung getrennt werden.

Halten Sie die Taste  länger als 5 Sekunden gedrückt, um den Alarm für 7 Tage stumm zu schalten (maximal 4 Mal).

**N.B.** wenn innerhalb von 5 Sek. das Zurücksetzen der Lampe nicht "bestätigt" wird, kehrt der Tageszähler auf den aktuellen Restwert des Tageswerts zurück.

**AL2:** Zeigt einen Lampenausfall an. Kontrollieren:

- Anschluss der Lampe.
- Wenn die Lampe durchgebrannt ist, testen Sie eine neue Lampe.
- Wenn der Lampenstarter ausgefallen ist, testen Sie eine neue Lampe.

Beim Auswechseln der Lampe halten Sie die Taste  kürzer als 5 Sekunden gedrückt. Der Wert des Tages-

zählers beginnt zu blinken. Innerhalb von 5 Sekunden drücken Sie die Taste erneut, um die Rückstellung des Tageszählers zu bestätigen.

**⚠️ ACHTUNG:** Tauschen Sie die Lampe nicht bei eingeschaltetem Gerät aus!

Halten Sie die Taste  länger als 5 Sekunden gedrückt, um den Alarm für 7 Tage stumm zu schalten (maximal 4 Mal).

**Warnung**

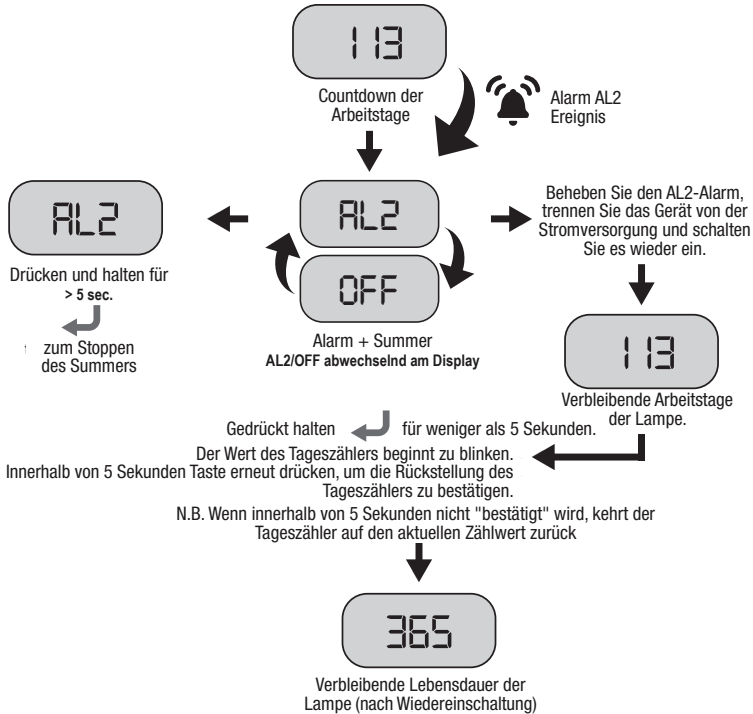

**DISPLAY AUSGESCHALTET:** Die Sicherung der Platine ist durchgebrannt. Schrauben Sie den Deckel des Stromversorgungskastens ab. Entfernen Sie den kleinen Kasten in der Nähe des Netzsteckers, wechseln Sie die Sicherung (Mod. 5x20 1,6A flink) aus

**INFORMATIONEN ZUR BALLASTANZEIGE**

MADE IN ITALY **PRO**SYSTEM 

**DAYS COUNTDOWN**

Total Days < 1 sec.  
(\* ) Reset < 5 sec.  
Audio alarm OFF > 5 sec.





**Alarms:**  
AL1 = lamp exhaust  
AL2 = lamp OFF  
DISPLAY OFF = replace fuse

•  $t_c = \text{max } 70^\circ\text{C}$

 disconnect main supply before removing the cover

(\*) after flashing press again to confirm countdown reset

## Wartung

**WARNUNG: Alle Arbeiten am elektrischen Teil des Produkts müssen von einem qualifizierten Elektriker unter genauer Beachtung der mitgelieferten Anweisungen durchgeführt werden.**

Ersatzteile erhalten Sie bei Ihrem Atlas Filtri-Händler vor Ort. Um die Leistung und die Garantie aufrechtzuerhalten, sollten Sie Original-Ersatzteile von Atlas Filtri verwenden.

ERSATZUNGSLISTE	
RE3505056	UV-LAMPE 56W
RE3505057	QUARTZ HÜLSE 56W (Mod.156-256)
AB3505066	O-RING FÜR QUARZHÜLSE
RE3505067	UV-LAMPE 67W
RE3505068	QUARTZ HÜLSE 67W (Mod.267)
RE9020678	BAUSATZ 2 O-RING + LUBRIKIT
RA0012025	SONNENSCHUTZABDECKUNG FÜR SELBSTREINIGUNGSSTUFE 1 (nur für Modell HYDRA BIG F PRO)

ERSATZLISTE PATRONEN HYDRA BIG F PRO	
RA5001020	STUFE 1 PATRONE RAH MOD. 256-267
RA5047510	STUFE 2 PATRONE MOD. 256-267
RE5706906	STUFE 3 PATRONE MOD. 256-267

ERSATZLISTE PATRONEN BIG F PRO	
RA5045511	STUFE 1 PATRONE MOD. 156
RE5706606	STUFE 2 PATRONE MOD. 156
RA5047510	STUFE 1 PATRONE MOD. 256-267
RE5706906	STUFE 2 PATRONE MOD. 256-267

Die **HYDRA BIG F PRO / BIG F PRO** Serien wurden mit einfachen und funktionellen Merkmalen entwickelt und hergestellt, die die Kontrollverfahren und die regelmäßige Wartung besonders einfach machen.

Um eine hohe Qualität des desinfizierten Wassers aufrechtzuerhalten, sollten die Patronen, die Lampe und die Quarzhülse regelmäßig gereinigt/geprüft/ausgetauscht werden (je nach Wasserqualität und Verwendung).

Wartungsarbeiten dürfen nur von Personen durchgeführt werden, die für diese Arbeiten geschult und autorisiert sind. Spülen Sie das System 10 Minuten lang, wenn es länger als 2 Tage nicht benutzt wurde. Bei einer Nichtbenutzung von 2 Wochen oder mehr kann es erforderlich sein, die Patronen zu ersetzen.

Es dürfen nur Originalersatzteile des Lieferanten verwendet werden.

Im Folgenden sind die empfohlenen Wartungsintervalle für Ersatzteile aufgeführt:

WARTUNGSINTERVALLE	
<b>Selbstreinigende Patrone:</b> (nur für Hydra Big F Pro Modelle).	Reinigen Sie die Patrone regelmäßig mit Rückspülung im Gegenstrom, wie im Abschnitt "Einleitung" angegeben. mindestens alle 48 Monate durch eine neue Patrone ersetzen.
<b>Sedimentpatronen</b>	alle 3-6 Monate oder bei einem Druckabfall von mehr als 1 Bar (100Kpa/15PSI) durch eine neue Patrone ersetzen.
<b>UV-Lampe</b>	einmal alle 9000 Stunden/ein Jahr.
<b>UV-Quarzhülse</b>	Es wird empfohlen, die Quarzhülse mindestens vierteljährlich zu reinigen. Je nach Wasserqualität kann eine häufigere Reinigung erforderlich sein; bitte lassen Sie sich von Ihrem Händler beraten.
<b>O-Ring für Quarzhülse</b>	jährlich.
<b>O-Ring Becher:</b>	TAUSCHEN Sie den BECHER-O-RING bei jedem Austausch der PATRONE oder mindestens einmal im Jahr aus.

## **ROUTINEMÄSSIGE WARTUNG DES SELBSTREINIGENDEN FILTERS** (nur für Hydra Big F Pro Modelle).

Die routinemäßige Wartung besteht darin, die Filterpatrone der ersten Stufe durch eine Rückspülung im Gegenstromverfahren zu reinigen, indem das Ablassventil für 15 bis 20 Sekunden geöffnet wird. Die Rückspülung im Gegenstrom erfolgt wie im Abschnitt "EINLEITUNG" angegeben. Die Mindestdurchflussmenge für eine effektive Rückspülung beträgt 2000 l/h. Wenn die Patrone nach dem Waschen nicht perfekt sauber ist, wiederholen Sie den Vorgang mit demselben Verfahren ein oder mehrere Male, bis die gewünschte Sauberkeit erreicht ist. Sollte es nicht möglich sein, ein akzeptables Maß an Sauberkeit für einen ordnungsgemäßen Filterbetrieb zu erreichen, die unten angegebene Maßnahme zur außerordentlichen Wartung durchführen.

## **ROUTINEMÄSSIGE WARTUNG DES SELBSTREINIGENDEN FILTERS**

Im Laufe der Zeit kann die routinemäßige Reinigung der Patrone aufgrund einer Verstopfung des Patronennetzes schwierig werden.

Die rechtzeitige außerordentliche Reinigung der Patrone muss wie folgt erfolgen:

- Den Wasserfluss vor dem Filter anhalten.
- Durch Öffnen eines Hahns nach dem Filter den Filterdruck mindern.
- Den Filter durch Abschrauben des Bechers vom Kopf mit dem mitgelieferten Gehäuseschlüssel öffnen.
- Entfernen Sie die Patrone (tragen Sie Schutzhandschuhe, um Kratzer durch das abgenutzte Netz zu vermeiden)
- Die Patrone unter einem Strahl kalten Wassers reinigen und eine weiche Bürste zum Entfernen von Unreinheiten verwenden.
- Die saubere Patrone in den Becher einführen. - Den Becher am Kopf anschrauben.

## **VERFAHREN ZUM AUSTAUSCH DER PATRONE**

Vor der Durchführung von Arbeiten an einem **Atlas Filtri HYDRA BIG F PRO / BIG F PRO** System immer zuerst die Stromversorgung unterbrechen.

Wechseln Sie die Schmelzblaspatrone mindestens alle sechs Monate oder wenn ein Druckabfall von 1 bar oder mehr beobachtet wird. Zum Wechseln der Filterpatrone gehen Sie bitte wie folgt vor:

### **Auswechseln der Patrone**

Beachten Sie die geltenden Normen für die Entsorgung gebrauchter Kartuschen.

1. Vor dem Öffnen des Filtergehäuses ist das Leitungswasser abzustellen.
2. Den Druck aus dem Produkt ablassen, indem das Entlüftungsventil des Kopfs entschraubt wird. Dann das Entlüftungsventil wieder anschrauben und festziehen.
3. Öffnen Sie das Gehäuse, indem Sie den Becher mit dem mitgelieferten Schraubenschlüssel abschrauben.
4. Entfernen Sie die verbrauchte Patrone.
5. Das Filtergehäuse mit kaltem Wasser und einem weichen Schwamm reinigen.
6. Öffnen Sie die Verpackung der neuen Patrone und entsorgen Sie sie die Verpackung.
7. Setzen Sie eine neue Patrone in das Filtergehäuse ein.
8. Wechseln Sie den O-Ring im oberen Teil des Filtergehäuses. Überprüfen Sie, ob es richtig sitzt, geschmiert und unbeschädigt ist. Ziehen Sie den Gehäusebecher mit einem geeigneten Schraubenschlüssel am Gehäusekopf fest. Nicht zu fest anziehen.
9. Schalten Sie die Wasserleitung ein und achten Sie darauf, dass die im Gehäuse verbliebene Luft vollständig mit den Entlüftungsventilen entfernt wird.
10. Langsam eine Wasserzufuhr (Leitungswasser) aufdrehen hinter dem **HYDRA BIG F PRO / BIG F PRO**.
11. Warten, bis die Luft aus dem Entlüftungsventil abgelassen wird, dann das Entlüftungsventil anschrauben und festziehen.



**HINWEIS:** Das Wasser vor dem Gebrauch mindestens 5 Minuten lang fließen lassen.

## **Warnung**

Beim Neustart nach jedem Wartungseingriff und/oder Austausch der Nachfüllung, bei dem der Filterbecher vom Kopf abgeschraubt wurde, muss der O-Ring durch einen neuen ersetzt und geschmiert werden, bevor der Becher am Kopf festgeschraubt wird. Überprüfen, ob evtl. Wasser aus dem Produkt austritt, insbesondere kontrollieren, ob Kopf und Behälter fest miteinander verschraubt sind. In den 48 Stunden nach dem Einbau und der Inbetriebnahme überprüfen, ob sie weiterhin gut verschraubt sind und kein Wasser ausgetreten ist. Sollte Wasser austreten, das Gehäuse aufschrauben, den O-Ring aus dem Becher nehmen und einen neuen O-Ring einsetzen, schmieren und den Becher wieder am Kopf festschrauben. Dann die oben beschriebenen Dichtigkeitskontrollen wiederholen.

*Fragen Sie Ihren Händler nach originalen O-Ringen, Schmiermitteln und anderen Ersatzteilen.*

**Verfahren für den Lampenwechsel** Verfahren für den Austausch der UV-Lampe (max. 9000 h/ein Jahr)

**⚠️ WARNUNG:** Nehmen Sie den UV-C-Strahler (Lampe) nicht in Betrieb, wenn er aus dem Gerätegehäuse entfernt ist.

– Dieses Gerät enthält einen UV-C-Strahler.

– Bei unsachgemäßem Gebrauch des Gerätes oder bei Beschädigung des Gehäuses kann es zum Austritt gefährlicher UV-C-Strahlung kommen. UV-C-Strahlung kann schon in geringen Dosen Augen und Haut schädigen.

Verwenden Sie Handschuhe, um die Quarz- (Glas-) und Lampenoberfläche anzufassen, da Flecken oder Fingerabdrücke die UV-Durchlässigkeit beeinträchtigen können.

- 1) Trennen Sie die Stromzufuhr und stellen Sie das Wasser ab.
- 2) Entriegeln und öffnen Sie die Metallabdeckung.
- 3) Lassen Sie den Wasserdruck über die Ventile an der Oberseite der Halterung ab.

**⚠️ ACHTUNG:** Warten Sie, bis die Lampe abgekühlt ist.

- 4) Heben Sie die schwarze Kappe unter leichter Drehung an, lösen Sie vorsichtig die elektrische 4-polige Verbindung (A) und ziehen Sie die alte Lampe aus der Quarzhülse (B).
- 5) Nehmen Sie die Lampe aus der Verpackung und fassen Sie sie vorsichtig an ihren Enden an.
- 6) Setzen Sie die neue Lampe in die Quarzhülse des UV-Systems ein.
- 7) Schließen Sie die Lampe an den elektrischen Anschluss an, setzen Sie die schwarze Kappe wieder auf die schwarze Schraube und drehen Sie sie im Uhrzeigersinn, um sie zu verriegeln.
- 8) Schließen Sie das Gerät wieder an die Stromversorgung an und stellen Sie das Wasser an.

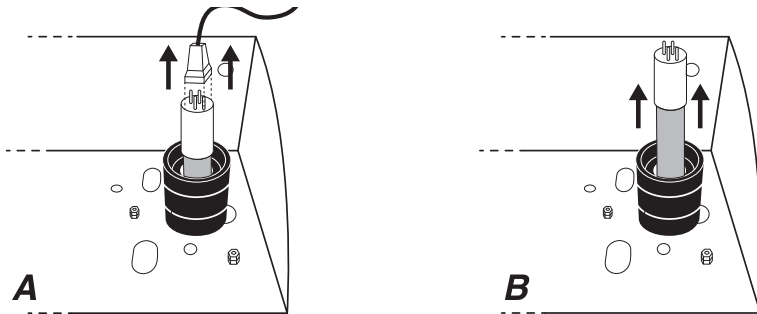

## Verfahren zur Wartung/Austausch der Quarzhülse

In Wasser gelöste Mineralien bilden einen Belag auf der Quarzhülse. Die Quarzhülse muss regelmäßig kontrolliert und gereinigt werden, um diese Beschichtung zu entfernen, damit die Desinfektionsleistung erhalten bleibt.

- 1) Trennen Sie die Stromzufuhr und stellen Sie das Wasser ab
- 2) Entriegeln und öffnen Sie die Metallabdeckung.
- 3) Lassen Sie den Wasserdruck über die Ventile des Filtergehäuses oben auf dem Gehäusekopf ab.
- 4) Entfernen Sie die Lampe, wie beim Auswechseln der Lampe.

**⚠️ ACHTUNG:** Warten Sie, bis die Quarzhülse abgekühlt ist.

- 5) Schrauben Sie die Schraube der Hülse ab und ziehen Sie die Quarzhülse vorsichtig heraus.
- 6) Reinigen Sie die Quarzhülse, indem Sie sie mit einem Tuch abwischen, das mit einer Säurelösung wie Essig, Zitrone oder Kalziumkalk-Rostentferner befeuchtet ist. Wenn die Quarzhülse nicht gereinigt werden kann oder beschädigt ist, muss sie durch eine neue ersetzt werden.
- 7) Wiederholen Sie die Schritte der Erstinstallation (**Seite 6**).
- 8) Wasser aufdrehen und auf Lecks prüfen.
- 9) Montieren Sie die Lampe, ihren elektrischen Anschluss und die Abdeckung wieder.
- 10) Schließen Sie das Gerät wieder an die Stromversorgung an.

**✍️ HINWEIS:** Nach der Wartung langsam eine dem Gerät nachgelagerte Wasserzufuhr (Leitungswasser)

öffnen und das Wasser mindestens 5 Minuten lang laufen lassen, bevor es verwendet wird.

 **HINWEIS:** Nach einer gewissen Zeit der Inaktivität wird empfohlen, alle Wartungsarbeiten durchzuführen, d. h. die Sedimentpatronen zu ersetzen, die Quarzhülse zu reinigen und die UV-Lampe zu überprüfen bzw. auszutauschen.

Nach diesen Wartungsarbeiten langsam eine dem Gerät nachgelagerte Wasserzufuhr (Leitungswasser) öffnen und das Wasser mindestens 5 Minuten lang laufen lassen, bevor es verwendet wird.

## UV-System Merkmale

### HYDRA BIG F PRO 256 - BIG F PRO 156 - 256 - BIG F PRO PLUS 256

ALLGEMEINE INFORMATIONEN	
Maximale Durchflussmenge:	54 l/m (40 mJ/cm <sup>2</sup> ) - 70 l/m (30 mJ/cm <sup>2</sup> )
UV-C-Transmittanz	95% - 1 cm
UV-C-Dosis	40 mJ/cm <sup>2</sup> - 30 mJ/cm <sup>2</sup>
Bereich der Wassertemperatur	4°- 40° C
Gesamtverbrauch	61W
Montage	vertikal oder horizontal

UV REAKTOR	
Material	Edelstahl 304
Verbindungen	Gewinde 1" BSPP Außengewinde
Max. Betriebsdruck	8,3 bar
Schutzklasse	IP 54
Form	Z
Strömungsrichtung	Von unten nach oben

UV-LAMPE	
Nummer	1
Lebenserwartung	9000 Stunden
Leistung der Lampe	56 W
Typ:	LPHO

BEDIENFELD	
Material	Thermoplastisch
Abmessungen:	218x113x60 mm
Schutzklasse	IP 54
Temperaturbereich der Umgebung	4°- 40° C
Stromversorgung	110-240 V / 50-60 Hz
Länge des Lampenkabels	0,6 m
Stromversorgungskabel	2 m
Einspeisestopfen	AUS Type I / SCHUKO Type F (CEE 7/4)
Monitor-Anzeige	Digital
Tageszähler	Ja für die gesamte Lebensdauer des Systems
Rückstellbarer Tageszähler	Ja für die Kontrolle der Lampenlebensdauer
Audio-Alarm	Mit Stummschaltungsoptionen

## UV-System Merkmale

### HYDRA BIG F PRO 267 - BIG F PRO 267 - BIG F PRO PLUS 267

ALLGEMEINE INFORMATIONEN	
Maximale Durchflussmenge:	72 l/m (40 mJ/cm <sup>2</sup> ) - 95 l/m (30 mJ/cm <sup>2</sup> )
UV-C-Transmittanz	95% - 1 cm
UV-C-Dosis	40 mJ/cm <sup>2</sup> - 30 mJ/cm <sup>2</sup>
Bereich der Wassertemperatur	4° - 40° C
Gesamtverbrauch	73 W
Montage	vertikal oder horizontal

UV REAKTOR	
Material	Edelstahl 304
Verbindungen	Gewinde 1" BSPB Außengewinde
Max. Betriebsdruck	8,3 bar
Schutzklasse	IP 54
Form	Z
Strömungsrichtung	Von unten nach oben

UV-LAMPE	
Nummer	1
Lebenserwartung	9000 Stunden
Leistung der Lampe	67 W
Typ:	LPHO

BEDIENFELD	
Material	Thermoplastisch
Abmessungen:	218x113x60 mm
Schutzklasse	IP 54
Temperaturbereich der Umgebung	4° - 40° C
Stromversorgung	110-240 V / 50-60 Hz
Länge des Lampenkabels	0,6 m
Stromversorgungskabel	2 m
Einspeisestopfen	AUS Type I / SCHUKO Type F (CEE 7/4)
Monitor-Anzeige	Digital
Tageszähler	Ja für die gesamte Lebensdauer des Systems
Rückstellbarer Tageszähler	Ja für die Kontrolle der Lampenlebensdauer
Audio-Alarm	Mit Stummschaltungsoptionen

# *Atlas Filtri HYDRA BIG F PRO / BIG F PRO / BIG F PRO PLUS*

*Wasseraufbereitungssystem*

## **EG-KONFORMITÄTSERKLÄRUNG**

Der Unterzeichner erklärt hiermit in voller Verantwortung, dass die Einheit:

### **HYDRA BIG F PRO 256 - 267 BIG F PRO 156 - 256 - 267 BIG F PRO PLUS - 256 - 267 MODELS**

KONFORM IST ZU

- AS/NZS 60335.2.109:2011 +A1 +A2 with AS/NZS 60335.1:2020 +A1
- 2014/35/EU (Niederspannungsrichtlinie)
- 2014/30/UE (Elektromagnetische Verträglichkeit)
- 2015/863/UE (RoHS3)
- 2012/19/UE (WEEE)
- IEC-EN 60204-1-Normen (Sicherheit von maschinenelektrischen Ausrüstungen von Maschinen)
- IEC-EN 55022-Normen (Eigenschaften von Funkstörungen)
- Gesetzesdekret 31/2001 (Umsetzung der Richtlinie 2015/1787/UE über die Qualität von Wasser für den menschlichen Gebrauch)
- 2014/68/EU (Art.4 Komm.3) (PED)

Die Gültigkeit der CE-Kennzeichnung ist der Unversehrtheit des Geräts untergeordnet. Jede nicht genehmigte Änderung führt zum Erlöschen der CE-Kennzeichnung, wenn die entsprechenden Risiken nicht zuvor von unserem Unternehmen analysiert wurden und eine neue EG-Konformitätserklärung ausgestellt wurde.



# **INHOUDSOPGAVE**

**INLEIDING**

**UW SYSTEEM VOORBEREIDEN**

**INFORMATIE OVER HET AFDANKEN VAN HET SYSTEEM**

**PLAATSING VAN UW SYSTEEM**

**INSTALLATIEVEREISTEN**

**OVERSPANNINGSBEVEILIGING**

**PROCEDURE VOOR EERSTE INSTALLATIE**

**WERKING VAN HET LAMPVOORSCHAKELAPPARAAT**

**DISPLAY-INFORMATIE VAN HET VOORSCHAKELAPPARAAT**

**ONDERHOUD**

**ROUTINEONDERHOUD VAN HET ZELFREINIGENDE FILTER**

**PROCEDURE VOOR HET VERVANGEN VAN PATRONEN**

**PROCEDURE VOOR LAMPVERVANGING**

**PROCEDURE VOOR ONDERHOUD/VERVANGING VAN DE KWARTSHULS**

**UV-SYSTEEMKENMERKEN**

**CONFORMITEITSVERKLARING**

Hartelijk dank voor uw aankoop van een Atlas Filtri HYDRA BIG F PRO / BIG F PRO / BIG F PRO PLUS waterbehandelingsstelsel.

**OPMERKING:** Dit waterfilterapparaat mag uitsluitend worden geïnstalleerd door een volledig gekwalificeerde en erkende installateur/loodgieter. Alle werkzaamheden aan het elektrische gedeelte van het product moeten worden uitgevoerd door een gekwalificeerde elektricien, waarbij de meegeleverde instructies nauwkeurig moeten worden opgevolgd.

Het apparaat is niet bedoeld voor gebruik door personen (inclusief kinderen) met verminderde lichamelijke, zintuiglijke of geestelijke vermogens of met gebrek aan ervaring en kennis, tenzij zij onder toezicht staan of instructies hebben gekregen over het gebruik van het apparaat van een persoon die verantwoordelijk is voor hun veiligheid.

*Houd toezicht op kinderen om te voorkomen dat zij met het apparaat spelen.*

Lees de onderhoudsinstructies voordat u het apparaat opent.

Apparaten die duidelijk beschadigd zijn, mogen niet worden gebruikt.

## INLEIDING

Atlas Filtri HYDRA BIG F PRO / BIG F PRO zijn ontworpen om troebelheid te verminderen en schadelijke bacteriën en virussen in watertoevoer te inactiveren. Met UV-C-straling, een milieuvriendelijk en chemicalienvrij zuiveringsproces, wordt het DNA en RNA van micro-organismen beschadigd, wat zorgt voor een effectieve kiemdodende werking. Een tweetraps (BIG F PRO) of drietraps (HYDRA BIG F PRO) voorfiltratie-eenheid voorkomt dat deeltjes micro-organismen tegen het UV-C-licht afschermen. Dit systeem behandelt water effectief, afhankelijk van de vereiste UV-dosis en de bestaande waterkwaliteit. De Atlas Filtri HYDRA BIG F PRO / BIG F PRO filterpatronen van het systeem en lamp moeten regelmatig worden onderhouden en/of vervangen om optimale prestaties te garanderen. Neem voor vervangingsonderdelen contact op met uw dichtstbijzijnde Atlas Filtri-dealer. De kwartshuls moet periodiek worden gereinigd om optimale prestaties te waarborgen.

Het HYDRA BIG F PRO-systeem is ontworpen en gebouwd met innovatieve technische oplossingen. Het filterpatroon van de eerste trap wordt efficiënt gereinigd door het in tegenstroom te wassen, zodat sedimenten die zich afzetten op het buitenoppervlak van het patroon gemakkelijk worden verwijderd. Wanneer het filterelement verstopt is, wordt het eenvoudig gereinigd door de klep aan de onderkant van de kom te openen (zie afbeelding 1). Deze handeling veroorzaakt een onderdruk in het filter, dat het filterpatroon naar beneden duwt, waardoor automatisch de waterstroom wordt omgedraaid van binnenuit (tegenstroom) naar de buitenkant van het patroon (zie afbeelding 2). Deze waterstroom in tegenstroom neemt op het filterpatroon afgezette kleine deeltjes en stoffen mee naar de afvoer. Na het sluiten van de klep, wordt de initiële drukverdeling hersteld en de binnenvaar brengt het filterpatroon terug in de servicepositie (zie afbeelding 3). Het HYDRA filter is voorzien van een afvoertrechter, een inrichting die vervuiling door

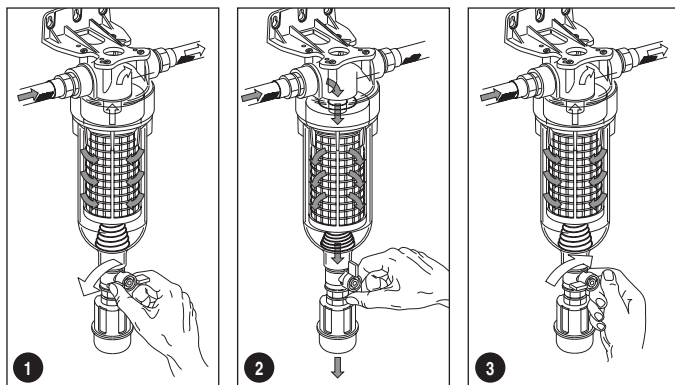

terugstroming moet voorkomen, overeenkomstig de Europese norm UNI EN 1717 van november 2002. Dit apparaat voorkomt terugstroming doordat alle elementen stroomafwaarts van de afvoerklep naar de atmosfeer worden belucht (symbool beschermingsseenheid: DC).

**WAARSCHUWING** WAARSCHUWING: de hierboven beschreven werkwijzen en de reiniging door wassen in tegenstroom vinden plaats in optimale omstandigheden met een minimale toevoerdruk van 1,8

bar en een minimaal debiet van 2000 L/u.

**WAARSCHUWING** Volgens de Europese norm EN 60204-1 (veiligheid van machines - elektrische uitrusting van machines - algemene regels) moet elektrische laagspanningsapparatuur (richtlijn 2006/95/EG) worden aangesloten op een geaard stopcontact.

## VEILIGHEIDSWAARSCHUWINGEN

UV-C-straling kan ernstige brandwonden veroorzaken aan onbeschermde huid en ogen, daarom is het verplicht het apparaat niet op het stopcontact aan te sluiten zonder eerst de UV-lamp in de behuizing te hebben geplaatst. Verkeerd gebruik van dit apparaat kan het bacteriële gehalte van het water verhogen, tenzij er een aanvullende behandeling is.

### INFORMATIE OVER HET AFDANKEN VAN HET SYSTEEM

De toepasselijke afdankingsmethoden kunnen verschillen in landen buiten de Europese Unie. Vraag uw verkoper of lokale overheid naar de vereisten die in uw land gelden.

We herinneren eraan dat, volgens wat is vastgelegd in D.L.25 juli 2005, № 151 "Voltooiing van de richtlijnen 2002/CE, 2002/96/CE en 2003/108/CE, betreffende de vermindering van het gebruik van gevaarlijke stoffen in elektrische en elektronische apparatuur en de verwijdering van afval", zowel kwikdamlampen als elektrische panelen, wanneer ze niet langer worden gebruikt, moeten worden beschouwd als speciaal afval en op dezelfde manier moeten worden verwijderd.

Om dat te doen, is het mogelijk om naar gespecialiseerde centra voor de recuperatie van gevaarlijke materialen te sturen, of om rechtstreeks contact op te nemen met onze technische dienst.



INFORMATIE AAN GEBRUIKERS krachtens art. 14 van de 2012/19 / EU-richtlijn van het Europees Parlement en de Raad van 4 juli 2012 betreffende afgedankte elektrische en elektronische apparatuur (AEEA).

Het symbool van de gekruiste vuilnisbak op het apparaat of op de verpakking geeft aan dat het product aan het einde van zijn levensduur apart moet worden ingezameld en niet samen met ander gemengd stedelijk afval mag worden weggegooid.

Neem contact op met uw gemeente of lokale autoriteit voor alle informatie over de gescheiden inzamelsystemen die beschikbaar zijn in uw regio. De verkoper is verplicht de oude apparatuur gratis in te nemen bij aankoop van nieuwe apparatuur van een gelijkwaardig type, met het oog op correcte recycling/verwijdering.

Adequate gescheiden inzameling voor de daaropvolgende opstart van de afgedankte apparatuur voor recycling, verwerking en milieuvriendelijke verwijdering helpt mogelijke negatieve effecten op het milieu en de gezondheid te voorkomen en bevordert het hergebruik en/of de recycling van de materialen waaruit de apparatuur is samengesteld.

## Let op

**Atlas Filtri HYDRA BIG F PRO / BIG F PRO** zijn ontworpen om troebelheid te verminderen en schadelijke bacteriën en virussen in watertoevoer te inactiveren. Niet gebruiken met chemisch onveilig water (water dat niet voldoet aan de wettelijke limieten die in uw land van kracht zijn) of met water van onbekende kwaliteit. Het is verplicht om een volledige wateranalyse uit te voeren en, indien nodig, verdere behandelingen toe te passen voordat het systeem wordt gebruikt.

## UW SYSTEEM VOORBEREIDEN

Lees alle instructies zorgvuldig door, want bij storingen door onjuiste installatie of bediening vervalt de garantie.

Controleer zorgvuldig of alle onderdelen (vooral de lamp) aanwezig en niet beschadigd zijn:

1. Filtersysteem en UV-kamer (met dubbele of drietrapsfiltratie-eenheid\*, flexibele stalen slang en metalen frame).
2. UV-lamp en kwartshuls (in kartonnen buis).
3. Zakje met: sleutel, manometers (2), smeermiddel (3), koppeling (1), pakkingen (2) en sleutel voor het metalen frame.
4. Ballast (**Atlas Filtri HYDRA BIG F PRO / BIG F PRO** systemen worden geleverd met voorgeïnstalleerde ballast).
5. Deze gebruikershandleiding.

\***note:** Het is verplicht dat de laatste sedimentfiltratietrap is voorzien van een sedimentfilterpatroon van 1 µm.

Verwijder al het verpakkingsmateriaal voor gebruik.  
U moet dit product en de verpakking weggooien volgens de plaatselijke wet- en regelgeving.

## PLAATSING VAN UW SYSTEEM

Dit apparaat is bedoeld om permanent te worden aangesloten op de waterleiding.

Kies een locatie met een structureel geschikte montagepositie. Laat boven de eenheid minstens een kamerlengte vrij voor het verwijderen van de lamp en de kwartshuls en 120 mm onder de behuizingen voor het vervangen van de filterpatronen en onderhoud.

**Atlas Filtri HYDRA BIG F PRO / BIG F PRO** systemen moeten op een beschutte plaats worden geïnstalleerd, beschermd tegen directe zonnestralen, weer, regen, vorst, water en met voldoende ventilatie. Alle **Atlas Filtri HYDRA BIG F PRO / BIG F PRO** systemen moeten worden beschermd tegen ruwe omgevingen waar overmatige blootstelling aan zout of agressieve chemicaliën kan voorkomen

## INSTALLATIEVEREISTEN

**Waarschuwing** - VOOR EEN CORRECTE BEDIENING VAN DIT APPARAAT IS HET ESSENTIEEL DE INSTRUCTIES VAN DE FABRIKANT OP TE NEMEN.

**OPMERKING:** *Zorg ervoor dat de aansluiting van het apparaat voldoet aan de geldende loodgietersvoorschriften in uw gebied. In het geval van Australië en Nieuw-Zeeland moet de installatie voldoen aan AS/NZS 3500.1 en de Plumbing Code of Australia.*

**OPMERKING:** *Raadpleeg deel drie van de NCC, de loodgieterijcode van Australië, voor de vereisten van terugstroombeveiliging, inclusief de installatie van een gecertificeerd apparaat als dit niet aanwezig is.*

Alleen koudwaterleiding.  
Voeding: AC 110-240 V 50/60 Hz  
Maximale werkdruk: 8,3 bar  
Bedrijfstemperatuur: 4-40 °C (beschermen tegen bevriezing).  
Maximale stroomsnelheid: **mod. 156** 3240 L/u (54 lpm) **mod. 256** 4200 L/u (70 lpm) **mod. 267** 5700 L/u (95 lpm)

**OPMERKING:** *Gebruik alleen schroefdraadtape (niet meegeleverd) voor de manometers en de nippel-kopverbinding. Gebruik geen vloeibare kit.*

Dit apparaat moet worden gevoed via een aardlekschakelaar (RCD) met een nominale aardlekstroom van maximaal 30 mA.

## OVERSPANNINGSBEVEILIGING

Een stroomstoot of -piek kan door de toevoelidingen lopen en ernstige schade veroorzaken aan uw elektrische apparatuur. De **HYDRA BIG F PRO / BIG F PRO** hebben een zekering om het circuit te beschermen. De zekering is geen bliksemafleider en beschermt het product mogelijk niet als het apparaat wordt getroffen door bliksem of een zeer krachtige stroompiek. Als de installatie onderhevig is aan stroompieken of bliksem, raden we het gebruik van geschikte extra overspanningsbeveiligingen op alle elektrische apparatuur ten zeerste aan. We raden het gebruik van een RCD of aardlekschakelaar aan op de voeding van het apparaat.

De stroomsnelheid MOET gelijk zijn aan of lager zijn dan de maximumwaarden. Een te hoog debiet verlaagt de UV-dosis en kan het apparaat buiten werking stellen.

## PROCEDURE VOOR EERSTE INSTALLATIE

Voor een goede werking van het systeem moet het inlaatwater voldoen aan de onderstaande parameters:

Waterstofsulfide	< 0,3 mg/L	Totale hardheid	< 120 mg/L
IJzer	< 0,3 mg/L	UV-transmissie	> 95% - 1 cm
Mangaan	< 0,05 mg/L		

*De garantie is niet van toepassing op units die defect raken door gebruik op water dat niet voldoet aan de bovenstaande waterkwaliteitsparameters.*

## WAARSCHUWING

- Gebruik het filter alleen in de bedrijfsvoorwaarden vermeld op de sticker op de filterkom.
- Als met de sticker is geknoeid of als hij beschadigd, onleesbaar of afwezig is, dan zijn de toepasselijke bedrijfsvoorwaarden:  
max. druk 8,3 bar, max. temperatuur 40 °C.
- Bescherm met een drukregelaar als de druk de gebruikslimieten overschrijdt.
- Installeer een "waterslagbeveiliging" om het filter te beschermen. Bij installatie op systemen die worden gevoed door een pomp en vooral bij pompen die zijn uitgerust met een druk- en debietregelaar, moet er een extra expansievat worden geïnstalleerd tussen de pomp en de eerste filtereenheid om drukschommelingen tot een minimum te beperken.
- Gebruik uitsluitend PTFE-afdichtingstape als afdichtmiddel voor de aansluitingen

**Atlas Filtri HYDRA BIG F PRO / BIG F PRO** -systemen hebben 1" BSPP leidingaansluitingen (Inlaat 1" BSPP binnendraad, Uitlaat 1" BSPP buitendraad).

1. Voordat u met de installatie begint, moet u controleren of de UV-lamp en de kwartshuls intact zijn binnen hun respectievelijke verpakking.

2. Zoek een geschikte positie voor het **HYDRA BIG F PRO / BIG F PRO** systeem en houd rekening dat er 120 mm ruimte onder de behuizingen is en minstens een kamerlengte boven de eenheid voor het verwijderen van de lamp en de kwartshuls. Een stopcontact met aardlekbeveiliging is vereist.

*Je kunt de richting van de waterstroom door het apparaat kiezen, afhankelijk van of je waterinlaat van links (standaardinstelling) of van rechts komt. Om de stroomrichting om te keren, schroeft u de filterbehuizingen, het UV-systeem, de aarding en de voedingskast los en zet u alle verwijderde onderdelen weer in elkaar zodat de UV-kamer zich links bevindt, de inlaat van de filterbehuizing rechts en de UV-lampbesturing zich iets naar links bevindt. Monteer de manometers opnieuw.*

## WAARSCHUWING

Zorg ervoor dat de aardingsband is aangebracht. Controleer of het water na het omkeren in de juiste richting door de filters stroomt.

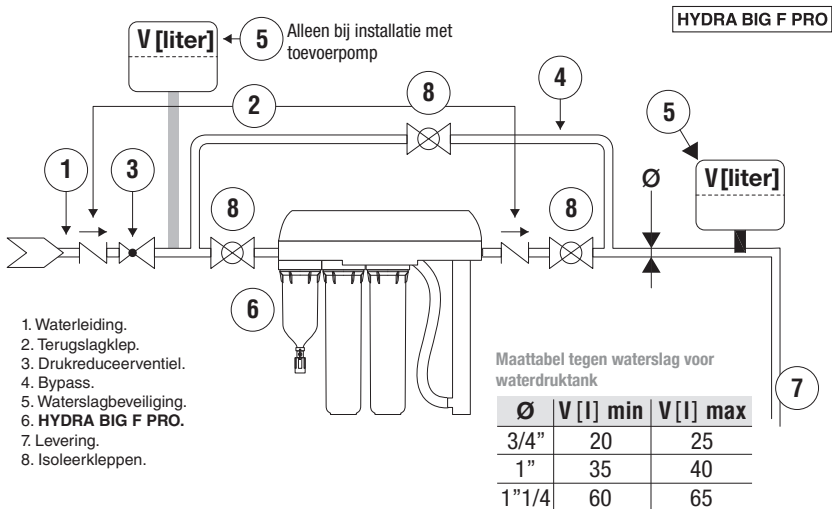

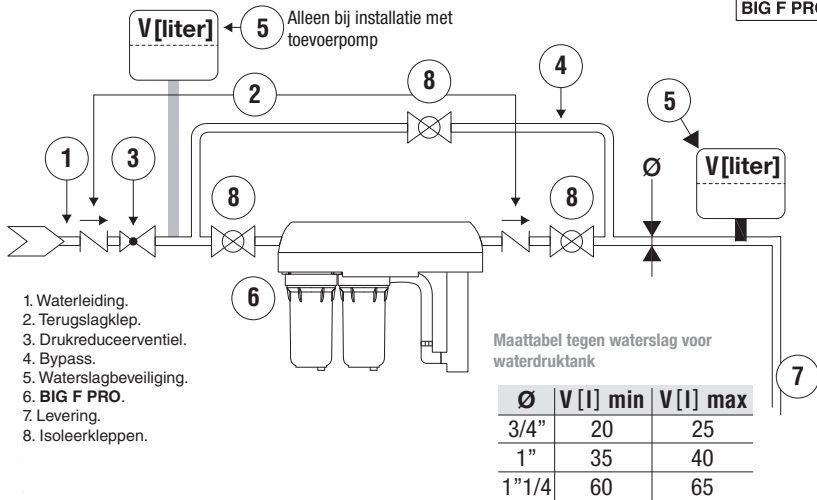

**N.B. Het water MOET altijd door de filterbehuizingen gaan VOOR het UV-toestel. De laatste filtertrap moet altijd worden uitgerust met een 1 µm sedimentpatroon.**

- Atlas Filtri HYDRA BIG F PRO / BIG F PRO systemen hebben 3 montagegaten aan de achterkant van de montagebeugel. Gebruik de montagegaten om de gewenste positie op de muur te markeren waar de bevestigingen moeten komen.
- Boor de gaten en installeer de ankers (bevestigingsankers niet meegeleverd).
- Plaats de montagebeugel op de muur. Plaats de bevestigingen en draai ze vast om het systeem stevig aan de muur te bevestigen.

**OPMERKING: De uitlaat bevindt zich altijd aan de UV-zijde van het systeem.**

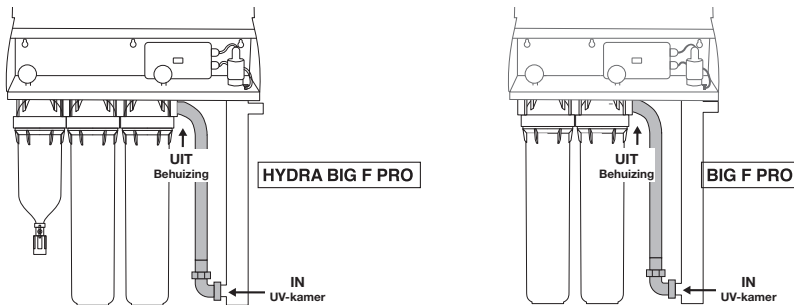

- Draai de waterkraan dicht.
- In- en uitlaatleidingen aansluiten op de Atlas Filtri HYDRA BIG F PRO / BIG F PRO unit. De inlaat heeft 1" BSPP-binnendraad en de uitlaat 1" BSPP-buitendraad.
- Draai beide uiteinden van de slang vast tijdens de installatie van het product.
- Sluit de manometers aan met PTFE-afdichtingstape (niet meegeleverd) op de schroefdraad en schroef ze vast. stevig, maar niet te vast, in de poorten met 1/8" schroefdraad aan de bovenkant van de kop. bij het opstarten van het product, in geval van waterlekage, voeg wat meer afdichtingstape toe en/of schroef het steviger vast.
- DE FILTERAFVOER AANSLUITEN OP DE AFVOER (ALLEEN HYDRA BIG F PRO). Sluit een slang met canvas versterkte rubberen slang aan op de afvoertrechter of slangfitting onderaan het filter, zet vast met een klem en laat deze in de afvoer lozen (zie afbeeldingen 4 en 5). Het afvoerpunt moet lager zijn dan de afvoertrechter of slangfitting. De met canvas versterkte rubberen slang mag niet langer zijn dan 2 meter.

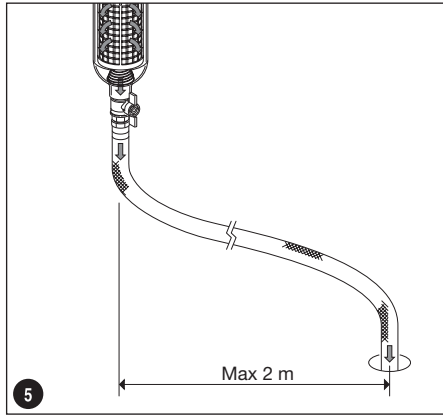
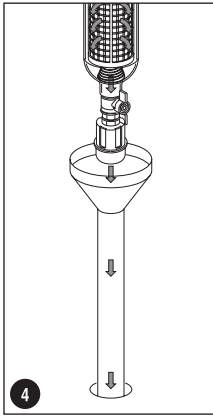

**WAARSCHUWING** vermijd buigen of knellen van de rubberen buis versterkt met canvas **WAARSCHUWING:** vermijd het buigen of knellen van de rubberen slang: dit zou tegendruk tegen de afvoer kunnen veroorzaken met daaruit voortvloeiende storingen.

11. Zodra de HYDRA BIG F PRO / BIG F PRO in werking is, controleert u de slang en fittingen op lekken.  
 12. ASSEMBLAGEWERKZAAMHEDEN:

- (A) Open de klep. Verwijder de lampconnector van de bovenste moer en draai de zwarte hulsbout los.  
**WAARSCHUWING: let op de blauwe afdichting binnenin.**  
 (B) Plaats de kwartshuls voorzichtig en centreer de zitting op de bodemplaat van de UV-kamer.  
 (C) Plaats de o-ring in de kwartshuls.  
 (D) Draai de hulsbout vast en steek de veer in de kwartshuls door hem in de kamer te laten vallen.  
 (E) Steek de UV-lamp langzaam in de kwartshuls.  
 (F) Sluit de lampconnector aan op de pinnen van de lamp.  
 (G) Duw de zwarte dop op de zwarte bout en draai hem rechtsoom om hem te vergrendelen.

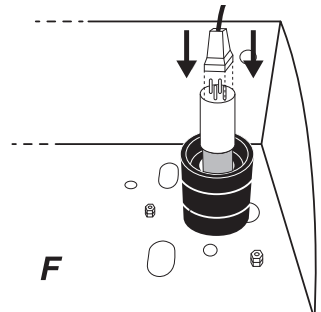
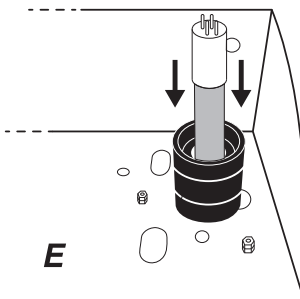
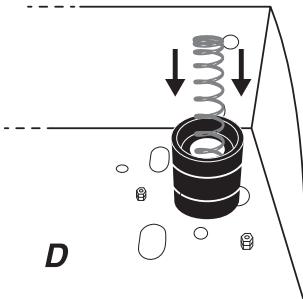
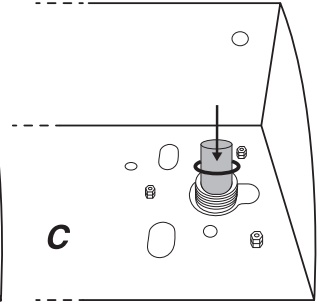
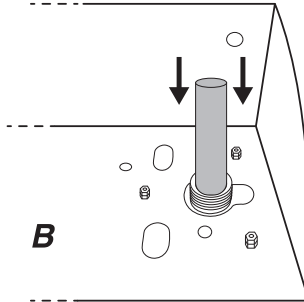
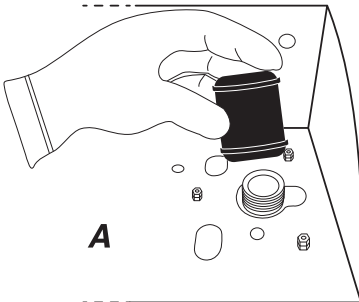

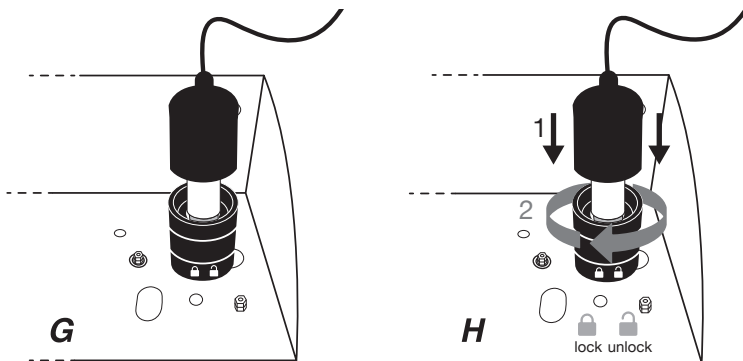

**Gebruik handschoenen om het kwarts (glas) en lampoppervlak te hanteren, omdat vlekken of vingerafdrukken de UV-transmissie kunnen verstoren. Als de lamp vuil is, reinig deze dan met een reinigingsmiddel op alcoholbasis.**

13. Open de behuizing door de kom los te schroeven / smeer de O-ring; controleer of deze goed is geplaatst en vrij is van beschadigingen / Draai de behuizingsskom met een geschikte sleutel vast op de kop van de behuizing. Niet te strak aandraaien.
14. Open de waterleiding en zorg ervoor dat de achtergebleven lucht volledig uit de behuizing wordt verwijderd met behulp van de Ontluchtingsventielen / Zet langzaam een watertoevoer (kraan) aan stroomafwaarts van de HYDRA BIG F PRO / BIG F PRO / Open de ontluchtungsklep van de kop, wacht tot er lucht uit de ontluchtungsklep komt en schroef vervolgens de ontluchtungsklep vast. Spoel het apparaat minstens 5 minuten door. controleer vervolgens grondig op lekkage.
15. Schakel de voeding in en controleer of de lamp werkt (zie het hoofdstuk over de werking van het lampvoorschakelapparaat)
16. Sluit en vergrendel het deksel.

**OPMERKING:** Uw kast wordt geleverd met 1 sleutel voor uw gemak. Berg het veilig op.

## WERKING

- Voordat u werkzaamheden aan het UV-sterilisatiesysteem uitvoert, moet u altijd de voeding uitschakelen.
- WAARSCHUWING: Kijk niet rechtstreeks in de ultraviolette stralen van de UV-lamp, want die kunnen ernstige brandwonden aan onbeschermde ogen veroorzaken.**
- WAARSCHUWING: Gebruik de UVC-emitter (lamp) niet wanneer deze uit de behuizing van het apparaat is verwijderd.**
- Dit apparaat bevat een UV-C-straler.
- Onbedoeld gebruik van het apparaat of schade aan de behuizing kan leiden tot het ontsnappen van gevaarlijke UV-C-straling. UV-C-straling kan, zelfs in kleine doses, schadelijk zijn voor de ogen en de huid.
- Het behandelde water zal bij de eerste doorstroming korte tijd warm lijken. Dit komt omdat de UV-lamp warmte afgeeft. Als je een kraan opendraait, laat het water dan even lopen om warm water af te voeren.

## WERKING VAN HET LAMPVOORSCHAKELAPPARAAT

**WAARSCHUWING: Alle werkzaamheden aan het elektrische gedeelte van het product moeten worden uitgevoerd door een gekwalificeerde elektricien, waarbij de meegeleverde instructies nauwkeurig moeten worden opgevolgd.**

### Display-informatie van het voorschakelapparaat



**!** **LET OP:** Als het display niet inschakelt, vervang dan de zekering in het UV-bedieningspaneel.  
**DISPLAYMELDINGEN - Opstarten:**

## DISPLAYMELDINGEN - Bedrijfsdagen:

Druk  minder dan 1 sec in om de bedrijfsdagen van de lamp te tonen:



## DISPLAY-ALARMEN - Probleemoplossing:

**AL1:** Geeft het einde van de levensduur van de lamp aan (afteltimer geeft 0 dagen aan) Vervang in dat geval de UV-lamp en stel het aftellen van de werkdagen opnieuw in. Om de aftelling van de bedrijfsdagen te resetten, vangt u de lamp en houdt u minder dan 5 seconden de  knop ingedrukt. De waarde van de dagenteller begint te knippen. Druk binnen 5 sec opnieuw op de knop om de reset van de dagenteller te bevestigen.

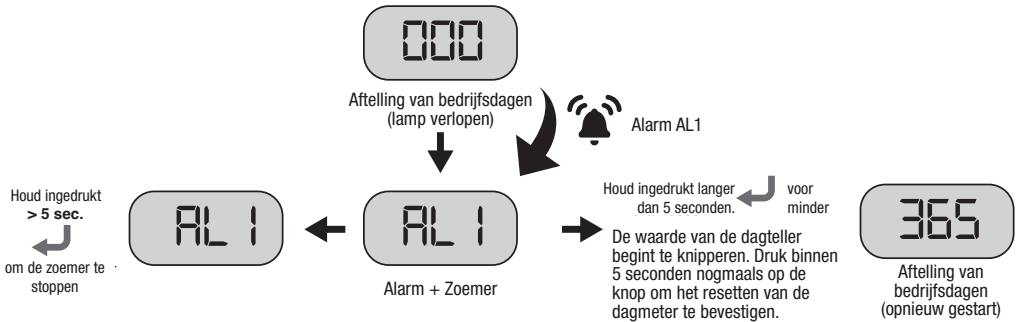

## WAARSCHUWING: Het apparaat moet van het stroomnet worden losgekoppeld voordat de UV-lamp wordt vervangen.

Houd de -knop langer dan 5 seconden ingedrukt om het alarm 7 dagen lang uit te schakelen (max. 4 keer).

**N.B.** Als de reset van de lamp niet binnen 5 sec. wordt "bevestigd", keert de dagteller terug naar de huidige dagen restwaarde.

**AL2:** Geeft aan dat de lamp defect is. Controleer:

- Lampaansluiting.
- Of de lamp is doorgebrand door met een nieuwe lamp te testen.
- Of de lampstarter defect is door met een nieuwe lamp te testen.

Als de lamp vervangen moet worden, houd dan de  knop minder dan 5 seconden ingedrukt. De waarde van de dagen-meter begint te knippen. Druk binnen 5 sec opnieuw op de knop om de reset van de dagenteller te bevestigen.

 **LET OP:** Vervang de lamp niet terwijl het apparaat onder spanning staat!

Houd de -knop langer dan 5 seconden ingedrukt om het alarm 7 dagen lang uit te schakelen (max. 4 keer).

# WAARSCHUWING

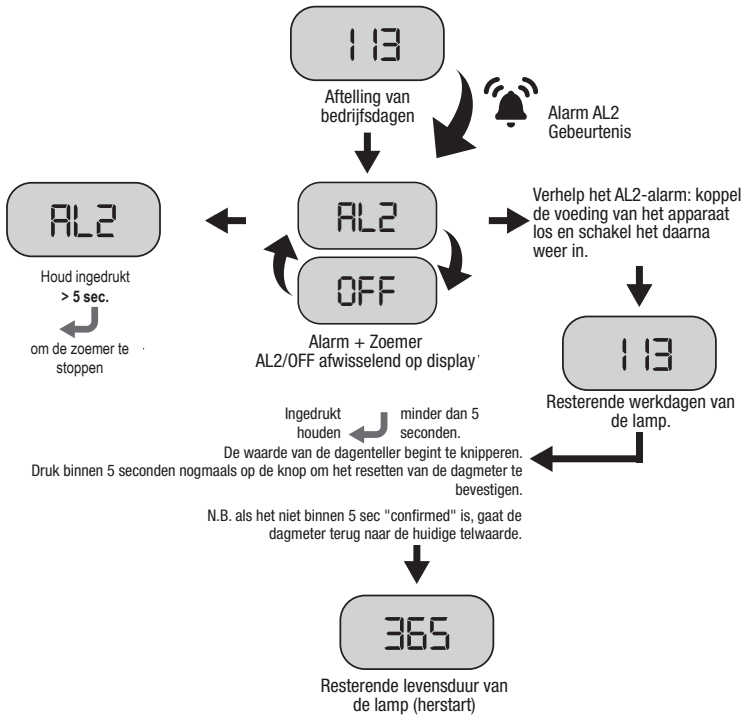

**DISPLAY UIT:** De zekering van de printplaat is doorgebrand. Schroef de kap van de voedingskast los. Verwijder de kleine kastje bij de voedingsstekker en vervang de zekering (mod. 5x20 1,6 A snel).

## DISPLAY-INFORMATIE VAN HET VOORSCHAKELAPPARAAT

MADE IN ITALY **PRO**SYSTEM ATLAS FILTRI<sup>®</sup>  
inspiring water

**DAYS COUNTDOWN**

**Alarms:**  
AL1 = lamp exhaust  
AL2 = lamp OFF  
DISPLAY OFF = replace fuse

Total Days < 1 sec.  
(\* ) Reset < 5 sec.   
Audio alarm OFF > 5 sec.

• t<sub>c</sub> = max 70 °C

disconnect main supply before removing the cover

(\*) after flashing press again to confirm countdown reset

## Onderhoud

**WAARSCHUWING:** Alle werkzaamheden aan het elektrische gedeelte van het product moeten worden uitgevoerd door een gekwalificeerde elektricien, waarbij de meegeleverde instructies nauwkeurig moeten worden opgevolgd.

Vervangingsonderdelen zijn verkrijgbaar bij uw plaatselijke Atlas Filtri-dealer. Gebruik originele Atlas Filtri- vervangingsonderdelen om prestaties en garantie te behouden.

VERVANGINGSLIJST	
RE3505056	UV-LAMP 56W
RE3505057	KWARTSHULS 56W (mod. 156-256)
AB3505066	O-RING VOOR KWARTSHULS
RE3505067	UV-LAMP 67W
RE3505068	KWARTSHULS 67W (mod. 267)
RE9020678	KIT 2 O-RINGEN + LUBRIKIT
RA0012025	BESCHERMHOES TEGEN ZON VOOR ZELFREINIGENDE TRAP 1 (alleen voor HYDRA BIG F PRO-model)

VERVANGINGSLIJST FILTERPATRONEN HYDRA BIG F PRO	
RA5001020	FILTERPATROON TRAP 1 RAH MOD. 256-267
RA5047510	FILTERPATROON TRAP 2 MOD. 256-267
RE5706906	FILTERPATROON TRAP 3 MOD. 256-267

VERVANGINGSLIJST FILTERPATRONEN BIG F PRO	
RA5045511	FILTERPATROON TRAP 1 MOD. 156
RE5706606	FILTERPATROON TRAP 2 MOD. 156
RA5047510	FILTERPATROON TRAP 1 MOD. 256-267
RE5706906	FILTERPATROON TRAP 2 MOD. 256-267

De **HYDRA BIG F PRO / BIG F PRO** -series zijn ontworpen en geproduceerd met eenvoudige en functionele functies die de controleprocedures en het periodieke onderhoud bijzonder eenvoudig maken.

Om de kwaliteit van het gedesinfecteerde water hoog te houden, moeten de filterpatronen, lamp en kwartshuls regelmatig worden gereinigd/gecontroleerd/vervangen (afhankelijk van de waterkwaliteit en het gebruik).

Onderhoudswerkzaamheden mogen alleen worden uitgevoerd door personeel dat hiervoor is opgeleid en geautoriseerd. Spoel het systeem 10 minuten door nadat het langer dan 2 dagen niet is gebruikt. Als het apparaat 2 weken of langer niet wordt gebruikt, kan het nodig zijn om de filterpatronen te vervangen.

Er mogen alleen originele vervangingsonderdelen van de leverancier worden gebruikt.

Hieronder staan de aanbevolen onderhoudsintervallen voor vervangende onderdelen:

SERVICE-INTERVALLEN	
<b>Zelfreinigend filterpatroon:</b> (Alleen Hydra Big F Pro-modellen)	reinig het filterpatroon regelmatig door terugspoeling in tegenstroom, zoals aangegeven in het hoofdstuk Inleiding; vervang minstens elke 48 maanden door een nieuw filterpatroon.
<b>Sedimentpatronen</b>	vervang elke 3-6 maanden door een nieuw filterpatroon of bij een drukdaling van meer dan 1 bar (100 kPa/15 PSI).
<b>UV-lamp</b>	eenmaal per 9000 uur/één jaar.
<b>UV-kwartshuls</b>	Het wordt aanbevolen de kwartshuls minstens elk kwartaal te reinigen; afhankelijk van de waterkwaliteit kan vaker reinigen nodig zijn. Vraag advies aan uw verkoper.
<b>O-ring voor kwartshuls</b>	jaarlijks.
<b>O-ring van de kom:</b>	VERVANG DE O-RING VAN DE KOM bij elke VERVANGING VAN HET FILTERPATROON of minstens eenmaal per jaar

## **ROUTINEONDERHOUD VAN HET ZELFREINIGENDE FILTER**

(alleen voor Hydra Big F Pro-modellen).

Het routineonderhoud bestaat uit het reinigen van het filterpatroon van trap 1 door terugspoeling in tegenstroom, door de aftapkraan 15/20 seconden te openen. Terugspoelen in tegenstroom wordt uitgevoerd zoals aangegeven in het hoofdstuk "INLEIDING". Minimaal vereist debiet voor effectief wassen in tegenstroom is 2000 l/h. Als het filterpatroon na het wassen niet perfect schoon is, herhaal dan meerdere keren de handeling met dezelfde procedure totdat de gewenste reinheid wordt bereikt. Als geen aanvaardbare reinheid wordt bereikt voor een goede filterwerking, volg dan de hierna beschreven

procedure voor buitengewoon onderhoud.

## **BUITENGEWOON ONDERHOUD VAN HET ZELFREINIGENDE FILTER**

in de loop van de tijd kan routinematige reiniging van het filterpatroon moeilijk worden als gevolg van verstopping van het filterpatroonnet.

In dat geval is buitengewone reiniging van het patroon vereist. Handel hiervoor als volgt:

- sluit de waterstroom stroomopwaarts van het filter af;
- laat de filterdruk ontsnappen door een kraan stroomafwaarts van het filter te openen;
- open het filter door de kom van de kop los te schroeven met behulp van de meegeleverde moersleutel;
- verwijder het filterpatroon (draag beschermende handschoenen om krassen door een versleten net te voorkomen);
- reinig het filterpatroon onder koud stromend water en gebruik een zachte borstel om de onzuiverheden te verwijderen;
- plaats het schone filterpatroon in de kom; - schroef de kom op de kop;

## **Procedure voor vervanging van filterpatronen**

Voordat u werkzaamheden aan een **Atlas Filtri HYDRA BIG F PRO / BIG F PRO** systeem uitvoert, moet u altijd eerst de voeding uitschakelen.

Vervang de melblown-filterpatronen minstens om de zes maanden of wanneer een daling van de stroomafwaartse waterdruk van 1 bar of meer wordt waargenomen. Volg de volgende procedure om de filterpatronen te vervangen:

### **Vervanging van het filterpatroon**

Volg de geldende normen voor afvalverwerking van gebruikte patronen.

1. Sluit de waterleiding af voordat u het filterhuis opent.
2. Laat de druk van het product af door het ontluichtingsventiel los te draaien. Schroef en Draai de ontluichtingsklep weer vast.
3. Open de behuizing door de kom los te draaien met de meegeleverde sleutel.
4. Verwijder het gebruikte filterpatroon.
5. Maak de filterbehuizing schoon met koud water en een zachte spons.
6. Open de verpakking van het nieuwe filterpatroon en gooi de verpakking weg.
7. Plaats een nieuw filterpatroon in de filterbehuizing.
8. Vervang de O-ring in de bovenkant van het filterhuis. Controleer of deze goed is geplaatst, gesmeerd en vrij is van beschadigingen. Draai de behuizingskom vast aan de kop van de behuizing met behulp van een geschikte sleutel. Niet te strak aandraaien.
9. Open de waterleiding en zorg ervoor dat de achtergebleven lucht volledig uit de behuizing wordt verwijderd met behulp van de ontluichtingskleppen.
10. Zet langzaam een watertoevoer (kraan) aan stroomafwaarts van de **HYDRA BIG F PRO / BIG F PRO**.
11. Laat de lucht via het ontluichtingsventiel naar buiten stromen. Schroef het ventiel vervolgens weer stevig vast. ventiel.



**OPMERKING:** laat het water minstens 5 minuten stromen voor gebruik.

## **WAARSCHUWING**

**WAARSCHUWING:** wanneer u opnieuw start na een onderhoudsbeurt en/of navulling, wanneer de kom van de filter is losgeschroefd van de kop, moet de o-ring door een nieuwe vervangen worden en zorgvuldig gesmeerd voordat de kom weer op de kop vastgezet wordt. Zorg ervoor dat geen water uit het product lekt, en controleer vooral of de kop van de behuizing goed vast zit op de behuizingskom. Controleer verder of alles goed vast zit en of geen water lekt gedurende 48 uur na installatie en opstart. Open de behuizing als er een lek is, haal de O-ring uit de kom, plaats een nieuwe O-ring en breng smeermiddel aan. Daarna zet u de kom opnieuw op de kop vast en herhaalt u de lektest zoals hierboven is aangegeven.

*Vraag uw verkoper om originele o-ringen, smeermiddel en andere reserveonderdelen.*

**Vervangingsprocedure lamp** Vervangingsprocedure UV-lamp (9000 u/max. één jaar)

**⚠ WAARSCHUWING: Gebruik de UV-C-straler niet wanneer deze uit de behuizing van het apparaat is verwijderd.**

- Dit apparaat bevat een UV-C-straler.
- Onbedoeld gebruik van het apparaat of schade aan de behuizing kan leiden tot het ontsnappen van gevaarlijke UV-C-straling. UV-C-straling kan, zelfs in kleine doses, schadelijk zijn voor de ogen en de huid.

*Gebruik handschoenen om het kwarts (glas) en lampoppervlak te hanteren, omdat vlekken of vingerafdrukken de UV-transmissie kunnen verstoren.*

- 1) Koppel de stroomtoevoer los en zet het water uit.
- 2) Ontgrendel en open het metalen deksel.
- 3) Laat de waterdruk ontsnappen met de kleppen aan de bovenkant van de montagebeugel.

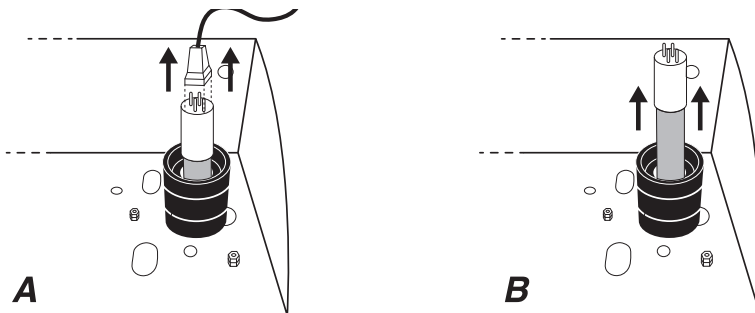

**⚠ LET OP: Wacht tot de lamp is afgekoeld.**

- 4) Til de zwarte kap licht draaiend op, maak de elektrische 4-pins verbinding voorzichtig los (A), en verwijder de oude lamp van de kwartshuls (B).
- 5) Haal de lamp uit de verpakking en pak hem voorzichtig bij de uiteinden vast.
- 6) Plaats de nieuwe lamp in de kwartshuls van het UV-systeem.
- 7) Sluit de lamp aan op de elektrische aansluiting en plaats het zwarte kapje terug op de zwarte bout en draai het rechtsom om het te vergrendelen.
- 8) Sluit de voeding weer aan en zet het water aan.

### **Procedure voor onderhoud/vervanging van de kwartshuls**

In water opgeloste mineralen vormen een aanslag op de kwartshuls. De kwartshuls moet regelmatig worden gecontroleerd en gereinigd om deze coating te verwijderen, zodat de desinfectieprestaties behouden blijven.

- 1) Koppel de stroomtoevoer los en zet het water uit
- 2) Ontgrendel en open het metalen deksel.
- 3) Ontlast de waterdruk met behulp van de kleppen van het filterhuis bovenop de kop van het huis.
- 4) Verwijder de lamp zoals bij de procedure voor het vervangen van de lamp.

**⚠ LET OP: Wacht tot de kwartshuls is afgekoeld.**

- 5) Schroef de hulsbout los en verwijder de kwartshuls voorzichtig.
- 6) Reinig de kwartshuls door deze af te nemen met een doek die is gedrenkt in een zure oplossing, zoals azijn, citroen of calciumkalk roestverwijderaar (CLR). Als de kwartshuls niet kan worden gereinigd of beschadigd is, moet deze worden vervangen door een nieuwe.
- 7) Herhaal de stappen van de eerste installatieprocedure (pagina 6).
- 8) Zet het water aan en controleer op lekken.
- 9) Monteer de lamp, de elektrische aansluiting en het deksel.
- 10) Sluit de voeding opnieuw aan.

**✍ OPMERKING:** draai na het onderhoud langzaam een watertoevoer (kraan) stroomafwaarts van de geïnstalleerde unit open en laat het water minstens 5 minuten stromen alvorens het te gebruiken.

**✍ OPMERKING:** Na een periode van inactiviteit is het aan te raden om alle onderhoudswerkzaamheden uit te voeren, zoals het vervangen van de sedimentpatronen, het reinigen van de kwartshuls en het

controleren/vervangen van de UV-lamp.

>Opmerking: draai na het onderhoud langzaam een watertoevoer (kraan) stroomafwaarts van de geïnstalleerde unit open en laat het water minstens 5 minuten stromen alvorens het te gebruiken.

## **Kenmerken van het UV-systeem**

### **HYDRA BIG F PRO 256 - BIG F PRO 156 - 256 - BIG F PRO PLUS 256**

<b>ALGEMENE INFORMATIE</b>	
Maximale stroomsnelheid	54 l/m (40 mJ/cm <sup>2</sup> ) - 70 l/m (30 mJ/cm <sup>2</sup> )
UV-C-transmissie	95% - 1 cm
UV-C-dosis	40 mJ/cm <sup>2</sup> - 30 mJ/cm <sup>2</sup>
Bereik watertemperatuur	4°- 40° C
Totaal verbruik	61W
Montage	verticaal of horizontaal

<b>UV-REACTOR</b>	
Materiaal	Roestvrij staal 304
Verbindingen	Schroefdraad 1" BSPPP buitendraad
Maximale werkdruk	8,3 bar
Beschermingsklasse	IP 54
Vorm	Z
Stromingsrichting	Van onder naar boven

<b>UV-lamp</b>	
Aantal	1
Levensduur	9000 uur
Vermogen lamp	56 W
Type	LPHO

<b>BEDIENINGSPANEEL</b>	
Materiaal	Thermoplastisch
Afmeting	218x113x60 mm
Beschermingsklasse	IP 54
Omgevingstemperatuurbereik	4°- 40° C
Voeding	110-240 V / 50-60 Hz
Kabellengte lamp	0,6 m
Voedingskabel	2 m
Voedingsstekker	AUS Type I / SCHUKO Type F (CEE 7/4)
Monitordisplay	Digitaal
Dagenteller	Ja voor totale levensduur van het systeem
Herinstelbare dagenteller	Ja voor controle van de levensduur van de lamp
Audio-alarm	Met dempingsopties

## **Kenmerken van het UV-systeem**

### **HYDRA BIG F PRO 267 - BIG F PRO 267 - BIG F PRO PLUS 267**

<b>ALGEMENE INFORMATIE</b>	
Maximale stroomsnelheid	72 l/m (40 mJ/cm <sup>2</sup> ) - 95 l/m (30 mJ/cm <sup>2</sup> )
UV-C-transmissie	95% - 1 cm
UV-C-dosis	40 mJ/cm <sup>2</sup> - 30 mJ/cm <sup>2</sup>
Bereik watertemperatuur	4°- 40° C
Totaal verbruik	73 W
Montage	verticaal of horizontaal

UV-REACTOR	
Materiaal	Roestvrij staal 304
Verbindingen	Schroefdraad 1" BSPP buitendraad
Maximale werkdruk	8,3 bar
Beschermingsklasse	IP 54
Vorm	Z
Stromingsrichting	Van onder naar boven

UV-lamp	
Aantal	1
Levensduur	9000 uur
Vermogen lamp	67 W
Type	LPHO

BEDIENINGSPANEEL	
Materiaal	Thermoplastisch
Afmeting	218x113x60 mm
Beschermingsklasse	IP 54
Omgevingstemperatuurbereik	4°- 40° C
Voeding	110-240 V / 50-60 Hz
Kabellengte lamp	0,6 m
Voedingskabel	2 m
Voedingsstekker	AUS Type I / SCHUKO Type F (CEE 7/4)
Monitordisplay	Digitaal
Dagenteller	Ja voor totale levensduur van het systeem
Herinstelbare dagenteller	Ja voor controle van de levensduur van de lamp
Audio-alarm	Met dempingsopties

*Atlas Filtri HYDRA BIG F PRO / BIG F PRO / BIG F PRO PLUS*  
*Waterzuiveringssysteem*

**EG-CONFORMITEITSVERKLARING**

Ondergetekende verklaart hierbij onder volledige verantwoordelijkheid dat de eenheid:

**HYDRA BIG F PRO 256 - 267**  
**BIG F PRO 156 - 256 - 267**  
**BIG F PRO PLUS - 256 - 267 MODELLEN**

IN OVEREENSTEMMING IS MET

- AS/NZS 60335.2.109:2011 +A1 +A2 met AS/NZS 60335.1:2020 +A1
- 2014/35/EU (laagspanningsrichtlijn)
- 2014/30/EU (elektromagnetische compatibiliteit)
- 2015/863/UE (RoHS3)
- 2012/19/UE (WEEE)
- IEC -EN 60204-1 normen (veiligheid van elektrische apparatuur van machines)
- IEC -EN 55022-normen (kenmerken van radiostoring)
- D.Lgs. 31/2001 (Implementatie van Richtlijn 2015/1787/UE betreffende de kwaliteit van voor menselijke consumptie bestemd water)
- 2014/68/UE (art.4 comm.3) (PED)

De geldigheid van de CE-markering is afhankelijk van de integriteit van de apparatuur. Elke niet-geautoriseerde wijziging maakt het gebruik van de CE-markering ongeldig. Dit geldt wanneer de relevante risico's niet vooraf door ons bedrijf zijn geanalyseerd en er een nieuwe EG-conformiteitsverklaring is afgegeven.



# ÍNDICE

**INTRODUCCIÓN**

**PREPARACIÓN DE SU SISTEMA**

**INFORMACIÓN SOBRE LA ELIMINACIÓN DEL SISTEMA**

**POSICIONAMIENTO DE SU SISTEMA**

**REQUISITOS DE INSTALACIÓN**

**PROTECCIÓN CONTRA SOBRETENSIONES DE ENERGÍA ELÉCTRICA**

**PROCEDIMIENTO DE INSTALACIÓN INICIAL**

**FUNCIONAMIENTO DEL BALASTO DE LA LÁMPARA**

**INFORMACIÓN DE LA PANTALLA DE BALASTO**

**MANTENIMIENTO**

**MANTENIMIENTO RUTINARIO DEL FILTRO AUTOLIMPIANTE**

**PROCEDIMIENTO DE SUSTITUCIÓN DEL CARTUCHO**

**PROCEDIMIENTO DE SUSTITUCIÓN DE LA LÁMPARA**

**PROCEDIMIENTO DE MANTENIMIENTO/SUSTITUCIÓN DE LA FUNDA DE CUARZO**

**CARACTERÍSTICAS DEL SISTEMA UV**

**DECLARACIÓN DE CONFORMIDAD**

Gracias por adquirir un sistema de tratamiento de agua Atlas Filtri HYDRA BIG F PRO / BIG F PRO / BIG F PRO PLUS.

**Nota:** Este aparato de filtrado de agua sólo debe instalarse únicamente por un fontanero cualificado. Cualquier operación en la parte eléctrica del producto debe ser realizada por un electricista cualificado, siguiendo atentamente las instrucciones suministradas.

El aparato no está destinado a ser utilizado por personas (incluidos niños) con capacidades físicas, sensoriales o mentales reducidas, o con falta de experiencia y conocimientos, a menos que hayan sido supervisadas o instruidas acerca del uso del aparato por una persona responsable de su seguridad.

*Los niños deben estar vigilados para evitar que jueguen con el aparato.*

Lea las instrucciones de mantenimiento antes de abrir el aparato.

Los aparatos que presenten daños evidentes no deben ponerse en funcionamiento.

## INTRODUCCIÓN

**Los sistemas Atlas Filtri HYDRA BIG F PRO / BIG F PRO** están diseñados para reducir la turbidez y eliminar las bacterias y virus nocivos en los suministros de agua. Mediante los rayos UV-C, un proceso de purificación ecológico y sin productos químicos, se daña el ADN y el ARN de los microorganismos, lo que provoca una eficaz acción germicida. Una unidad de prefiltración de doble (BIG F PRO) o triple etapa (HYDRA BIG F PRO) garantiza que las partículas u otros contaminantes no protejan a los microorganismos de la luz UV-C. Este sistema tratará eficazmente el agua, en función de la dosis de UV necesaria y de la calidad del agua existente. Los cartuchos y la lámpara del sistema **Atlas Filtri HYDRA BIG F PRO / BIG F PRO** deben mantenerse y/o sustituirse periódicamente para garantizar un rendimiento óptimo. Para los repuestos, póngase en contacto con su distribuidor Atlas Filtri más cercano. La funda de cuarzo debe limpiarse periódicamente para garantizar un rendimiento óptimo.

El sistema HYDRA BIG F PRO ha sido diseñado y fabricado con soluciones técnicas innovadoras. El cartucho filtrante de la primera etapa se limpia eficazmente lavándolo a contracorriente, para eliminar fácilmente los sedimentos depositados en la superficie externa del cartucho.

Cuando el elemento filtrante se obstruye, basta con limpiarlo abriendo la válvula situada en la parte inferior de la cubeta (fig. 1). Esta operación genera una depresión en el filtro que empuja el cartucho hacia abajo, invirtiendo automáticamente el flujo de agua desde el interior hacia el exterior del cartucho (contracorriente) (fig.2). Este flujo de agua en contracorriente arrastra hacia el drenaje las partículas y sustancias depositadas en el cartucho. Tras cerrar la válvula, se restablece la distribución de presión inicial

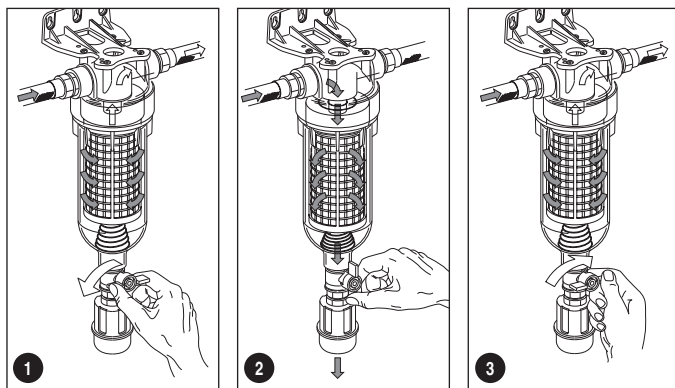

y el muelle interno devuelve el cartucho a su posición de servicio (fig.3). El filtro está provisto de un embudo de drenaje, un dispositivo diseñado para evitar la contaminación por reflujo, de conformidad con la norma europea UNE EN 1717 de noviembre de 2002. Este dispositivo impide el reflujo haciendo que todos los elementos situados aguas abajo de la válvula de drenaje ventilen a la atmósfera (símbolo de la unidad de

protección: DC).

**Advertencia:** los modos de funcionamiento descritos anteriormente y retrolavado en contracorriente se producen en condiciones excelentes con una presión de suministro mínima de 1,8 bar y un caudal mínimo de 2000 L/h.

**Advertencia:** según la norma europea EN 60204-1 (seguridad de la puesta en marcha de los equipos eléctricos-reglas generales), los equipos eléctricos de baja tensión (norma 2006/95/CE) deben conectarse a una toma de corriente con puesta a tierra.

## **INFORMACIÓN SOBRE LA ELIMINACIÓN DEL SISTEMA**

Los métodos de eliminación aplicables pueden ser diferentes en países no pertenecientes a la Unión Europea. Consulte a su distribuidor o a las autoridades locales sobre los requisitos aplicables en su país.

Recordamos que, según lo establecido por el D.L. italiano del 25 de julio de 2005, N.º 151 "Cumplimiento de las directivas 2002/CE, 2002/96/CE y 2003/108/CE, sobre la reducción del uso de sustancias peligrosas en aparatos eléctricos y electrónicos y eliminación de residuos", tanto las lámparas de vapor de mercurio como los paneles eléctricos, cuando ya no se utilicen, deben considerarse residuos especiales, y eliminarse de la misma manera.

Para ello, se pueden enviar a centros especializados para la recuperación de materiales peligrosos, o contactar directamente con nuestro departamento técnico.



INFORMACIÓN A LOS USUARIOS con arreglo al art. 14 de la DIRECTIVA DE LA UE 2012/19 DEL PARLAMENTO EUROPEO Y DEL CONSEJO, del 4 de julio de 2012, sobre residuos de aparatos eléctricos y electrónicos (RAEE).

El símbolo del contenedor de basura tachado en el aparato o en su embalaje indica que el producto, al final de su vida útil, debe recogerse por separado y no eliminarse junto con otros residuos urbanos mixtos.

Póngase en contacto con su municipio, o autoridad local, para obtener toda la información relativa a los sistemas de recogida selectiva disponibles en la zona. El minorista está obligado a recoger gratuitamente el equipo antiguo en el momento de la compra de un nuevo equipo de tipo equivalente, con el fin de iniciar el correcto reciclaje / eliminación.

La recogida selectiva adecuada para la posterior puesta en marcha de los equipos en desuso para su reciclaje, tratamiento y eliminación compatible con el medio ambiente ayuda a evitar posibles efectos negativos sobre el medio ambiente y sobre la salud y favorece la reutilización y/o reciclaje de los materiales que lo componen.

## **Advertencia de seguridad**

La radiación UV-C puede provocar quemaduras graves en la piel y los ojos desprotegidos, por lo que es obligatorio no conectar el aparato a la toma de corriente sin haber colocado antes la lámpara UV en su alojamiento. El uso incorrecto de este aparato puede aumentar el contenido bacteriano del agua a menos que se proporcione un tratamiento suplementario.

## **Precaución**

**Los sistemas Atlas Filtri HYDRA BIG F PRO / BIG F PRO** están diseñados para reducir la turbidez y eliminar las bacterias y virus nocivos en los suministros de agua. No los utilice con agua químicamente insegura (agua que no cumple los límites legales vigentes en su país) o con agua de calidad desconocida. Es obligatorio realizar un análisis completo del agua y, en su caso, adoptar tratamientos adicionales antes de utilizar el sistema.

## **PREPARACIÓN DE SU SISTEMA**

Lea atentamente todas las instrucciones, ya que los fallos causados por una instalación o un funcionamiento

incorrectos anulan la garantía.

Compruebe cuidadosamente que todos los componentes (especialmente la lámpara) están presentes y no están dañados:

1. Sistema de filtración y cámara UV (con unidad de filtración de doble o triple etapa\*, manguera flexible de acero y bastidor metálico).
2. Lámpara UV y funda de cuarzo (en tubo de cartón).
3. Bolsa que contiene: llave inglesa, manómetros (2), lubricante (3), empalme (1), juntas (2) y la llave metálica del bastidor.
4. Balasto (**los sistemas Atlas Filtri HYDRA BIG F PRO / BIG F PRO** vienen con el balasto preinstalado).
5. Esta guía de usuario.

\***nota:** es obligatorio que la última etapa de filtración de sedimentos monte un cartucho de sedimentos de 1 µm.

Retire todo el material de embalaje antes de utilizarlo.

Debe desechar este producto y su embalaje de acuerdo con las leyes y normativas locales.

## **POSICIONAMIENTO DE SU SISTEMA**

Este aparato está destinado a ser conectado permanentemente a la red de agua.

Elija una ubicación con una posición de montaje estructuralmente adecuada. Deje al menos un espacio de longitud de cámara por encima de la unidad para retirar la lámpara y la funda de cuarzo y 120 mm por debajo de las carcasas para sustituir los cartuchos y realizar el mantenimiento.

Los sistemas **Atlas Filtri HYDRA BIG F PRO / BIG F PRO** deben instalarse en un lugar resguardado, protegidos de los rayos directos del sol, de la intemperie, de la lluvia, de las heladas, del agua y contar con una ventilación adecuada.

Todos los sistemas **Atlas Filtri HYDRA BIG F PRO / BIG F PRO** deben protegerse de los entornos agresivos en los que pueda producirse una sobreexposición a la sal o a productos químicos agresivos.

## **REQUISITOS DE INSTALACIÓN**

**Advertencia** - PARA EL CORRECTO FUNCIONAMIENTO DE ESTE APARATO, ES ESENCIAL RESPETAR LAS INSTRUCCIONES DEL FABRICANTE.

*Nota: asegúrese de que la conexión del dispositivo cumple el código de fontanería aplicable en su zona; en el caso de Australia y Nueva Zelanda, la instalación deberá cumplir la norma AS/NZS 3500.1 y el Código de Fontanería de Australia.*

*Nota: consulte el volumen Tres de NCC, el Código de fontanería de Australia para conocer los requisitos de prevención del reflujo, incluida la instalación de un dispositivo certificado, si no se suministra.*

Solo línea de agua fría.

Fuente de alimentación: CA 110-240 V; 50/60 Hz

Presión máxima de trabajo: 8,3 bar

Temperatura de trabajo: 4-40 °C (proteger de la congelación).

Caudales máximos: **mod.156** 3240 L/h (54 lpm) **mod. 256** 4200 L/h (70 lpm) **mod. 267** 5700 L/h (95 lpm)

**Nota: utilice únicamente cinta selladora de roscas (no incluida) para los manómetros y la conexión niple-cabezal. No utilice sellador líquido.**

Este aparato debe alimentarse a través de un dispositivo de corriente residual (RCD) con una corriente residual de funcionamiento nominal no superior a 30 mA.

## **PROTECCIÓN CONTRA SOBRETENSIONES DE ENERGÍA ELÉCTRICA**

Una sobretensión eléctrica o un pico de tensión pueden desplazarse por las líneas de suministro y causar graves daños a sus equipos eléctricos. **Los sistemas HYDRA BIG F PRO / BIG F PRO** tienen un fusible para proteger el circuito. El fusible no es un pararrayos y puede no proteger el producto si un rayo o una sobretensión muy fuerte alcanza la unidad. Si la instalación está sujeta a sobretensiones eléctricas o rayos, recomendamos encarecidamente el uso de dispositivos de protección contra sobretensiones adicionales adecuados en todos los equipos eléctricos. Recomendamos el uso de un disyuntor de fuga a tierra o RCD en la fuente de alimentación de su unidad.

El caudal DEBE ser igual o inferior a los valores máximos. Un flujo excesivo reducirá la dosis de UV y puede hacer que la unidad resulte ineficaz.

# PROCEDIMIENTO DE INSTALACIÓN INICIAL

Para el correcto funcionamiento del sistema, el agua de entrada debe cumplir los siguientes parámetros:

<b>Sulfuro de hidrógeno</b>	< 0,3 mg/L	<b>Dureza total</b>	< 120 mg/L
<b>Hierro</b>	< 0,3 mg/L	<b>Transmitancia UV</b>	> 95% - 1 cm
<b>Manganeso</b>	< 0,05 mg/L		

La garantía no se aplicará a las unidades que fallen debido a su uso en agua que no cumpla los parámetros de calidad del agua mencionados anteriormente.

## Advertencia

- Utilice el sistema únicamente en las condiciones de funcionamiento indicadas en el adhesivo de la cubeta del filtro.
- Si el adhesivo está manipulado, dañado, no es legible o falta, las condiciones de trabajo aplicables son: presión máx. 8,3 bar, temperatura máx. 40 °C.
- Si la presión supera los límites de uso, protéjala con una válvula reductora de presión.
- Instale un sistema "antigolpe de ariete" para proteger el filtro. En caso de instalación en sistemas alimentados por una bomba y, especialmente, en los equipados con un controlador de presión y flujo, debe instalarse un vaso de expansión adicional entre la bomba y la primera unidad de filtrado para minimizar las fluctuaciones de presión.
- Utilice únicamente cinta de sellado de PTFE como sellador para las conexiones

Los sistemas **Atlas Filtri HYDRA BIG F PRO / BIG F PRO** tienen conexiones de fontanería de 1" BSPP (Entrada 1" BSPP hembra, Salida 1" BSPP macho).

1. Antes de intentar la instalación, compruebe que la lámpara UV y su funda de cuarzo están intactas dentro de sus respectivos embalajes.
2. Localice una ubicación adecuada para el sistema **HYDRA BIG F PRO / BIG F PRO** teniendo en cuenta que hay que dejar 120 mm por debajo de las carcasas y al menos un espacio de longitud de cámara por encima de la unidad para retirar la lámpara y la funda. Se requiere una toma de corriente con protección diferencial.

Puede elegir la dirección del flujo de agua a través de la unidad, dependiendo de si tiene entrada de agua por la izquierda (ajuste predeterminado) o por la derecha. Para invertir el sentido del flujo, desatornille las carcasas del filtro, el sistema UV, la toma de tierra y la caja de alimentación; vuelva a montar todos los componentes retirados de forma que la cámara UV quede a la izquierda, la entrada de la carcasa del filtro a la derecha y el controlador de la lámpara UV ligeramente a la izquierda. Vuelva a colocar los manómetros.

## Advertencia

Asegúrese de que se ha colocado la correa de puesta a tierra. Compruebe que, una vez invertida, el agua fluye por los filtros en la dirección correcta.

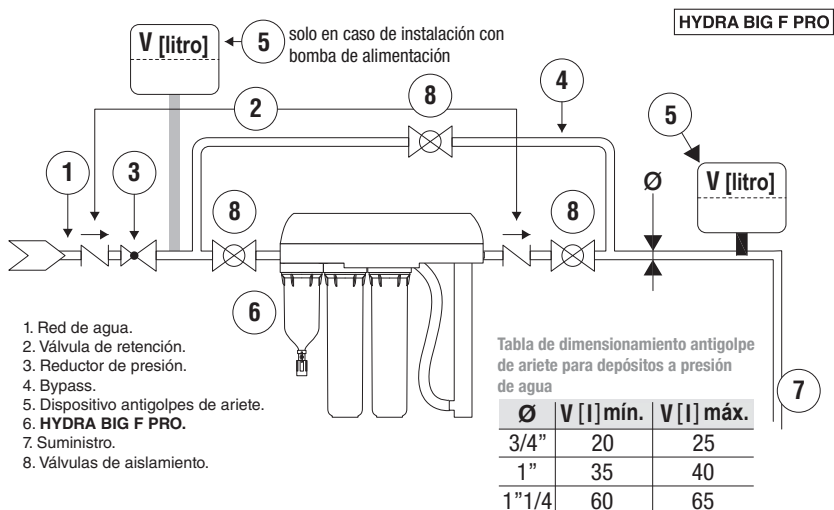

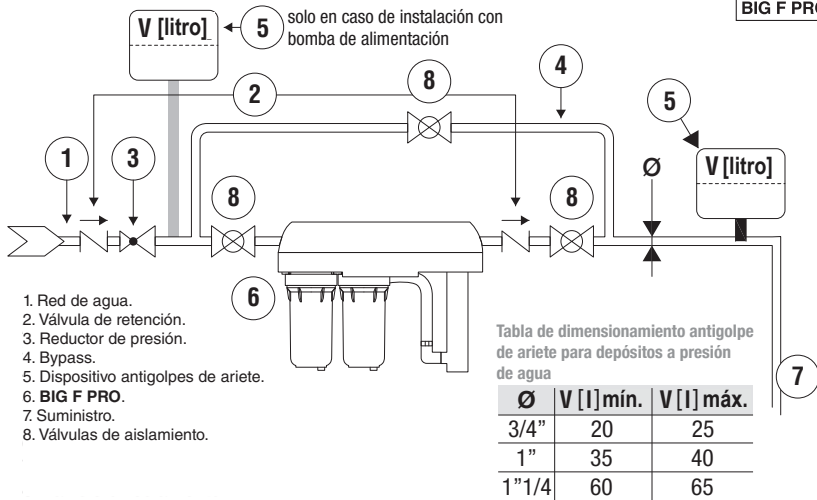

**N.B. El agua DEBE pasar siempre por las carcassas del filtro ANTES de la unidad UV. La última etapa de filtrado debe estar equipada siempre con un cartucho de sedimentos de 1 µm.**

- Los sistemas **Atlas Filtri HYDRA BIG F PRO / BIG F PRO** tienen 3 orificios de montaje en la parte trasera del soporte de montaje. Utilice los orificios de montaje para marcar la posición deseada en la pared donde deben ir las fijaciones.
- Taladre los agujeros e instale los anclajes (anclajes de fijación no incluidos).
- Coloque el soporte de montaje en la pared. Inserte y apriete las fijaciones para sujetar el sistema a la pared.

**Nota: la salida está siempre en el lado UV del sistema.**

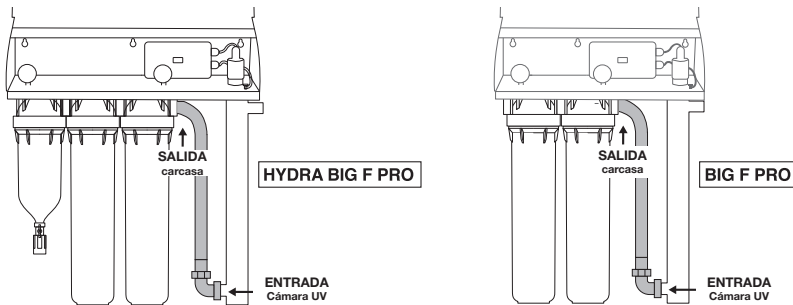

- Cierre la llave de paso.
- Conecte las tuberías de entrada y salida a la unidad Atlas Filtri HYDRA BIG F PRO / BIG F PRO. La entrada es una hembra BSPP de 1" y la salida es un macho BSPP de 1".
- Apriete ambos extremos de la manguera durante la instalación del producto.
- Conecte los manómetros aplicando un poco de cinta selladora de PTFE (no incluida) a la rosca y enrósquelos en los orificios roscados de 1/8" de la parte superior del cabezal; en la puesta en marcha del producto, en caso de fuga de agua añada algo más de cinta selladora y/o atornille más fuertemente.
- CONEXIÓN DE LA DESCARGA DEL FILTRO AL DRENAJE (SOLO HYDRA BIG F PRO).** Conecte un tubo de goma reforzado con lona al embudo de drenaje o al racor de la manguera en la base del filtro autolimpiante (1.ª etapa), fíjelo con una abrazadera y haga que descargue en el drenaje (Fig. 4-5). El punto de drenaje debe estar más bajo que el embudo de drenaje o el racor de la manguera. El tubo de goma reforzado con lona no debe medir más de 2 metros.

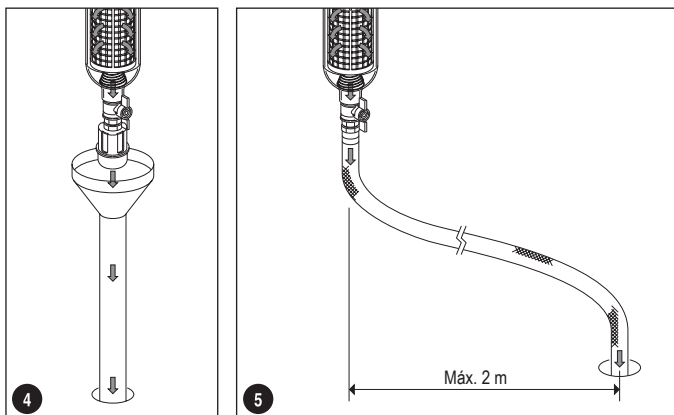

**ADVERTENCIA:** evite doblar o pellizcar el tubo de goma reforzado con lona, esto podría generar una contrapresión contra el drenaje, con las consiguientes averías.

11. Una vez que HYDRA BIG F PRO / BIG F PRO esté en funcionamiento, compruebe que no haya fugas en la manguera ni en los racores.

12. OPERACIONES DE MONTAJE:

(A) Abra la tapa. Retire el conector de la lámpara de la tuerca superior y desenrosque el perno de la funda negro.

**advertencia: preste atención a la junta azul del interior.**

(B) Introduzca la funda de cuarzo con cuidado centrando el asiento en la placa inferior de la cámara UV.

(C) Inserte la junta tórica en la funda de cuarzo.

(D) Apriete el perno de la funda e introduzca el muelle en el tubo de cuarzo dejándolo caer en la cámara.

(E) Introduzca lentamente la lámpara UV en la funda de cuarzo.

(F) Conecte el conector de la lámpara a las patillas de la lámpara.

(G) Empuje el tapón negro en el perno negro y gírelo en el sentido de las agujas del reloj para bloquearlo.

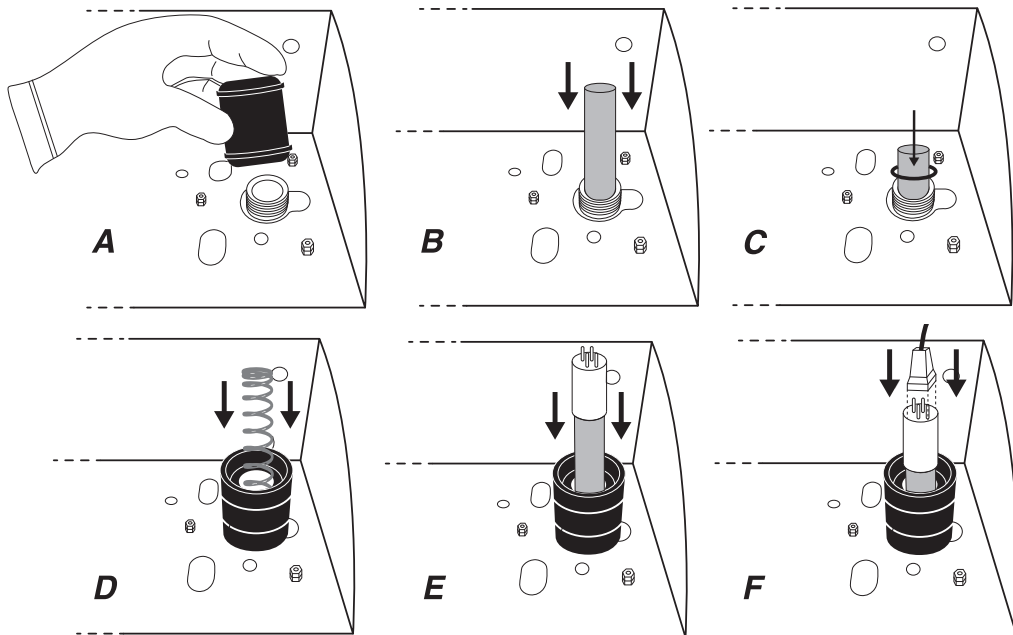

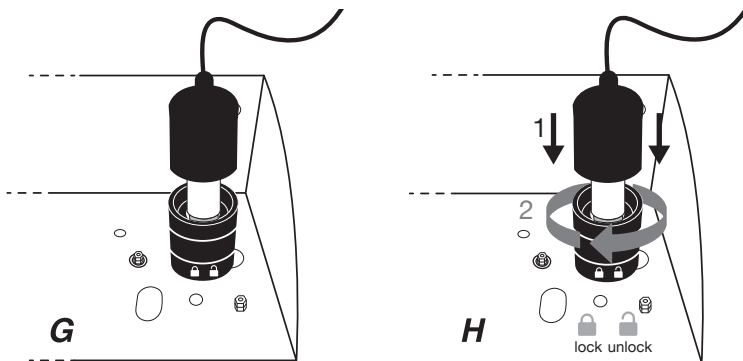

**Utilice guantes para manipular el cuarzo (vidrio) y la superficie de la lámpara, ya que las marcas o huellas dactilares pueden interferir en la transmisión de la luz UV. Si la lámpara está sucia, límpiela con un limpiador a base de alcohol.**

13. Abra la carcasa desenroscando la cubeta / Lubrique la junta tórica; compruebe si está bien situada y libre de cualquier daño / Apriete la cubeta de la carcasa al cabezal de la carcasa utilizando una llave adecuada. No apriete demasiado.
14. Encienda la red de agua, prestando atención a eliminar completamente el aire que queda en el interior de la carcasa utilizando las válvulas de ventilación / Abra lentamente un suministro de agua (grifo) aguas abajo de HYDRA BIG F PRO / BIG F PRO / Abra la válvula de ventilación del cabezal, espere que se purgue el aire de la válvula de ventilación y, a continuación, enrosque y apriete la válvula de ventilación. Enjuague la unidad durante 5 minutos como mínimo; a continuación, compruebe minuciosamente si hay fugas.
15. Conecte la alimentación y asegúrese de que la lámpara funciona (consulte el capítulo sobre el funcionamiento del balasto de la lámpara).
16. Cierre y bloquee la tapa.

**Nota:** su armario viene con 1 llave para su comodidad. Por favor, guárdela en un lugar seguro.

## **FUNCIONAMIENTO**

• Antes de realizar cualquier trabajo en el sistema esterilizador UV, desconecte siempre la fuente de alimentación.

**Advertencia:** *no mire directamente a los rayos ultravioleta emitidos por la lámpara UV, ya que provocará quemaduras graves en los ojos desprotegidos.*

**Advertencia:** *no ponga en funcionamiento el emisor UVC (lámpara) cuando esté retirado de la caja del aparato.*

• Este aparato contiene un emisor UV-C.

• El uso involuntario del aparato o el daño de la carcasa pueden provocar el escape de la peligrosa radiación UV-C. La radiación UV-C puede, incluso en pequeñas dosis, causar daños en los ojos y la piel.

• El agua tratada parecerá tibia durante un breve período al primer flujo. Esto se debe a que la lámpara UV emite calor. Cuando abra un grifo, deje correr el agua durante un breve espacio de tiempo para purgar el agua caliente.

## **FUNCIONAMIENTO DEL BALASTO DE LA LÁMPARA**

**Advertencia:** *Cualquier operación en la parte eléctrica del producto debe ser realizada por un electricista cualificado, siguiendo atentamente las instrucciones suministradas.*

### **Información de la pantalla del balasto**



**⚠ ATENCIÓN:** Si la pantalla no se enciende, sustituya el fusible del panel de control UV.

**MENSAJES DE PANTALLA - Puesta en marcha:**

**MENSAJES DE PANTALLA - Días laborables:**

Pulse  durante menos de 1 seg para mostrar los días laborables de la lámpara:

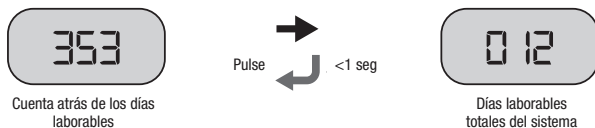

**ALARMAS DE PANTALLA - Solución de problemas:**

**AL1:** Indica el final de la vida útil de la lámpara (el temporizador de cuenta atrás muestra 0 días). En tal caso, sustituya la lámpara UV y reinicie la cuenta atrás de los días laborables. Para restablecer la cuenta atrás de los días laborables, sustituya la lámpara y pulse y mantenga pulsado durante menos de 5 segundos el  botón. El valor del contador de días comenzará a parpadear. En 5 seg pulse de nuevo el botón para confirmar la puesta a cero del contador de días.

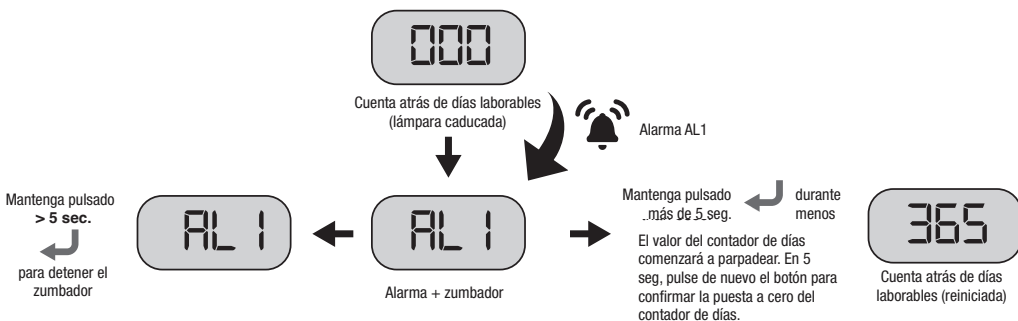

**ADVERTENCIA:** el aparato debe desconectarse de la red eléctrica antes de sustituir la lámpara UV.

Mantenga pulsado durante más de 5 segundos el botón  para silenciar la alarma durante 7 días (máx. 4 veces).

**N.B.** si en 5 s no se "confirma" la puesta a cero de la lámpara, el contador de días vuelve al valor actual de días restantes.

**AL2:** Indica un fallo de la lámpara. Compruebe:

- La conexión de la lámpara.
- Si la lámpara se quema probando una lámpara nueva.
- Si el arrancador de la lámpara ha fallado probando una lámpara nueva.

En caso de sustitución de la lámpara, mantenga pulsado durante menos de 5 segundos el botón . El valor del contador de días

comenzará a parpadear. En 5 seg, pulse de nuevo el botón para confirmar la puesta a cero del contador de días.

**⚠ ATENCIÓN:** ¡no sustituya la lámpara por una unidad encendida!

Mantenga pulsado durante más de 5 segundos el botón  para silenciar la alarma durante 7 días (máx. 4 veces).

## Advertencia

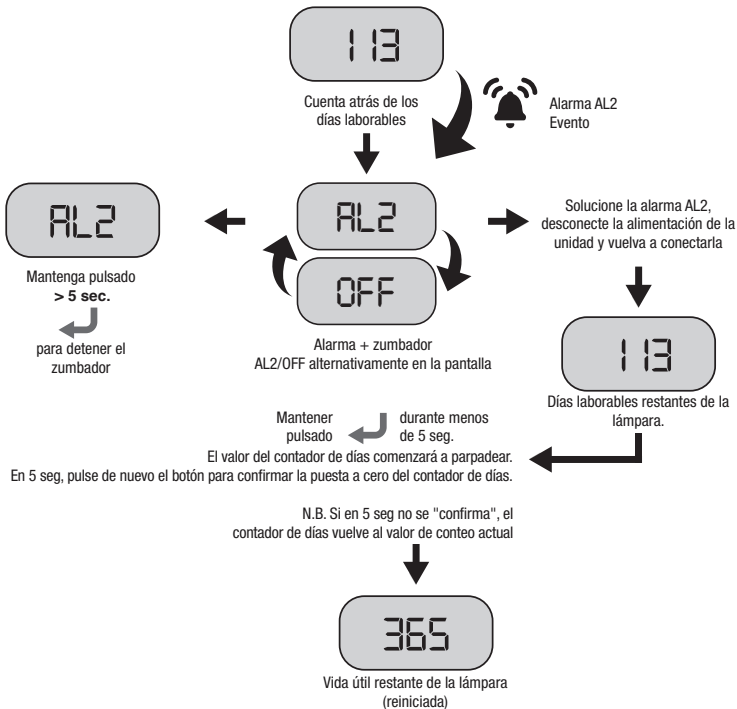

**PANTALLA DESACTIVADA:** El fusible de la pcb está fundido. Desenrosque la tapa de la caja de alimentación. Retire la caja pequeña cerca del enchufe de alimentación, sustituya el fusible (mod. 5x20 1,6 A Fast).

## INFORMACIÓN DE LA PANTALLA DE BALASTO

MADE IN ITALY **PRO**SYSTEM

**ATLAS FILTRI**  
IMPROVING WATER

**DAYS COUNTDOWN**





Total Days < 1 sec.  
(\* ) Reset < 5 sec.  
Audio alarm OFF > 5 sec.

**Alarms:**  
AL1 = lamp exhaust  
AL2 = lamp OFF  
DISPLAY OFF = replace fuse

•  $t_c = \text{max } 70^\circ\text{C}$

 disconnect main supply before removing the cover

(\* ) after flashing press again to confirm countdown reset

## Mantenimiento

**ADVERTENCIA:** Cualquier operación en la parte eléctrica del producto debe ser realizada por un electricista cualificado, siguiendo atentamente las instrucciones suministradas.

Puede obtener piezas de repuesto en su distribuidor local de Atlas Filtri. Para mantener el rendimiento y la

garantía, utilice repuestos Atlas Filtri originales.

LISTA DE REPUESTOS	
RE3505056	LÁMPARA UV 56 W
RE3505057	MANGUITO DE CUARZO DE 56 W (mod. 156-256)
AB3505066	JUNTA TÓRICA PARA MANGUITO DE CUARZO
RE3505067	LÁMPARA UV 67 W
RE3505068	MANGUITO DE CUARZO DE 67 W (mod. 267)
RE9020678	KIT 2 JUNTAS TÓRICAS + LUBRIKIT
RA0012025	CUBIERTA DE PROTECCIÓN SOLAR PARA LA ETAPA 1 DE AUTOLIMPIEZA (solo para el modelo HYDRA BIG F PRO)

LISTA DE REPUESTOS CARTUCHOS HYDRA BIG F PRO	
RA5001020	MOD. RAH CARTUCHO ETAPA 1 256-267
RA5047510	MOD. CARTUCHO ETAPA 2 256-267
RE5706906	MOD. CARTUCHO ETAPA 3 256-267

LISTA DE REPUESTOS CARTUCHOS BIG F PRO	
RA5045511	MOD. CARTUCHO ETAPA 1 156
RE5706606	MOD. CARTUCHO ETAPA 2 156
RA5047510	MOD. CARTUCHO ETAPA 1 256-267
RE5706906	MOD. CARTUCHO ETAPA 2 256-267

La serie **HYDRA BIG F PRO / BIG F PRO** se ha diseñado y fabricado con características sencillas y funcionales que facilitan especialmente los procedimientos de comprobación y el mantenimiento periódico. Para mantener una alta calidad del agua desinfectada, los cartuchos, la lámpara y la funda de cuarzo deben limpiarse/revisarse/sustituirse periódicamente (en función de la calidad del agua y del uso). Las operaciones de mantenimiento solo pueden ser realizadas por personal formado y autorizado para este trabajo. Lave el sistema durante 10 minutos después de un período de inactividad superior a 2 días. Durante un período de no utilización de 2 semanas o más, puede ser necesario sustituir los cartuchos.

Solo deben utilizarse piezas de repuesto originales del proveedor.

A continuación se indican los intervalos de servicio recomendados para las piezas de repuesto:

INTERVALOS DE MANTENIMIENTO	
<b>Cartucho autolimpiante:</b> (solo para los modelos Hydra Big F Pro)	limpie regularmente el cartucho con retrolavado en contracorriente, como se indica en la sección de introducción; sustituya por un cartucho nuevo al menos cada 48 meses.
<b>Cartuchos de sedimentos</b>	sustituya por un cartucho nuevo cada 3-6 meses o con una caída de presión superior a 1 Bar(100 kpa/15 PSI).
<b>Lámpara UV</b>	una vez cada 9000 horas/año.
<b>Funda de cuarzo UV</b>	Se recomienda limpiar la funda de cuarzo al menos una vez al trimestre, aunque puede ser necesaria una limpieza más frecuente en función de la calidad del agua, consulte a su distribuidor.
<b>Junta tórica para la funda de cuarzo</b>	anualmente.
<b>Junta tórica de la cubeta:</b>	SUSTITUYA la JUNTA TÓRICA DE LA CUBETA con cada SUSTITUCIÓN DEL CARTUCHO o al menos una vez al año

## **MANTENIMIENTO RUTINARIO DEL FILTRO AUTOLIMPIANTE**

(solo para los modelos Hydra Big F Pro).

El mantenimiento rutinario consiste en limpiar el cartucho filtrante de la etapa 1 con retrolavado en contracorriente abriendo la válvula de drenaje durante 15/20 segundos. El retrolavado en contracorriente se realiza como se indica en la sección "INTRODUCCIÓN". El caudal mínimo necesario para un retrolavado eficaz es de 2000 l/h. Si el cartucho no queda perfectamente limpio después del lavado, repita la operación con el mismo procedimiento una o más veces hasta alcanzar la limpieza deseada. Si no se consigue una limpieza aceptable para un buen funcionamiento del filtro, siga el procedimiento de mantenimiento extraordinario que se describe a continuación.

## **MANTENIMIENTO EXTRAORDINARIO DEL FILTRO AUTOLIMPIANTE**

Con el tiempo, la limpieza rutinaria del cartucho puede resultar difícil debido a la obstrucción de la red del

cartucho.

En este caso, se requiere una limpieza extraordinaria del cartucho de la siguiente manera:

- cierre el flujo de agua, aguas arriba del filtro;
- libere la presión del filtro abriendo un grifo aguas abajo del filtro;
- abra el filtro desenroscando la cubeta del cabezal con la llave suministrada;
- extraiga el cartucho (con guantes de protección para evitar arañazos debidos al desgaste de la red);
- limpie el cartucho bajo un chorro de agua fría y utilice un cepillo suave para eliminar las impurezas;
- inserte el cartucho limpio en la cubeta; - atornille la cubeta en el cabezal.

## **Procedimiento de sustitución del cartucho**

Antes de realizar cualquier trabajo en un sistema **Atlas Filtri HYDRA BIG F PRO / BIG F PRO** desconecte siempre primero la fuente de alimentación.

Cambie los cartuchos fundidos soplados al menos cada seis meses o cuando observe una caída de la presión del agua aguas abajo de 1 bar o más. Para cambiar los cartuchos filtrantes, siga el siguiente procedimiento:

### **Sustitución del cartucho**

Siga las normas vigentes en materia de eliminación de residuos de cartuchos usados.

1. Antes de abrir la carcasa del filtro, cierre la llave de paso.
2. Libere la presión del producto desenroscando la válvula de ventilación del cabezal. A continuación, atornille y apriete de nuevo la válvula de ventilación.
3. Abra la carcasa desenroscando la cubeta con la llave suministrada.
4. Retire el cartucho usado.
5. Limpie la carcasa del filtro con agua fría y una esponja suave.
6. Abra el nuevo envoltorio del cartucho y deséchelo.
7. Coloque un cartucho nuevo en la carcasa del filtro.
8. Cambie la junta tórica de la parte superior de la carcasa del filtro. Compruebe si está bien situado, lubricado y libre de cualquier daño. Apriete la cubeta de la carcasa al cabezal de la carcasa utilizando una llave adecuada. No apriete demasiado.
9. Encienda la red de agua, prestando atención a eliminar completamente el aire que queda en el interior de la carcasa utilizando las válvulas de ventilación.
10. Abra lentamente un suministro de agua (grifo) aguas abajo de **HYDRA BIG F PRO / BIG F PRO**.
11. Abra la válvula de ventilación del cabezal, espere a que se purgue el aire de la válvula de ventilación y, a continuación, enrosque y apriete la válvula de ventilación.



**OBSERVACIÓN:** deje correr el agua durante al menos 5 minutos antes de usarla.

## **Advertencia**

al volver a arrancar después de cada operación de mantenimiento y/o cambio de relleno, cuando se desenrosque la cubeta del filtro del cabezal, cambie la junta tórica por una nueva y lubrique cuidadosamente antes de apretar la cubeta al cabezal. Asegúrese de que no hay fugas de agua del producto y controle especialmente el apriete entre el cabezal de la carcasa y la cubeta de la carcasa. Siga comprobando que el apriete es bueno y que no hay fugas de agua durante las 48 horas siguientes a la instalación y puesta en marcha. En caso de fugas, abra la carcasa, retire la junta tórica de la cubeta, coloque una junta tórica nueva y aplique lubricante; a continuación, vuelva a apretar la cubeta al cabezal y repita la comprobación de fugas como se ha indicado anteriormente.

*Solicite a su proveedor juntas tóricas, lubricante y otras piezas de repuesto originales.*

**Procedimiento de sustitución de la lámpara** Procedimiento de sustitución de la lámpara UV (9000 h/año como máximo)

 **ADVERTENCIA:** No ponga en funcionamiento el emisor UV-C (lámpara) cuando lo retire de la caja del aparato.

- Este aparato contiene un emisor UV-C.

- El uso involuntario del aparato o el daño de la carcasa pueden provocar el escape de la peligrosa radiación UV-C. La radiación UV-C puede, incluso en pequeñas dosis, causar daños en los ojos y la piel.

Utilice guantes para manipular el cuarzo (vidrio) y la superficie de la lámpara, ya que las marcas o huellas dactilares pueden interferir en la transmisión de la luz UV.

- 1) Desconecte la alimentación eléctrica y cierre el grifo.
- 2) Desbloquee y abra la cubierta metálica.
- 3) Libere la presión del agua mediante las válvulas situadas en la parte superior del soporte de montaje.

**⚠ ATENCIÓN:** Espere hasta que la lámpara se haya enfriado.

- 4) Levante la tapa negra girando ligeramente, afloje con cuidado la conexión eléctrica de 4 pines (A), y extraiga la vieja lámpara de la funda de cuarzo (B).
- 5) Saque la lámpara del embalaje, manipulándola con cuidado por sus extremos.
- 6) Inserte la nueva lámpara en la funda de cuarzo del sistema UV.
- 7) Conecte la lámpara a la conexión eléctrica y vuelva a colocar la tapa negra en el perno negro y gírela en el sentido de las agujas del reloj para bloquearla.
- 8) Vuelva a conectar la alimentación y abra el grifo.

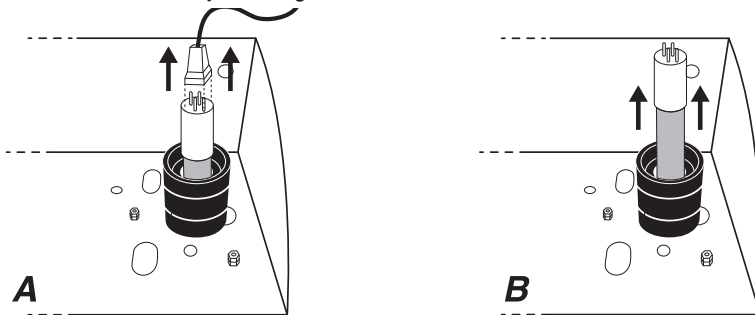

### **Procedimiento de mantenimiento/sustitución de la funda de cuarzo**

Los minerales disueltos en agua forman un revestimiento en la funda de cuarzo. La funda de cuarzo debe revisarse y limpiarse periódicamente para eliminar este revestimiento y mantener las prestaciones de desinfección.

- 1) Desconecte la alimentación eléctrica y cierre el grifo.
- 2) Desbloquee y abra la cubierta metálica.
- 3) Libere la presión del agua utilizando las válvulas de la carcasa del filtro situadas en la parte superior del cabezal de la carcasa.
- 4) Retire la lámpara, como para el procedimiento de sustitución de la lámpara.

**⚠ ATENCIÓN:** Espere hasta que la funda de cuarzo se haya enfriado.

- 5) Desenrosque el perno de la funda y extraiga la funda de cuarzo con cuidado.
- 6) Limpie la funda de cuarzo frotándola con un paño empapado en una solución ácida como vinagre, limón o eliminador de óxido de cal y calcio. Si la funda de cuarzo no puede limpiarse o está dañada, debe sustituirse por una nueva.
- 7) Repita los pasos del procedimiento de instalación inicial (**página 6**).
- 8) Abra el grifo y compruebe si hay fugas.
- 9) Vuelva a montar la lámpara, su conexión eléctrica y la cubierta.
- 10) Vuelva a conectar la fuente de alimentación.

**✍ OBSERVACIÓN:** después del mantenimiento, abra lentamente un suministro de agua (grifo) aguas abajo de la unidad y deje correr el agua durante al menos 5 minutos antes de utilizarla.

**✍ OBSERVACIÓN:** después de un período de inactividad, se recomienda realizar todas las operaciones de mantenimiento, sustituyendo los cartuchos de sedimentos, limpiando la funda de cuarzo y comprobando/

sustituyendo la lámpara UV.

Después del mantenimiento, abra lentamente un suministro de agua (grifo) aguas abajo de la unidad y deje correr el agua durante al menos 5 minutos antes de utilizarla.

## **Características del sistema UV**

### *HYDRA BIG F PRO 256 - BIG F PRO 156 - 256 - BIG F PRO PLUS 256*

<b>INFORMACIÓN GENERAL</b>	
Caudal máximo	54 l/m (40 mJ/cm <sup>2</sup> ) - 70 l/m (30 mJ/cm <sup>2</sup> )
Transmitancia UV-C	95% - 1 cm
Dosis de UV-C	40 mJ/cm <sup>2</sup> - 30 mJ/cm <sup>2</sup>
Rango de temperatura del agua	4°- 40° C
Consumo total	61 W
Montaje	vertical u horizontal
<b>REACTOR UV</b>	
Material	Acero inoxidable 304
Conexiones	Rosca 1" BSPP Macho
Presión máxima de trabajo	8,3 bar
Clase de protección	IP 54
Forma	Z
Dirección del flujo	De abajo hacia arriba
<b>LÁMPARA UV</b>	
Número	1
Vida útil	9000 horas
Potencia de la lámpara	56 W
Tipo	LPHO
<b>PANEL DE CONTROL</b>	
Material	Termoplástico
Dimensión	218x113x60 mm
Clase de protección	IP 54
Rango de temperatura ambiente	4°- 40° C
Fuente de alimentación	110-240 V / 50-60 Hz
Longitud del cable de la lámpara	0,6 m
Cable de alimentación	2 m
Tapón de alimentación	AUS Tipo I / SCHUKO Tipo F (CEE 7/4)
Pantalla del monitor	Digital
Contador de días	Sí, durante toda la vida útil del sistema
Contador de días reiniciable	Sí, durante el control de la vida útil de la lámpara
Alarma acústica	Con opciones de silencio

## **Características del sistema UV**

### *HYDRA BIG F PRO 267 - BIG F PRO 267 - BIG F PRO PLUS 267*

<b>INFORMACIÓN GENERAL</b>	
Caudal máximo	72 l/m (40 mJ/cm <sup>2</sup> ) - 95 l/m (30 mJ/cm <sup>2</sup> )
Transmitancia UV-C	95% - 1 cm
Dosis de UV-C	40 mJ/cm <sup>2</sup> - 30 mJ/cm <sup>2</sup>
Rango de temperatura del agua	4°- 40° C
Consumo total	73 W
Montaje	vertical u horizontal
<b>REACTOR UV</b>	
Material	Acero inoxidable 304

<b>Conexiones</b>	Rosca 1" BSPP Macho
<b>Presión máxima de trabajo</b>	8,3 bar
<b>Clase de protección</b>	IP 54
<b>Forma</b>	Z
<b>Dirección del flujo</b>	De abajo hacia arriba
<b>LÁMPARA UV</b>	
<b>Número</b>	1
<b>Vida útil</b>	9000 horas
<b>Potencia de la lámpara</b>	67 W
<b>Tipo</b>	LPHO
<b>PANEL DE CONTROL</b>	
<b>Material</b>	Termoplástico
<b>Dimensión</b>	218x113x60 mm
<b>Clase de protección</b>	IP 54
<b>Rango de temperatura ambiente</b>	4°- 40° C
<b>Fuente de alimentación</b>	110-240 V / 50-60 Hz
<b>Longitud del cable de la lámpara</b>	0,6 m
<b>Cable de alimentación</b>	2 m
<b>Tapón de alimentación</b>	AUS Tipo I / SCHUKO Tipo F (CEE 7/4)
<b>Pantalla del monitor</b>	Digital
<b>Contador de días</b>	Sí, durante toda la vida útil del sistema
<b>Contador de días reiniciable</b>	Sí, durante el control de la vida útil de la lámpara
<b>Alarma acústica</b>	Con opciones de silencio

## *Atlas Filtri HYDRA BIG F PRO / BIG F PRO / BIG F PRO PLUS*

### *Sistema de tratamiento del agua*

### **DECLARACIÓN CE DE CONFORMIDAD**

El abajo firmante declara, bajo su plena responsabilidad, que la unidad:

**HYDRA BIG F PRO 256 - 267**

**BIG F PRO 156 - 256 - 267**

**BIG F PRO PLUS - MODELOS 256 - 267**

#### CUMPLE CON

- AS/NZS 60335.2.109:2011 +A1 +A2 con AS/NZS 60335.1:2020 +A1
- 2014/35/UE (directiva de baja tensión)
- 2014/30/UE (compatibilidad electromagnética)
- 2015/863/UE (RoHS3)
- 2012/19/UE (RAEE)
- Normas IEC -EN 60204-1 (seguridad de las máquinas - equipo eléctrico de las máquinas)
- Normas IEC -EN 55022 (características de las perturbaciones radioeléctricas)
- D.Lgs. italiano 31/2001 (aplicación de la Directiva 2015/1787/UE relativa a la calidad del agua destinada al consumo humano)
- 2014/68/UE (art. 4 pár. 3) (PED)

La validez del marcado CE está subordinada a la integridad del equipo. Cualquier modificación, si no está autorizada, cancelará el uso de la marca CE. Esto ocurrirá en caso de que nuestra empresa no haya analizado previamente los riesgos relevantes y se haya emitido una nueva Declaración de conformidad CE.

# ÍNDICE

**INTRODUÇÃO**

**PREPARAÇÃO DO SISTEMA**

**INFORMAÇÕES SOBRE A ELIMINAÇÃO DO SISTEMA**

**POSICIONAMENTO DO SEU SISTEMA**

**REQUISITOS DE INSTALAÇÃO**

**PROTEÇÃO CONTRA PICOS DE ENERGIA ELÉTRICA**

**PROCEDIMENTO DE INSTALAÇÃO INICIAL**

**FUNCIONAMENTO DO BALASTRO ELETRÓNICO DA LÂMPADA**

**INFORMAÇÕES NO ECRÃ SOBRE O BALASTRO ELETRÓNICO**

**MANUTENÇÃO**

**MANUTENÇÃO DE ROTINA DO FILTRO AUTO-LIMPANTE**

**PROCEDIMENTO DE SUBSTITUIÇÃO DO CARTUCHO**

**PROCEDIMENTO DE SUBSTITUIÇÃO DA LÂMPADA**

**PROCEDIMENTO DE MANUTENÇÃO/SUBSTITUIÇÃO DO INVÓLUCRO DE QUARTZO**

**CARACTERÍSTICAS DO SISTEMA UV**

**DECLARAÇÃO DE CONFORMIDADE**

Obrigado por ter adquirido um sistema de tratamento de água Atlas Filtri HYDRA BIG F PRO / BIG F PRO / BIG F PRO PLUS.

**Nota:** Este aparelho de filtração de água só deve ser instalado por um canalizador com licença e qualificado. Qualquer intervenção na parte elétrica do produto deve ser efetuada por um electricista qualificado, seguindo rigorosamente as instruções fornecidas.

O aparelho não se destina a ser utilizado por pessoas (incluindo crianças) com capacidades físicas, sensoriais ou mentais reduzidas, ou com falta de experiência e conhecimentos, exceto se tiverem sido supervisionadas ou instruídas relativamente à utilização do aparelho por uma pessoa responsável pela sua segurança.

*As crianças devem ser vigiadas para garantir que não brincam com o aparelho*

Ler as instruções de manutenção antes de abrir o aparelho.

Os aparelhos que estejam manifestamente danificados não devem ser utilizados.

## INTRODUÇÃO

Atlas Filtri HYDRA BIG F PRO / BIG F PRO foram concebidos para reduzir a turvação e eliminar bactérias e vírus nocivos no abastecimento de água. Através dos raios UV-C, um processo de purificação ecológico e isento de produtos químicos, o ADN e o ARN dos microrganismos são danificados, resultando numa ação germicida eficaz. Uma unidade de pré-filtragem de fase dupla (BIG F PRO) ou tripla (HYDRA BIG F PRO) garante que as partículas não protegem os microrganismos da luz UV-C. Este sistema tratará eficazmente a água, dependendo da dosagem de UV necessária e da qualidade da água existente. Os cartuchos e a lâmpada do sistema **Atlas Filtri HYDRA BIG F PRO / BIG F PRO** devem ser regularmente mantidos e/ou substituídos para garantir um desempenho ideal. Para substituições, contactar o revendedor Atlas Filtri mais próximo. O invólucro de quartzo tem de ser limpa periodicamente para garantir um desempenho ideal. O sistema HYDRA BIG F PRO foi concebido e construído com soluções técnicas inovadoras. O cartucho filtrante do primeiro estágio é limpo eficazmente por lavagem em contracorrente, para remover facilmente os sedimentos depositados na superfície exterior do cartucho.

Quando o elemento filtrante está obstruído, é simplesmente limpo abrindo a válvula no fundo do copo (Fig. 1). Esta operação gera uma depressão no filtro que empurra o cartucho para baixo, invertendo automaticamente o fluxo de água do interior para o exterior do cartucho (contracorrente) (fig.2). Este fluxo de água em contracorrente transporta para o esgoto as partículas e substâncias depositadas no cartucho. Após o fecho da válvula, a distribuição da pressão inicial é restabelecida e a mola interna faz regressar o

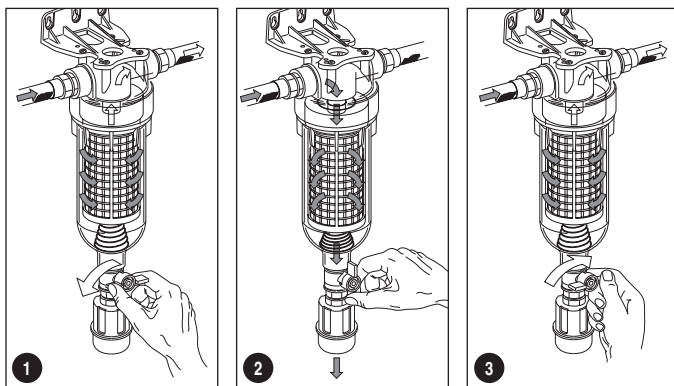

cartucho à sua posição de serviço (fig.3). O filtro está equipado com um funil de drenagem, um dispositivo concebido para evitar a poluição por refluxo, em conformidade com a norma europeia UNI EN 1717 de novembro de 2002. Este dispositivo impede o refluxo fazendo com que todos os elementos a jusante da válvula de descarga sejam ventilados para a atmosfera (símbolo da unidade de proteção: DC).

**Aviso:** os modos de operação descritos acima e a limpeza em retrolavagem em contracorrente ocorrem em condições excelentes com uma pressão de alimentação mínima de 1,8 e um caudal mínimo de 2000 L/h.

**Aviso:** De acordo com a norma europeia EN 60204-1 (segurança da instalação do equipamento elétrico - regras gerais), o equipamento elétrico de baixa tensão (regra 2006/95/CE) deve ser ligado a uma tomada de corrente com ligação à terra.

## **Aviso de segurança**

A radiação UV-C pode provocar queimaduras graves na pele e nos olhos desprotegidos, pelo que é obrigatório não ligar o aparelho à tomada sem ter previamente colocado a lâmpada UV no seu alojamento. A utilização incorreta deste aparelho pode aumentar o teor bacteriano da água, a menos que seja efectuado um tratamento suplementar.

### **INFORMAÇÕES SOBRE A ELIMINAÇÃO DO SISTEMA**

Os métodos de eliminação aplicáveis podem ser diferentes em países fora da União Europeia. Informe-se junto do seu revendedor ou autoridade local sobre os requisitos aplicáveis no seu país.

Recordamos que, de acordo com o disposto no D.L. de 25 de julho de 2005, n.º 151 "Cumprimento das diretivas 2002/CE, 2002/96/CE e 2003/108/CE, relativas à redução da utilização de substâncias perigosas em equipamentos elétricos e eletrónicos e à eliminação de resíduos", tanto as lâmpadas de vapor de mercúrio como os painéis elétricos, quando já não são utilizados, devem ser considerados resíduos especiais e eliminados da mesma forma.

Para isso, é possível enviar para centros especializados na recuperação de materiais perigosos ou contactar diretamente o nosso departamento técnico.



INFORMAÇÃO AOS UTILIZADORES nos termos do art. 14 da DIRECTIVA 2012/19 / UE DO PARLAMENTO EUROPEU E DO CONSELHO de 4 de julho de 2012 relativa aos resíduos de equipamentos elétricos e eletrónicos (REEE).

O símbolo do caixote do lixo barrado com uma cruz no aparelho ou na embalagem indica que o produto no fim da sua vida útil deve ser recolhido separadamente e não eliminado juntamente com outros resíduos urbanos mistos.

Contacte o seu município ou autoridade local para obter todas as informações sobre os sistemas de recolha selectiva disponíveis na zona. O revendedor é obrigado a recolher gratuitamente o equipamento usado quando compra um novo equipamento de tipo equivalente, com o objetivo de iniciar a reciclagem/ eliminação correta.

Uma recolha seletiva adequada para o arranque subsequente do equipamento fora de uso para reciclagem, tratamento e eliminação ambientalmente compatível ajuda a evitar possíveis efeitos negativos no ambiente e na saúde e favorece a reutilização e/ou reciclagem dos materiais que compõem o equipamento.

## **Cuidado**

**Atlas Filtri HYDRA BIG F PRO / BIG F PRO** foram concebidos para reduzir a turvação e eliminar bactérias e vírus nocivos no abastecimento de água. Não utilizar com água quimicamente insegura (água que não cumpra os limites legais em vigor no seu país) ou com água de qualidade desconhecida. É obrigatório efetuar uma análise completa da água e, se for caso disso, adotar tratamentos adicionais antes de utilizar o sistema.

## **PREPARAÇÃO DO SISTEMA**

Leia atentamente todas as instruções, uma vez que as falhas causadas por uma instalação ou operação incorrecta anulam a garantia.

Verificar cuidadosamente se todos os componentes (especialmente a lâmpada) estão presentes e não estão danificados:

1. sistema de filtragem e câmara UV (com unidade de filtragem de dupla ou tripla fase\*, mangueira de aço flexível e estrutura metálica).
2. lâmpada UV e invólucro de quartzo (em tubo de cartão).
3. Saco contendo: chave inglesa, manómetros (2), lubrificante (3), união (1), juntas (2) e a chave do quadro metálico.
4. Balastro eletrónico (**Os sistemas Atlas Filtri HYDRA BIG F PRO / BIG F PRO** vêm com balastro eletrónico pré-instalado).
5. Este manual do utilizador.

\***note:** é obrigatório que a última fase de filtração de sedimentos monte um cartucho de sedimentos de 1 µm.

Retirar todos os materiais de embalagem antes da utilização.

O utilizador deve eliminar este produto e a respetiva embalagem de acordo com as leis e regulamentos locais.

## **POSICIONAMENTO DO SEU SISTEMA**

Este aparelho destina-se a ser ligado de forma permanente à rede de água.

Escolha um local com uma posição de montagem estruturalmente adequada. Deixar pelo menos um espaço de comprimento de câmara acima da unidade para remoção da lâmpada e do invólucro de quartzo e 120 mm abaixo das caixas para substituição dos cartuchos e manutenção.

**Os sistemas Atlas Filtri HYDRA BIG F PRO / BIG F PRO** devem ser instalados em locais abrigados, protegidos dos raios solares diretos, das intempéries, da chuva, do gelo, da água e com ventilação adequada.

Todos **os sistemas Atlas Filtri HYDRA BIG F PRO / BIG F PRO** devem ser protegidos de ambientes agressivos onde possa ocorrer uma exposição excessiva ao sal ou a produtos químicos agressivos.

## **REQUISITOS DE INSTALAÇÃO**

**Avízo - PARA O FUNCIONAMENTO CORRETO DESTA APARELHO, É ESSENCIAL OBSERVAR AS INSTRUÇÕES DO FABRICANTE.**

**Nota: Certifique-se de que a ligação do dispositivo cumpre o código de canalização aplicável na sua área; no caso da Austrália e da Nova Zelândia, a instalação deve cumprir a norma AS/NZS 3500.1 e o Código de Canalização da Austrália.**

**Nota: Consulte o volume 3 do NCC, o Código de Canalização da Austrália, para saber quais os requisitos de prevenção de refluxo, incluindo a instalação de um dispositivo certificado, caso não seja fornecido.**

Apenas a linha de água fria.

Fonte de alimentação: CA 110-240 V; 50/60 Hz

Máx pressão de funcionamento: 8,3 bar

Temperatura de funcionamento: 4-40 °C (proteger do congelamento).

Caudais máximos: **mod. 156** 3240 L/h (54 l/min) **mod. 256** 4200 L/h (70 l/min) **mod. 267** 5700 L/h (95 l/min)

**Nota: Utilizar apenas fita vedante de roscas (não incluída) para os manómetros e para a ligação cabeça-niple. Não utilizar vedante líquido.**

Este aparelho deve ser alimentado através de um dispositivo de corrente residual (RCD) com uma corrente residual nominal de funcionamento não superior a 30 mA.

## **PROTEÇÃO CONTRA PICOS DE ENERGIA ELÉTRICA**

Um pico de energia elétrica pode atravessar as linhas de alimentação e causar danos graves ao seu equipamento elétrico. **HYDRA BIG F PRO / BIG F PRO** têm um fusível para proteger o circuito. O fusível não é um para-raios e pode não proteger o produto se um raio ou uma sobretensão muito forte atingir a unidade. Se a instalação estiver sujeita a picos de energia elétrica ou relâmpagos, recomendamos vivamente a utilização de dispositivos adicionais adequados de proteção contra picos de energia em todo o equipamento elétrico. Recomendamos a utilização de um RCD ou de um disjuntor de fuga à terra na fonte de alimentação da sua unidade.

O caudal DEVE ser igual ou inferior aos valores máximos. Um caudal excessivo reduzirá a dose de UV e poderá tornar a unidade ineficaz.

# PROCEDIMENTO DE INSTALAÇÃO INICIAL

Para o correto funcionamento do sistema, a água de entrada deve cumprir os parâmetros abaixo indicados:

<b>Sulfureto de hidrogénio</b>	< 0,3 mg/L	<b>Dureza total</b>	< 120 mg/L
<b>Ferro</b>	< 0,3 mg/L	<b>Transmitância UV</b>	> 95% - 1 cm
<b>Manganês</b>	< 0,05 mg/L		

A garantia não se aplica a unidades que falhem devido à utilização em água que não cumpra os parâmetros de qualidade da água acima referidos.

## AVISO

- Utilizar o sistema apenas nas condições de funcionamento indicadas no autocolante colocado no copo do filtro.
- Se o adesivo estiver violado, danificado, ilegível ou mesmo ausente, as condições de trabalho aplicáveis são: pressão máxima 8,3 bar, temperatura máxima 40°C.
- Se a pressão exceder os limites de utilização, proteger com uma válvula redutora de pressão.
- Instalar um sistema "anti-golpe de ariete" para proteger o filtro. Em caso de instalação em sistemas alimentados por uma bomba e especialmente nos equipados com um controlador de pressão e caudal, deve ser instalado um vaso de expansão adicional entre a bomba e a primeira unidade de filtragem para minimizar as flutuações de pressão.
- Usar somente fita de vedação PTFE como vedante para as conexões

**Os sistemas Atlas Filtri HYDRA BIG F PRO / BIG F PRO** têm ligações de canalização BSPP de 1" (Entrada BSPP fêmea de 1", Saída BSPP macho de 1").

1. Antes de proceder à instalação, verificar se a lâmpada UV e o invólucro de quartzo estão intactos no interior da sua respetiva embalagem.
2. Localizar uma posição adequada para o sistema **HYDRA BIG F PRO / BIG F PRO** recordando de permitir 120 mm sob as caixas e, pelo menos, um espaço de comprimento de câmara acima da unidade para a remoção da lâmpada e do invólucro. É necessária uma tomada elétrica com proteção contra corrente residual.

É possível escolher a direção do fluxo de água através da unidade, consoante a entrada de água seja feita pela esquerda (predefinição) ou pela direita. Para inverter o sentido do fluxo, desaparafusar as caixas do filtro, o sistema UV, a ligação à terra e a caixa da fonte de alimentação, voltar a montar todos os componentes retirados de modo a que a câmara UV fique à esquerda, a entrada da caixa do filtro à direita e o controlador da lâmpada UV fique ligeiramente à esquerda. Voltar a montar os medidores.

## AVISO

Certifique-se de que a ligação à terra foi colocada corretamente. Verifique se, uma vez invertida, a água flui através dos filtros na direção correta.

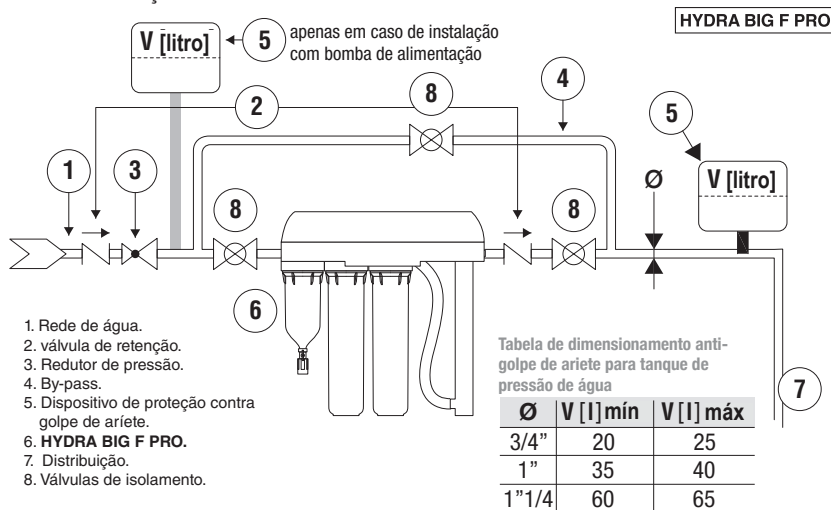

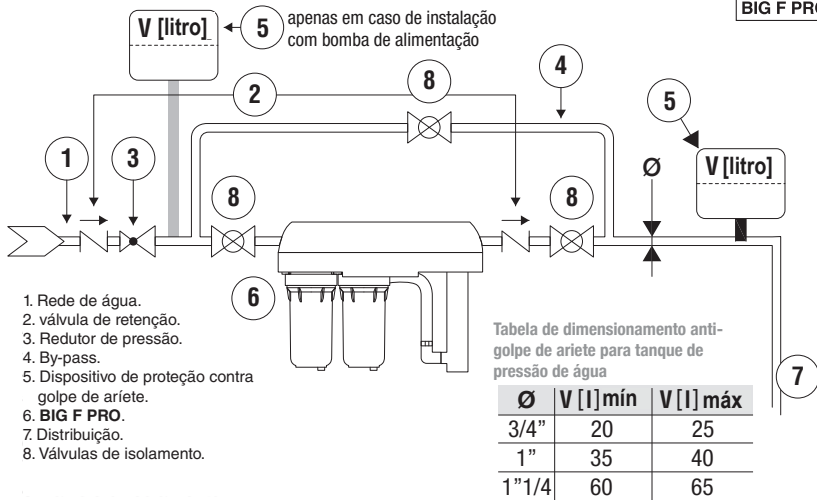

**Nota: A água DEVE sempre passar pelos Alojamentos dos Filtros ANTES da unidade UV. A última fase de filtração deve ser sempre equipada com um cartucho de sedimentos de 1 µm.**

- Os sistemas Atlas Filtri HYDRA BIG F PRO / BIG F PRO têm 3 orifícios de montagem na parte traseira do suporte de montagem. Utilize os orifícios de montagem para marcar a posição desejada na parede onde as fixações devem ser colocadas.
- Faça os furos e instale as buchas (buchas de fixação não incluídas).
- Colocar o suporte de montagem na parede. Insira e aperte as fixações para manter o sistema firmemente preso à parede.

**Nota: A saída está sempre no lado UV do sistema.**

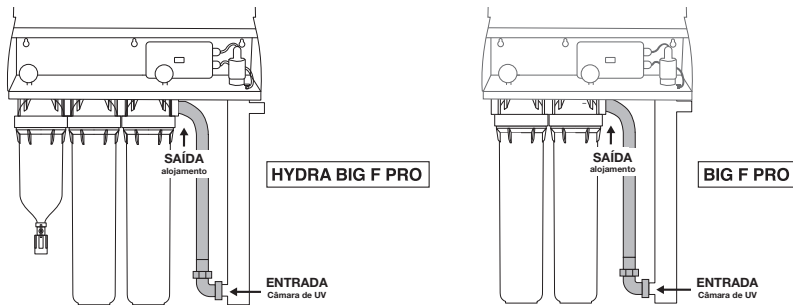

- Desligar a rede de água.
- Colocar a tubagem de entrada e de saída na unidade Atlas Filtri HYDRA BIG F PRO / BIG F PRO. A entrada é uma fêmea BSPP de 1" e a saída é um macho BSPP de 1".
- Apertar as duas extremidades do tubo flexível durante a instalação do produto.
- Ligue os manômetros aplicando uma fita vedante PTFE (não incluída) na rosca e aparafuse-os bem apertados, mas sem apertar demasiado, nos orifícios roscados de 1/8" na parte superior da cabeça; à colocação em funcionamento do produto, em caso de fuga de água, adicionar mais fita vedante e/ou apertar mais firmemente os parafusos.
- CONEXÃO DA DESCARGA DO FILTRO À DRENAGEM (APENAS HYDRA BIG F PRO).** Ligar um tubo de borracha reforçado com lona ao funil de escoamento ou ao encaixe da mangueira na base do filtro autolimpante (1º estágio), fixe-o com uma braçadeira e faça-o descarregar no escoamento (Fig. 4-5). O ponto de drenagem deve ser mais baixo do que o funil de drenagem ou o encaixe da mangueira. O tubo de borracha reforçado com lona não deve ter mais de 2 metros de comprimento.

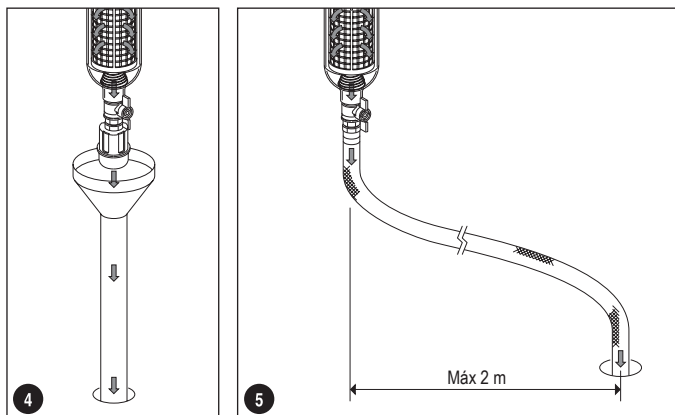

**AVISO:** evitar dobrar ou comprimir o tubo de borracha reforçado com tela; isto pode gerar uma contrapressão contra a drenagem, com as consequentes avarias.

11. Quando a unidade HYDRA BIG F PRO / BIG F PRO estiver a funcionar, verifique se a mangueira e os acessórios apresentam fugas.

12. OPERAÇÕES DE MONTAGEM:

(A) Abrir a tampa. Retirar o conector da lâmpada da porca superior e desapertar o parafuso preto do invólucro.

**Aviso:** prestar atenção à junta azul no interior.

(B) Introduzir o invólucro de quartzo com cuidado, centrando a sede na placa inferior da câmara UV.

(C) Introduzir o o-ring no invólucro de quartzo.

(D) Apertar o parafuso do invólucro e inserir a mola no tubo de quartzo, deixando-a cair na câmara.

(E) Introduzir lentamente a lâmpada UV no invólucro de quartzo.

(F) Ligar o conector da lâmpada aos pinos da lâmpada.

(G) Empurre a tampa preta no parafuso preto e rode-a no sentido horário para a bloquear.

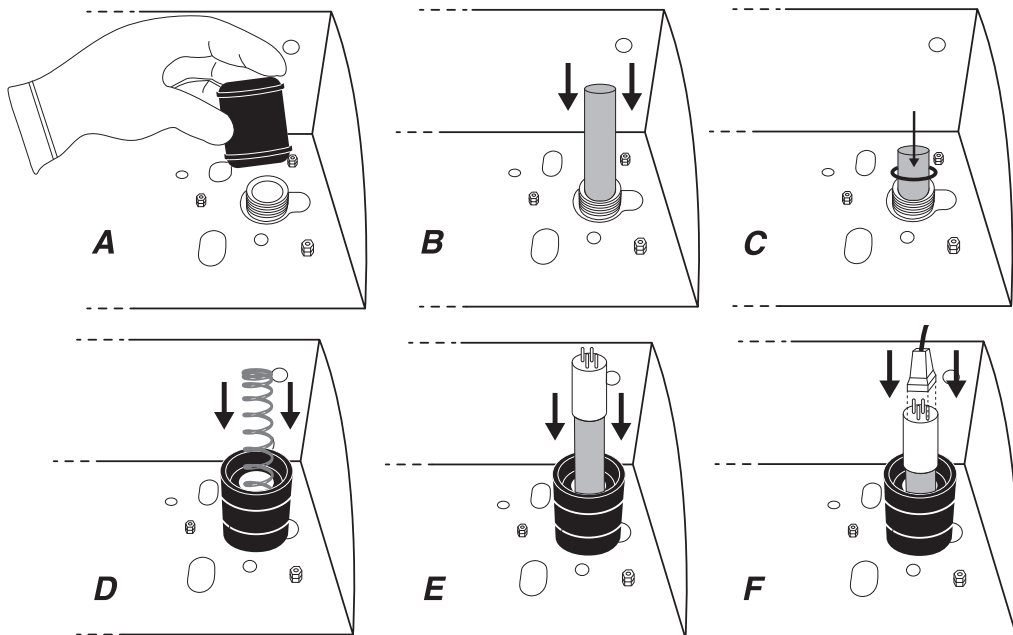

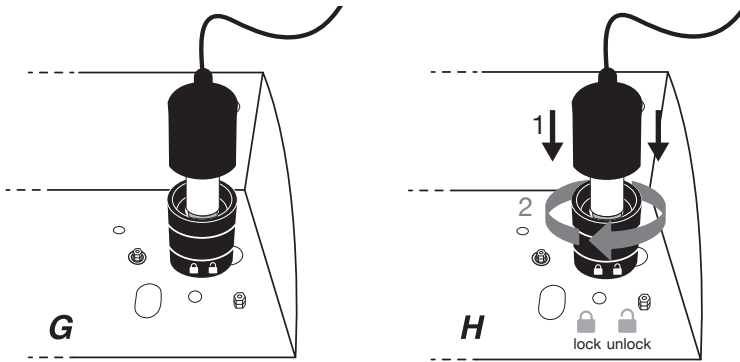

**Utilizar luvas para manusear o quartzo (vidro) e a superfície da lâmpada, pois as marcas ou impressões digitais podem interferir com a transmissão de UV. Se a lâmpada estiver suja, limpe-a com um produto de limpeza à base de álcool.**

13. Abrir o alojamento desparafusando o copo / Lubrificar o o-ring; verificar se está corretamente posicionado e livre de qualquer dano / Apertar o copo à cabeça do alojamento com uma chave adequada. Não apertar demasiado.
14. Ligar a rede de água, tendo o cuidado de retirar completamente o ar que ficou no interior do alojamento com as válvulas de ventilação / Abrir lentamente um abastecimento de água (torneira) a jusante da unidade HYDRA BIG F PRO / BIG F PRO / Abrir a válvula de ventilação da cabeça, aguardar que o ar saia da válvula de ventilação e, em seguida, roscar e apertar a válvula de ventilação. Lavar a unidade durante pelo menos 5 minutos. em seguida, verificar cuidadosamente se existem fugas.
15. Ligar a alimentação e certificar-se de que a lâmpada está a funcionar (ver o capítulo de funcionamento do balastro eletrónico da lâmpada)
16. Fechar e bloquear a tampa.

**Nota:** O seu armário é fornecido com 1 chave para sua comodidade. Por favor, guarde-a em segurança.

## **FUNCIONAMENTO**

- Antes de efetuar qualquer trabalho no sistema de esterilização UV, desligue sempre a fonte de alimentação.
- Aviso:** Não olhar diretamente para os raios ultravioleta emitidos pela lâmpada UV, pois podem provocar queimaduras graves nos olhos desprotegidos.
- Aviso:** não utilizar o emissor de UVC (lâmpada) quando este for retirado do invólucro do aparelho.
- Este aparelho contém um emissor de UV-C.
- A utilização incorreta do aparelho ou a danificação do alojamento pode provocar a emissão de radiações UV-C perigosas. A radiação UV-C pode, mesmo em pequenas doses, causar danos aos olhos e à pele.
- A água tratada parecerá quente durante um curto período de tempo no primeiro fluxo. Isto deve-se ao facto de a lâmpada UV emitir calor. Quando abrir uma torneira, deixe a água correr durante um curto período de tempo para purgar a água quente.

## **FUNCIONAMENTO DO BALASTRO ELETRÓNICO DA LÂMPADA**

**Aviso:** Qualquer intervenção na parte elétrica do produto deve ser efetuada por um electricista qualificado, seguindo rigorosamente as instruções fornecidas.

### **Informações no ecrã sobre o balastro eletrónico**



**⚠ ATENÇÃO:** Se o ecrã não se acender, substitua o fusível no painel de controlo UV.

**MENSAGENS DO ECRÃ - Inicialização:**

## MENSAGENS DO ECRÃ - Dias úteis:

Prima  durante menos de 1 segundo para mostrar os dias de funcionamento da lâmpada:

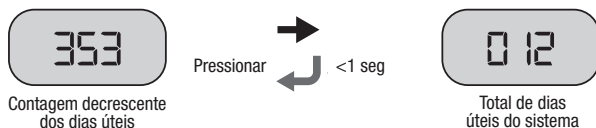

## VISUALIZAÇÃO DE ALARMES - Resolução de problemas:

**AL1:** Indica o fim da vida útil da lâmpada (o temporizador de contagem decrescente indica 0 dias). Neste caso, substitua a lâmpada UV e reinicie a contagem decrescente dos dias úteis. Para reiniciar a contagem decrescente dos dias úteis, substitua a lâmpada e prima e mantenha premido durante menos de 5 segundos

 o botão. O valor do contador de dias começa a piscar. Dentro de 5 segundos prima novamente o botão para confirmar a reinicialização do contador de dias.

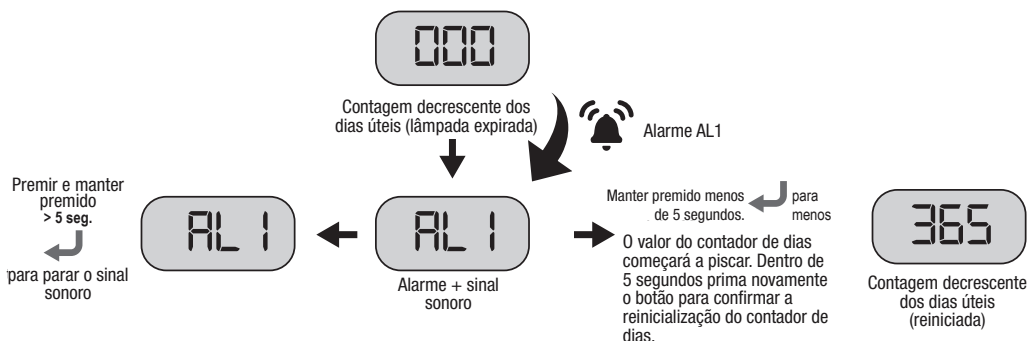

## AVISO: o aparelho deve ser desligado da corrente elétrica antes de substituir a lâmpada UV.

Prima e mantenha premido durante mais de 5 segundos o botão  para silenciar o alarme durante 7 dias (máx. 4 vezes).

**Nota:** se, dentro de 5 segundos, a reinicialização da lâmpada não for "confirmada", o contador de dias volta ao valor atual dos dias restantes.

**AL2:** Indica uma falha da lâmpada. Verificar:

- Ligação da lâmpada.
- Se a lâmpada estiver queimada, testar uma lâmpada nova.
- Se o arrancador da lâmpada tiver falhado, testar uma lâmpada nova.

Em caso de substituição da lâmpada, prima e mantenha premido durante menos de 5 segundos o botão . O valor do contador de dias começará a piscar. Dentro de 5 segundos prima novamente o botão para confirmar a reinicialização do contador de dias.

 **ATENÇÃO:** Não substituir a lâmpada por uma unidade sob tensão!

Prima e mantenha premido durante mais de 5 segundos o botão  para silenciar o alarme durante 7 dias (máx. 4 vezes).

## AVISO

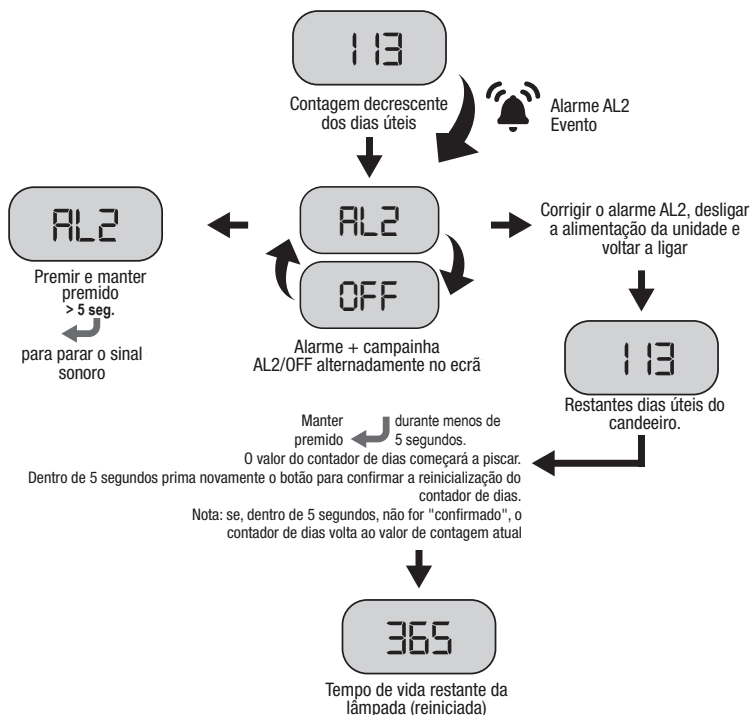

**ECRÃ DESLIGADO:** O fusível da placa de circuito impresso está queimado. Desaparafusar a tampa da caixa de alimentação elétrica. Retirar a pequena caixa perto da ficha de alimentação, substituir o fusível (mod. 5x20 1,6A Fast).

## INFORMAÇÕES NO ECRÃ SOBRE O BALASTRO ELETRÓNICO

MADE IN ITALY **PRO**SYSTEM

ATLAS FILTRI  
improving water

**DAYS COUNTDOWN**

**Alarms:**  
AL1 = lamp exhaust  
AL2 = lamp OFF  
DISPLAY OFF = replace fuse

Total Days < 1 sec.  
(\*) Reset < 5 sec.  
Audio alarm OFF > 5 sec.

•  $t_c = \max 70^\circ\text{C}$

disconnect main supply before removing the cover

(\*) after flashing press again to confirm countdown reset

CE

## Manutenção

**AVISO:** Qualquer intervenção na parte elétrica do produto deve ser efetuada por um electricista qualificado, seguindo rigorosamente as instruções fornecidas.

Pode obter peças sobressalentes junto do seu revendedor local Atlas Filtri. Para manter o desempenho e a garantia, utilize peças sobressalentes originais da Atlas Filtri.

LISTA DE SUBSTITUIÇÕES	
RE3505056	LÂMPADA UV 56W
RE3505057	INVÓLUCRO DE QUARTZO 56W (mod. 156-256)
AB3505066	O-RING PARA INVÓLUCRO DE QUARTZO
RE3505067	LÂMPADA UV 67W
RE3505068	INVÓLUCRO DE QUARTZO 67W (mod. 267)
RE9020678	KIT 2 O-RINGS + LUBRIKIT
RA0012025	CAPA DE PROTEÇÃO SOLAR PARA AUTOLIMPANTE ESTÁGIO 1 (apenas para o modelo HYDRA BIG F PRO)

LISTA DE SUBSTITUIÇÕES CARTUCHOS HYDRA BIG F PRO	
RA5001020	CARTUCHO ESTÁGIO 1 RAH MOD. 256-267
RA5047510	CARTUCHO ESTÁGIO 2 MOD. 256-267
RE5706906	CARTUCHO ESTÁGIO 3 MOD. 256-267

LISTA DE SUBSTITUIÇÕES CARTUCHOS BIG F PRO	
RA5045511	CARTUCHO ESTÁGIO 1 MOD. 156
RE5706606	CARTUCHO ESTÁGIO 2 MOD. 156
RA5047510	CARTUCHO ESTÁGIO 1 MOD. 256-267
RE5706906	CARTUCHO ESTÁGIO 2 MOD. 256-267

As séries **HYDRA BIG F PRO / BIG F PRO** foram concebidas e fabricadas com características simples e funcionais que tornam os procedimentos de controlo e a manutenção periódica particularmente fáceis. Para manter uma elevada qualidade da água desinfectada, os cartuchos, a lâmpada e o invólucro de quartzo devem ser regularmente limpos/verificados/substituídos (dependendo da qualidade da água e da utilização).

As operações de manutenção só podem ser efetuadas por pessoal formado e autorizado para o efeito. Lavar o sistema durante 10 minutos após um período de não utilização superior a 2 dias. Durante um período de não utilização de 2 semanas ou mais, pode ser necessário substituir os cartuchos.

Só devem ser utilizadas peças sobressalentes originais do fornecedor.

Os intervalos de manutenção recomendados para as peças sobressalentes são os seguintes

INTERVALOS DE MANUTENÇÃO	
<b>Cartucho de autolimpante:</b> (Apenas modelos Hydra Big F Pro)	limpar regularmente o cartucho com retrolavagem em contracorrente, como indicado na secção de introdução; substituir por um novo cartucho pelo menos a cada 48 meses.
<b>Cartuchos de sedimentos</b>	substituir por um novo cartucho cada 3-6 meses ou com uma queda de pressão superior a 1Bar (100Kpa/15PSI).
<b>Lâmpada UV</b>	uma vez por cada 9000 horas/um ano.
<b>Invólucro de quartzo UV</b>	Recomenda-se a limpeza do invólucro de quartzo pelo menos trimestralmente, podendo ser necessária uma limpeza mais frequente em função da qualidade da água.
<b>O-ring para invólucro de quartzo</b>	anualmente.
<b>O-ring do copo:</b>	SUBSTITUIR o O-RING DO COPO em cada SUBSTITUIÇÃO DO CARTUCHO ou, pelo menos, uma vez por ano

## MANUTENÇÃO DE ROTINA DO FILTRO AUTO-LIMPANTE (apenas para os modelos Hydra Big F Pro).

A manutenção de rotina consiste em limpar o cartucho do filtro da fase 1 com retrolavagem em contracorrente, abrindo a válvula de drenagem durante 15/20 segundos. A retrolavagem em contracorrente é efectuada como indicado na secção "INTRODUÇÃO". A vazão mínima necessária para uma retrolavagem eficaz é de 2000 l/h. Se o cartucho não estiver perfeitamente limpo após a lavagem, repetir a operação com o mesmo procedimento uma ou mais vezes até atingir o grau de limpeza desejado. Se não se obtiver um grau de limpeza aceitável para um bom funcionamento do filtro, seguir o procedimento de manutenção extraordinária descrito a seguir.

## **MANUTENÇÃO EXTRAORDINÁRIA DO FILTRO AUTO-LIMPANTE**

Com o tempo, a limpeza de rotina do cartucho pode tornar-se difícil devido ao entupimento da rede do cartucho.

Neste caso, é necessário efetuar uma limpeza extraordinária do cartucho da seguinte forma:

- fechar o fluxo de água a montante do filtro;
- libertar a pressão do filtro abrindo uma torneira a jusante do filtro;
- abrir o filtro, desenroscando a cuba da cabeça com a chave fornecida;
- retirar o cartucho (usando luvas de proteção para evitar riscos devido à rede gasta);
- limpar o cartucho sob um jato de água fria e utilizar uma escova macia para remover as impurezas;
- inserir o cartucho novo no copo; - reaparafusar o copo na cabeça;

### **Procedimento de substituição do cartucho**

Antes de efetuar qualquer trabalho em um sistema **Atlas Filtri HYDRA BIG F PRO / BIG F PRO** desligue sempre primeiro a fonte de alimentação.

Substituir os cartuchos melt blown pelo menos de seis em seis meses ou quando se observar uma queda de pressão da água a jusante igual ou superior a 1 bar. Para substituir os cartuchos de filtro, siga o procedimento seguinte:

#### **Substituição do cartucho**

Respeitar as normas em vigor relativas à eliminação dos resíduos de cartuchos usados.

1. Antes de abrir o alojamento do filtro, desligue a rede de água.
2. Libertar a pressão do produto desparafusando a válvula de ventilação da cabeça. Em seguida, aparafusar e apertar novamente a válvula de ventilação.
3. Abrir o alojamento desparafusando o copo com a chave fornecida.
4. Remova o cartucho usado.
5. Limpar o alojamento do filtro com água fria e uma esponja macia.
6. Abrir o novo invólucro do cartucho e deitar fora o invólucro.
7. Colocar um cartucho novo no alojamento do filtro.
8. Substituir o O-ring na parte superior do alojamento do filtro. Verificar se está corretamente posicionado e livre de quaisquer danos. Apertar o copo do alojamento à cabeça do alojamento com uma chave adequada. Não apertar demasiado.
9. Ligar a rede de água, tendo o cuidado de retirar completamente o ar que ficou no interior do alojamento com as válvulas de ventilação.
10. Abrir lentamente uma fonte de abastecimento de água (torneira) a jusante de **HYDRA BIG F PRO / BIG F PRO**.
11. Abrir a válvula de ventilação da cabeça, esperar a purga do ar pela válvula de ventilação, em seguida, aparafusar e apertar a válvula de ventilação.



**OBSERVAÇÃO:** deixe a água fluir por, pelo menos, 5 minutos antes do uso.

### **AVISO**

ao reiniciar após cada operação de manutenção e/ou mudança de recarga, quando o copo do filtro for desparafusado da cabeça, troque o o-ring por um novo e lubrifique cuidadosamente antes de apertar o copo na cabeça. Certificar-se que não hajam fugas de água no produto e, especialmente, verificar o aperto entre o alojamento da cabeça e o alojamento do copo. Continuar a controlar se o aperto é correto e se há fugas de água após 48 horas da instalação e colocação em função. Em caso de fugas, abrir o alojamento, remover o O-ring do copo, colocar um novo O-ring e aplicar lubrificante; em seguida voltar a apertar o copo na cabeça e repetir a inspeção das fugas tal como mencionado em cima.

*Peça ao seu vendedor o-rings, lubrificante e outras peças sobressalentes originais.*

**Procedimento de substituição da lâmpada** Procedimento para a substituição da lâmpada UV (9000 h/um ano no máximo)



**AVISO:** Não operar o emissor de UV-C quando este for retirado do invólucro do aparelho.

- Este aparelho contém um emissor de UV-C.

- A utilização incorreta do aparelho ou a danificação do alojamento pode provocar a emissão de radiações UV-C perigosas. A radiação UV-C pode, mesmo em pequenas doses, causar danos aos olhos e à pele.

*Utilizar luvas para manusear o quartzo (vidro) e a superfície da lâmpada, pois as marcas ou impressões digitais podem interferir com a transmissão de UV.*

- 1) Desligar a alimentação elétrica e desligar a água.
- 2) Desbloquear e abrir a tampa metálica.
- 3) Liberte a pressão da água utilizando as válvulas na parte superior do suporte de montagem.

**⚠ ATENÇÃO:** Aguarde até que a lâmpada arrefeça.

- 4) Levantar a tampa preta rodando ligeiramente, desapertar cuidadosamente a ligação eléctrica de 4 pinos (A) e extrair a antiga lâmpada do invólucro de quartzo (B).
- 5) Retirar a lâmpada da embalagem, segurando-a cuidadosamente pelas extremidades.
- 6) Insira a nova lâmpada no invólucro de quartzo do sistema UV.
- 7) Ligue a lâmpada à ligação eléctrica e reposicione a tampa preta no parafuso preto e rode-a no sentido horário para a bloquear.
- 8) Voltar a ligar a alimentação eléctrica e ligar a água.

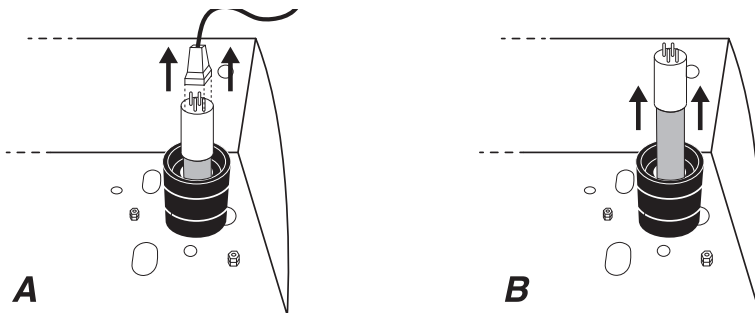

### **Procedimento de manutenção/substituição do invólucro de quartzo**

Os minerais dissolvidos na água formam uma cobertura no invólucro de quartzo. O invólucro de quartzo deve ser regularmente verificada e limpa para remover esta cobertura, a fim de manter os desempenhos de desinfecção.

- 1) Desligar a alimentação elétrica e desligar a água
- 2) Desbloquear e abrir a tampa metálica.
- 3) Libertar a pressão da água através das válvulas da caixa do filtro situadas no topo da cabeça da caixa.
- 4) Retirar a lâmpada, como no procedimento de substituição da lâmpada.

**⚠ ATENÇÃO:** Aguardar que o invólucro de quartzo arrefeça.

- 5) Desapertar o parafuso da manga e extrair o invólucro de quartzo com cuidado.
- 6) Limpar o invólucro de quartzo com um pano embebido numa solução ácida, como vinagre, limão ou removedor de ferrugem calcário (CLR). Se o invólucro de quartzo não puder ser limpo ou estiver danificado, deve ser substituída por um novo.
- 7) Repetir os passos do procedimento de instalação inicial (**pág. 6**).
- 8) Ligar a água e verificar se há fugas.
- 9) Voltar a montar a lâmpada, a sua ligação eléctrica e a tampa.
- 10) Voltar a ligar a fonte de alimentação.

**✍ OBSERVAÇÃO:** após a manutenção, lentamente ligue um abastecimento de água (torneira) a jusante da unidade e deixe a água fluir por pelo menos 5 minutos antes do uso.



**OBSERVAÇÃO:** Após um período de inatividade, sugere-se a realização de todas as operações de manutenção, substituindo os cartuchos de sedimentos, limpando o invólucro de quartzo e verificando/ substituindo a lâmpada UV.

Após estas operações de manutenção, lentamente ligue um abastecimento de água (torneira) a jusante da unidade e deixe a água fluir por pelo menos 5 minutos antes do uso.

## **Caraterísticas do sistema UV**

### **HYDRA BIG F PRO 256 - BIG F PRO 156 - 256 - BIG F PRO PLUS 256**

<b>INFORMAÇÕES GERAIS</b>	
Caudal máximo	54 l/m (40 mJ/cm <sup>2</sup> ) - 70 l/m (30 mJ/cm <sup>2</sup> )
Transmitância UV-C	95% - 1 cm
Dose UV-C	40 mJ/cm <sup>2</sup> - 30 mJ/cm <sup>2</sup>
Intervalo de temperaturas da água	4°- 40° C
Consumo total	61W
Montagem	vertical ou horizontal

<b>REACTOR DE UV</b>	
Material	Rede de aço inoxidável 304
Conexões	Rosca 1" BSPP Macho
Máx pressão de funcionamento	8,3 Bar
Classe de proteção	IP 54
Forma	Z
Direção do fluxo	De baixo para cima

<b>LÂMPADA UV</b>	
Número	1
Tempo de vida	9000 horas
Potência da lâmpada	56 W
TIPO	LPHO

<b>PAINEL DE CONTROLO</b>	
Material	Termoplástico
Dimensão	218x113x60 mm
Classe de proteção	IP 54
Intervalo de temperatura ambiente	4°- 40° C
Fonte de alimentação	110-240 V / 50-60 Hz
Comprimento do cabo da lâmpada	0,6 m
Cabo de alimentação elétrica	2 m
Ficha de alimentação	AUS Tipo I / SCHUKO Tipo F (CEE 7/4)
Ecrã do monitor	Digital
Contador de dias	Sim, para uma vida útil total do sistema
Contador de dias reinicializável	Sim para controlo da duração da lâmpada
Alarme sonoro	Com opções de silenciamento

## Caraterísticas do sistema UV

### HYDRA BIG F PRO 267 - BIG F PRO 267 - BIG F PRO PLUS 267

INFORMAÇÕES GERAIS	
Caudal máximo	72 l/m (40 mJ/cm <sup>2</sup> ) - 95 l/m (30 mJ/cm <sup>2</sup> )
Transmitância UV-C	95% - 1 cm
Dose UV-C	40 mJ/cm <sup>2</sup> - 30 mJ/cm <sup>2</sup>
Intervalo de temperaturas da água	4° - 40° C
Consumo total	73 W
Montagem	vertical ou horizontal

REACTOR DE UV	
Material	Rede de aço inoxidável 304
Conexões	Rosca 1" BSPP Macho
Máx pressão de funcionamento	8,3 Bar
Classe de proteção	IP 54
Forma	Z
Direção do fluxo	De baixo para cima

LÂMPADA UV	
Número	1
Tempo de vida	9000 horas
Potência da lâmpada	67 W
TIPO	LPHO

PAINEL DE CONTROLO	
Material	Termoplástico
Dimensão	218x113x60 mm
Classe de proteção	IP 54
Intervalo de temperatura ambiente	4° - 40° C
Fonte de alimentação	110-240 V / 50-60 Hz
Comprimento do cabo da lâmpada	0,6 m
Cabo de alimentação elétrica	2 m
Ficha de alimentação	AUS Tipo I / SCHUKO Tipo F (CEE 7/4)
Ecrã do monitor	Digital
Contador de dias	Sim, para uma vida útil total do sistema
Contador de dias reinicializável	Sim para controlo da duração da lâmpada
Alarme sonoro	Com opções de silenciamento

# *Atlas Filtri HYDRA BIG F PRO / BIG F PRO / BIG F PRO PLUS*

*Sistema de tratamento de água*

## **DECLARAÇÃO DE CONFORMIDADE CE**

O abaixo assinado declara, sob sua inteira responsabilidade, que a unidade:

### **HYDRA BIG F PRO 256 - 267 BIG F PRO 156 - 256 - 267 BIG F PRO PLUS - 256 - 267 MODELOS**

ESTÁ EM CONFORMIDADE COM

- AS/NZS 60335.2.109:2011 +A1 +A2 com AS/NZS 60335.1:2020 +A1
- 2014/35/UE (diretiva de baixa tensão)
- 2014/30/UE (compatibilidade eletromagnética)
- 2015/863/UE (RoHS3)
- 2012/19/UE (REEE)
- Normas IEC -EN 60204-1 (segurança de máquinas - equipamento elétrico de máquinas)
- Normas IEC -EN 55022 (caraterísticas das interferências radioelétricas)
- D.Leg. 31/2001 (Aplicação da Diretiva 2015/1787/UE relativa à qualidade da água destinada ao consumo humano)
- 2014/68/UE (art. 4.º, n.º 3) (PED)

A validade da marcação CE está subordinada à integridade do equipamento. Qualquer modificação, se não for autorizada, anulará o uso da marcação CE, o que ocorrerá caso os riscos relevantes não tenham sido previamente analisados pela nossa empresa e uma nova Declaração de Conformidade CE tenha sido emitida.



# СОДЕРЖАНИЕ

ВВЕДЕНИЕ

ПОДГОТОВКА ВАШЕЙ СИСТЕМЫ

ИНФОРМАЦИЯ ОБ УТИЛИЗАЦИИ СИСТЕМЫ

РАЗМЕЩЕНИЕ ВАШЕЙ СИСТЕМЫ

ТРЕБОВАНИЯ К УСТАНОВКЕ

ЗАЩИТА ОТ СКАЧКОВ НАПРЯЖЕНИЯ

ПРОЦЕДУРА ПЕРВОНАЧАЛЬНОЙ УСТАНОВКИ

РЕЖИМ РАБОТЫ БАЛЛАСТА

ИНФОРМАЦИОННЫЙ ДИСПЛЕЙ БАЛЛАСТА

ТЕХОБСЛУЖИВАНИЕ

ПЛАНОВОЕ ОБСЛУЖИВАНИЕ САМООЧИЩАЮЩЕГОСЯ ФИЛЬТРА

ПРОЦЕДУРА ЗАМЕНЫ КАРТРИДЖА

ПРОЦЕДУРА ЗАМЕНЫ ЛАМПЫ

ПРОЦЕДУРА ОБСЛУЖИВАНИЯ/ЗАМЕНЫ КВАРЦЕВОЙ КОЛБЫ

ХАРАКТЕРИСТИКИ УФ-СИСТЕМЫ

ДЕКЛАРАЦИЯ СООТВЕТСТВИЯ

Благодарим вас за покупку системы очистки воды Atlas Filtri HYDRA BIG F PRO / BIG F PRO / BIG F PRO PLUS.

Примечание: Установку этого устройства для фильтрации воды должен выполнять только сантехник, имеющий соответствующую лицензию. Любые операции с электрической частью изделия должны выполняться квалифицированным электриком в строгом соответствии с прилагаемыми инструкциями.

Прибор не предназначен для использования лицами (включая детей) с ограниченными физическими, сенсорными или умственными способностями, а также с недостаточным опытом и знаниями, если они не были проинструктированы или проконтролированы по использованию прибора лицом, ответственным за их безопасность.

Дети должны находиться под присмотром. Прибор это не игрушка!

Перед вскрытием прибора прочтите инструкции по обслуживанию.

Запрещается эксплуатировать приборы с явными повреждениями.

## ВВЕДЕНИЕ

Atlas Filtri HYDRA BIG F PRO / BIG F PRO предназначены для снижения мутности и уничтожения вредных бактерий и вирусов в водопроводах. Под воздействием УФ-лучей - экологически чистого и не содержащего химикатов процесса очистки - повреждаются ДНК и РНК микроорганизмов, что приводит к эффективному бактерицидному действию. Двух- (BIG F PRO) или трехступенчатый (HYDRA BIG F PRO) блок предварительной фильтрации гарантирует, что твердые частицы не будут защищать микроорганизмы от ультрафиолетового излучения. Эта система будет эффективно очищать воду в зависимости от требуемой дозы УФ-излучения и качества воды. Карtridge и лампа системы Atlas Filtri HYDRA BIG F PRO / BIG F PRO нуждаются в регулярном обслуживании и/или замене для обеспечения оптимальной производительности. Для замены обращайтесь к ближайшему дилеру Atlas Filtri. Кварцевая колба нуждается в периодической очистке для обеспечения оптимальных характеристик.

Система HYDRA BIG F PRO разработана и сконструирована с применением инновационных технических решений. Фильтрующий картридж первой ступени эффективно очищается путем промывки в противотоке, что позволяет легко удалить отложения, осевшие на внешней поверхности картриджа.

Если фильтрующий элемент засорился, его просто очистить, открыв клапан на дне чаши (рис. 1). При этом в фильтре образуется пониженное давление, которое толкает картридж вниз, автоматически меняя направление потока воды с внутреннего на внешний (противоток) (рис. 2). Поток воды в противотоке уносит частицы и вещества, осевшие на картридже, в слив. После закрытия клапана первоначальное распределение давления восстанавливается, и внутренняя пружина возвращает картридж в рабочее положение (рис. 3). Фильтр оснащен сливной воронкой - устройством, предназначенным для предотвращения загрязнения в результате обратного

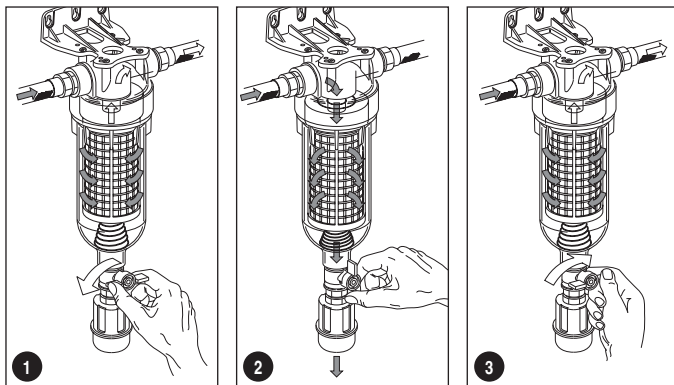

потока, в соответствии с европейским стандартом UNI EN 1717 от ноября 2002 года. Это устройство предотвращает обратный поток, заставляя все элементы, расположенные после сливного клапана, выпускать воздух в атмосферу (символ блока защиты: DC).

**Предупреждение:** вышеуказанные режимы функционирования и обратная промывка осуществляются в оптимальных условиях при минимальном давлении подачи 1,8 БАР и минимальном расходе 2 000 л/ч.

**Предупреждение:** В соответствии с европейским стандартом EN 60204-1 (безопасность эксплуатации электрооборудования - общие правила) электрооборудование низкого напряжения (правило 2006/95/CE) должно быть подключено к заземленному токоотводу.

## Предупреждение о безопасности

Ультрафиолетовое излучение может вызвать серьезные ожоги незащищенной кожи и глаз, поэтому не следует подключать прибор к розетке, не установив предварительно ультрафиолетовую лампу в ее корпус. Неправильное использование этого прибора может привести к увеличению содержания бактерий в воде, если не будет проведена дополнительная обработка.

### ИНФОРМАЦИЯ ОБ УТИЛИЗАЦИИ СИСТЕМЫ

В странах за пределами Европейского союза могут применяться иные методы утилизации. Узнайте у продавца или местных властей о требованиях, действующих в вашей стране.

Напоминаем, что в соответствии с постановлением зак.проекта от 25 июля 2005 года № 151 "Выполнение директив 2002/CE, 2002/96/CE и 2003/108/CE, касающихся сокращения использования опасных веществ в электрическом и электронном оборудовании и утилизации отходов", лампы с парами ртути и электрические панели, когда они больше не используются, должны рассматриваться как специальные отходы и таким же образом утилизироваться. Для этого можно отправить в специализированные центры по утилизации опасных материалов или обратиться непосредственно в наш технический отдел.



ИНФОРМАЦИЯ ДЛЯ ПОЛЬЗОВАТЕЛЕЙ в соответствии со ст. 14 от 2012/19 / Директива Европейского парламента и Совета ЕС от 4 июля 2012 года об отходах электрического и электронного оборудования (WEEE).

Символ перекрещенной урны на приборе или на его упаковке указывает на то, что по окончании срока службы прибор должен быть собран отдельно, а не выброшен вместе с другими смешанными городскими отходами.

Пожалуйста, свяжитесь с муниципалитетом или местными властями, чтобы получить всю информацию о системах раздельного сбора отходов, имеющихся в вашем регионе. Продавец обязан бесплатно забрать старое оборудование при покупке нового оборудования эквивалентного типа, чтобы начать правильную переработку/утилизацию.

Соответствующий раздельный сбор для последующего запуска вышедшего из строя оборудования в переработку, обработку и экологически безопасную утилизацию помогает избежать возможных негативных последствий для окружающей среды и здоровья людей и способствует повторному использованию и/или переработке материалов, из которых состоит оборудование.

## Осторожно!

**Atlas Filtri HYDRA BIG F PRO / BIG F PRO** предназначены для снижения мутности и уничтожения вредных бактерий и вирусов в водопроводах. Не используйте химически небезопасную воду (воду, не соответствующую законодательным нормам, действующим в вашей стране) или воду неизвестного качества. Перед использованием системы необходимо провести полный анализ воды и, в случае необходимости, принять дополнительные меры.

## ПОДГОТОВКА ВАШЕЙ СИСТЕМЫ

Внимательно изучите все инструкции, так как в случае неисправностей, вызванных неправильной установкой или эксплуатацией, гарантия аннулируется.

Внимательно проверьте наличие и отсутствие повреждений всех компонентов (особенно лампы):

1. Система фильтрации и УФ-камера (с двух- или трехступенчатой фильтрующей установкой\*, гибким стальным шлангом и металлической рамой).
2. УФ-лампа и кварцевая колба (в картонной трубке).
3. Пакет содержит: гаечный ключ, манометры (2), смазка (3), шарнир (1), прокладки (2) и металлический рамный ключ.
4. Балласт (**системы Atlas Filtri HYDRA BIG F PRO / BIG F PRO** поставляются с предустановленным балластом).
5. Это руководство пользователя.

\***примечание:** на последней ступени фильтрации осадка обязательно должен быть установлен картридж с осадком 1 мкм.

Перед использованием удалите все упаковочные материалы.

Вы должны утилизировать этот продукт и его упаковку в соответствии с местными законами и правилами.

## РАЗМЕЩЕНИЕ ВАШЕЙ СИСТЕМЫ

Настоящий прибор предназначен для постоянного подключения к водопроводу.

Выбирайте место, конструктивно подходящее для монтажа. Оставьте над прибором пространство длиной не менее длины камеры для снятия лампы и кварцевой колбы и 120 мм под корпусом для замены картриджа и технического обслуживания.

Системы **Atlas Filtri HYDRA BIG F PRO / BIG F PRO** должны быть установлены в защищенном месте, от прямых солнечных лучей, непогоды, дождя, мороза, воды и иметь достаточную вентиляцию.

Все системы **Atlas Filtri HYDRA BIG F PRO / BIG F PRO** должны быть защищены от воздействия агрессивных химических веществ или соли.

## ТРЕБОВАНИЯ К УСТАНОВКЕ

**Предупреждение** - для корректной работы прибора обязательно следуйте инструкциям производителя.

*Примечание: Убедитесь, что подключение устройства соответствует действующим в вашем регионе сантехническим нормам, в случае Австралии и Новой Зеландии установка должна соответствовать AS/NZS 3500.1 и Сантехническому кодексу Австралии.*

*Примечание: Обратитесь к третьему тому НСС, водопроводному кодексу Австралии, чтобы узнать о требованиях по предотвращению обратного потока, включая установку сертифицированного устройства, если оно не поставляется.*

Только линия холодной воды.

Источник питания: AC 110-240 V 50/60 Гц

Макс. рабочее давление: 8,3 бар

Макс. рабочая температура: 4-40 °C (беречь от замерзания).

Максимальная скорость потока: **мод. 156** 3240 л/ч (54 л/мин) **мод. 256** 4200 л/ч (70 л/мин) **мод. 267** 5700 л/ч (95 л/мин)

*Примечание: Используйте только ленту для уплотнения резьбы (не входит в комплект) для манометров и соединения nipples с головкой. Не используйте жидкий герметик.*

Питание данного прибора должно осуществляться через устройство остаточного тока (УЗО) с номинальным остаточным рабочим током не более 30 мА.

## ЗАЩИТА ОТ СКАЧКОВ НАПРЯЖЕНИЯ

Всплеск или скачок напряжения может пройти по линиям электропередач и нанести серьезный ущерб вашему электрооборудованию.

**HYDRA BIG F PRO / BIG F PRO** оснащены предохранителем для защиты цепи. Предохранитель не является розоразрядником и может не защитить устройство, если в него попадет молния или очень мощный импульс. Если установка подвержена скачкам напряжения или ударам молнии, мы настоятельно рекомендуем использовать соответствующие дополнительные устройства защиты от скачков напряжения на всем электрооборудовании. Мы рекомендуем использовать УЗО или автоматический выключатель утечки тока на землю при подаче питания на устройство.

Расход ДОЛЖЕН быть равен или ниже максимальных значений. Чрезмерный поток снижает дозу УФ-излучения и может сделать устройство неэффективным.

## ПРОЦЕДУРА ПЕРВОНАЧАЛЬНОЙ УСТАНОВКИ

Для правильной работы системы вода на входе должна соответствовать указанным ниже параметрам:

Сульфид водорода	< 0,3 mg/L	Общая жесткость	< 120 mg/L
Железо	< 0,3 mg/L	Коэффициент пропускания УФС	> 95% - 1 cm
Марганец	< 0,05 mg/L		

Гарантия не распространяется на устройства, вышедшие из строя в результате использования в воде, не соответствующей указанным выше параметрам качества воды.

## Предупреждение

- Используйте систему только в условиях эксплуатации, указанных на наклейке на чаше фильтра.
- если наклейка испорчена, повреждена, неразборчива или отсутствует, это означает, что условия работы являются применимыми: максимальное давление 8,3 бар, максимальная температура 40°C.
- Если давление превышает допустимые пределы, защитите его редуциционным клапаном.
- Установите систему "защиты от гидроудара" для защиты фильтра. В случае установки на системы с питанием от насоса, особенно оснащенных регулятором давления и расхода, между насосом и первым фильтрующим элементом необходимо установить дополнительный расширительный бак, чтобы минимизировать колебания давления.
- Используйте в качестве уплотнителя соединений только фторпластовую уплотнительную ленту.

Системы **Atlas Filtri HYDRA BIG F PRO / BIG F PRO** имеют сантехнические соединения 1" BSPP (вход 1" BSPP с внутренней резьбой, выход 1" BSPP с внешней резьбой).

1. Перед началом установки убедитесь, что УФ-лампа и её кварцевая колба находятся в целостности и сохранности в соответствующей упаковке.
2. Найдите подходящее место для системы **HYDRA BIG F PRO / BIG F PRO**, помня о необходимости оставить 120 мм под корпусами и как минимум пространство длиной в камеру над устройством для снятия лампы и колбы. Необходима розетка с защитой от остаточного тока.

Вы можете выбрать направление потока воды, проходящего через устройство, в зависимости от того, слева (настройка по умолчанию) или справа находится вход воды. Чтобы изменить направление потока, открутите корпуса фильтров, УФ-систему, заземление и блок питания, соберите все снятые компоненты так, чтобы УФ-камера находилась слева, входное отверстие корпуса фильтра - справа, а контроллер УФ-лампы - немного левее. Переустановите манометры.

## Предупреждение

Убедитесь, что установлена заземляющая лента. Убедитесь, что после реверса вода будет проходить через фильтры в правильном направлении.

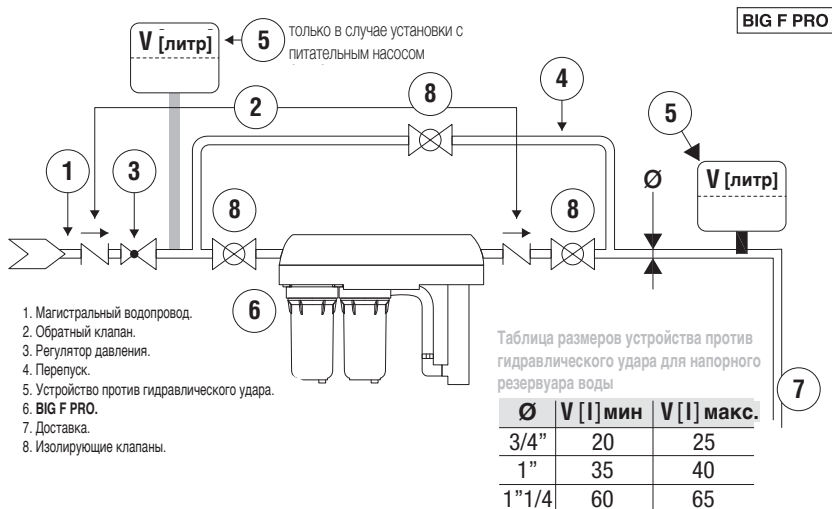
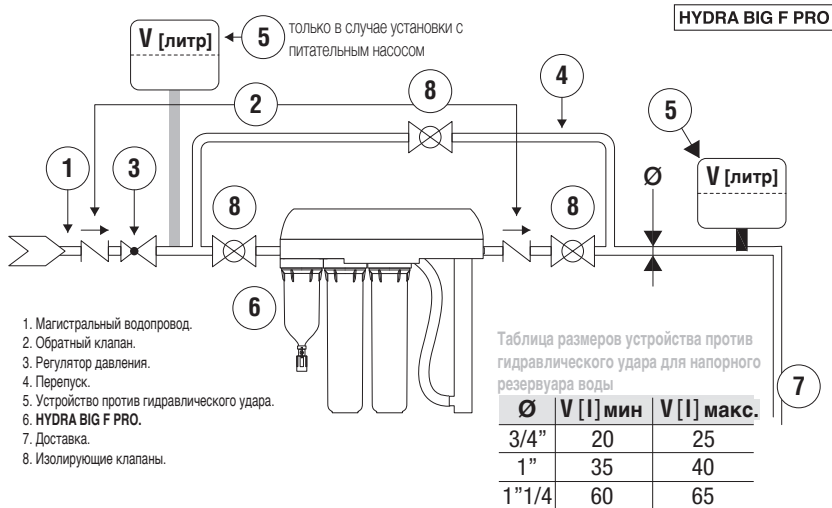

**Примечание. Вода всегда должна проходить через корпуса фильтров ДО УФ-установки. Последняя ступень фильтрации всегда должна быть оснащена картриджем с осадком 1 мкм.**

3. Системы Atlas Filtri HYDRA BIG F PRO / BIG F PRO имеют 3 монтажных отверстия на задней части монтажного кронштейна. С помощью монтажных отверстий отметьте на стене нужное положение крепежа.
4. Просверлите отверстия и установите анкера (крепежные анкера в комплект не входят).
5. Установите монтажный кронштейн на стену. Вставьте и затяните крепления, чтобы надежно зафиксировать систему на стене.

**Примечание: Выход всегда находится на стороне УФ-излучения.**

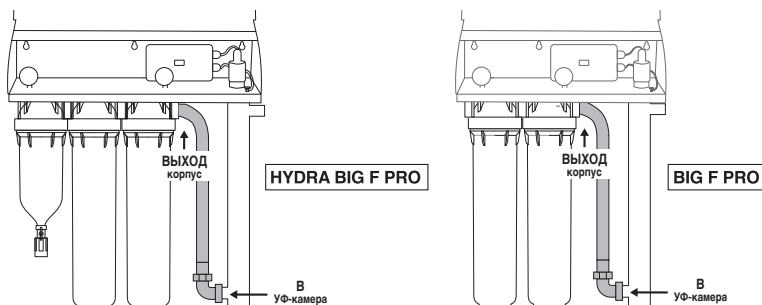

6. Отключите водопроводные сети.
7. Подсоедините впускные и выпускные трубопроводы к блоку Atlas Filtri HYDRA BIG F PRO / BIG F PRO. Входное отверстие - 1" BSPP с внутренней резьбой, а выходное - 1" BSPP с наружной резьбой.
8. Во время установки изделия затяните оба конца шланга.
9. Подсоедините манометры, нанеся на резьбу немного тефлоновой герметизирующей ленты (не входит в комплект), и плотно, но не перетягивая, вкрутите их в резьбовые отверстия диаметром 1/8 дюйма на верхней части головки; при запуске изделия в эксплуатацию, в случае утечки воды добавьте еще немного уплотнительной ленты и/или закрутите винт более плотно.
10. ПОДКЛЮЧЕНИЕ СЛИВА ФИЛЬТРА К ДРЕНАЖУ (ТОЛЬКО ДЛЯ HYDRA BIG F PRO). Подсоедините резиновую трубку, армированную брезентом, к сливной воронке или штуцеру шланга у основания самоочищающегося фильтра (1-я ступень), закрепите зажимом и направьте ее в канализацию (рис. 4-5). Точка слива должна находиться ниже сливной воронки или штуцера шланга. Длина резиновой трубки, укрепленной брезентом, не должна превышать 2 метров.

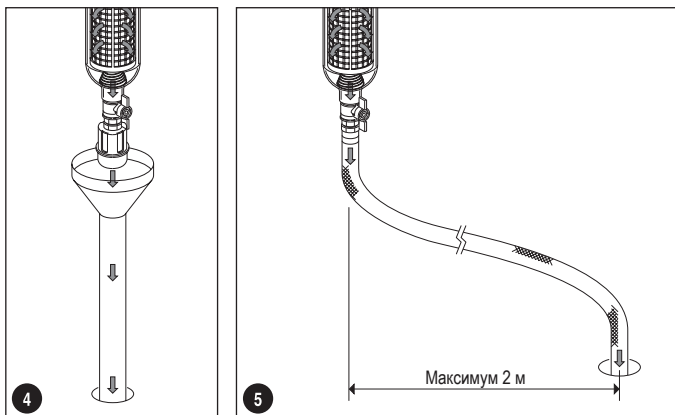

**ПРЕДУПРЕЖДЕНИЕ:** избегайте сгибания или защемления резиновой трубки, армированной брезентом это может привести к созданию противодавления на слив с последующими неисправностями.

11. После того как HYDRA BIG F PRO / BIG F PRO будет приведена в рабочее состояние, проверьте шланг и фитинги на наличие утечек.
12. СБОРОЧНЫЕ ОПЕРАЦИИ:

(А) Откройте картер. Снимите разъем лампы с верхней гайки и выкрутите болт с черной колбой.

**предупреждение: Обратите внимание на синюю прокладку внутри.**

(В) Вставьте кварцевую колбу, тщательно центрируя посадочное место на нижней пластине УФ-камеры.

(С) Вставьте уплотнительное кольцо в кварцевую колбу.

(D) Затяните втулочный болт и вставьте пружину в кварцевую колбу, опустив ее в камеру.

- (E) Медленно вставьте УФ-лампу в кварцевую колбу.  
 (F) Подключите разъем лампы к контактам на лампе.  
 (G) Наденьте черный колпачок на черный болт и поверните его по часовой стрелке, чтобы зафиксировать.

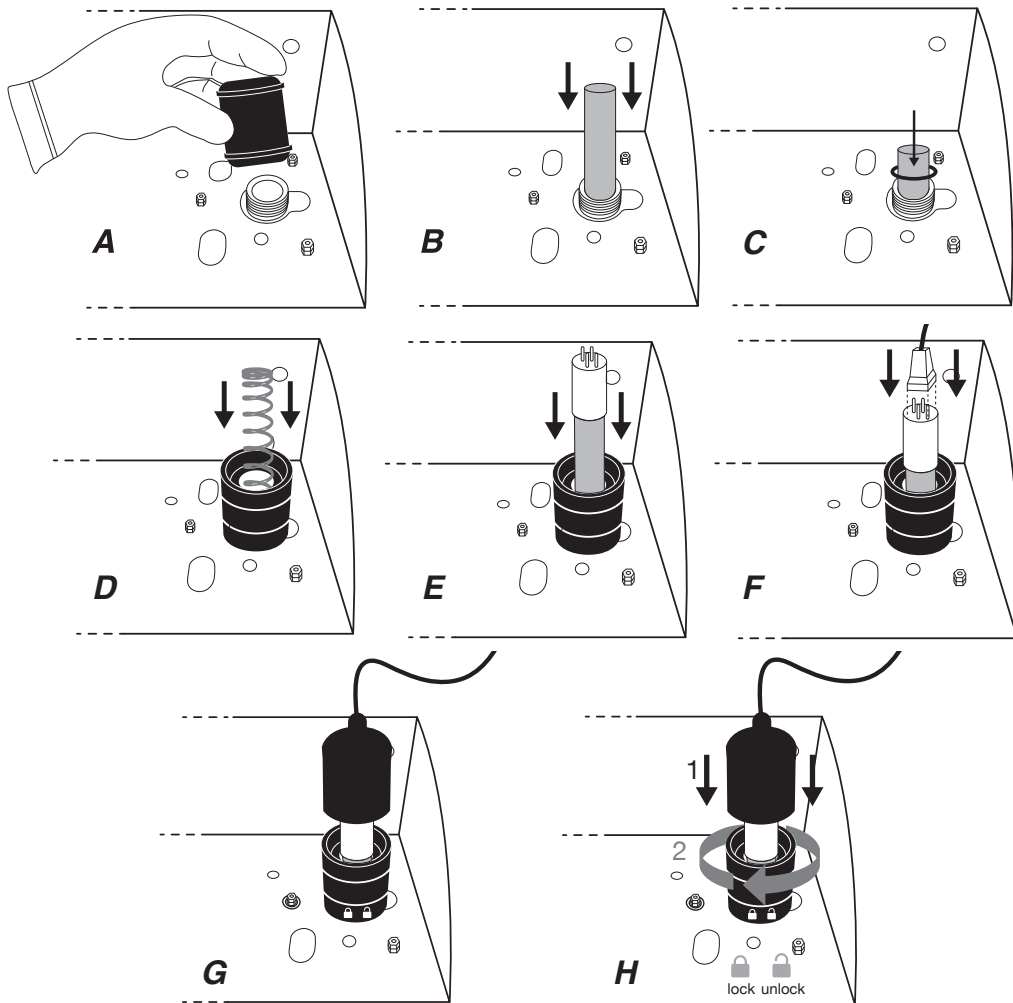

*Для обработки кварцевой (стеклянной) поверхности и поверхности лампы используйте перчатки, так как следы или отпечатки пальцев могут препятствовать пропусканию ультрафиолетового излучения. Если лампа загрязнена, очистите ее с помощью чистящего средства на спиртовой основе.*

13. Откройте корпус, отвинтив чашу / Смажьте уплотнительное кольцо; проверьте правильность его расположения и отсутствие повреждений / затяните корпус к головке корпуса с помощью соответствующего ключа. Не затягивайте слишком сильно.
14. Откройте водопровод, убедившись, что полностью удалили воздух, оставшийся внутри корпуса, с помощью вентиляционных клапанов / медленно откройте подачу воды (кран) ниже по линии от HYDRA BIG F PRO / BIG F PRO / Откройте вентиляционный клапан головки, подождите, пока воздух выйдет из вентиляционного клапана, затем закрутите и затяните вентиляционный клапан. Промывайте устройство не менее 5 минут. Затем тщательно проверьте на наличие утечек.
15. Включите питание и убедитесь, что лампа работает (см. главу по эксплуатации лампового балласта).
16. Закройте и заблокируйте картер.

**Примечание:** В комплекте блоком поставляется 1 ключ для вашего удобства. Пожалуйста, храните его в безопасности.

## РАБОЧИЕ ПРОЦЕДУРЫ

• Перед выполнением любых работ с УФ-стерилизатором всегда отключайте электропитание.

**Предупреждение:** Не смотрите прямо на ультрафиолетовые лучи, излучаемые УФ-лампой, так как они могут вызвать серьезные ожоги незащищенных глаз.

**Предупреждение:** Не эксплуатируйте УФ-излучатель (лампу), если он извлечен из корпуса прибора.

• Настоящий прибор содержит УФ-С излучатель.

• Использование прибора не по назначению или повреждение корпуса может привести к выходу опасного УФ-излучения. Ультрафиолетовое излучение даже в малых дозах может нанести вред глазам и коже.

• При первой подаче очищенная вода будет казаться теплой в течение короткого периода времени. Это происходит потому, что ультрафиолетовая лампа излучает тепло. Включив кран, дайте воде поработать некоторое время, чтобы удалить теплую воду.

## РЕЖИМ РАБОТЫ БАЛЛАСТА

**Предупреждение:** Любые операции с электрической частью изделия должны выполняться квалифицированным электриком в строгом соответствии с прилагаемыми инструкциями.

### Информационный Дисплей Балласта



**⚠ ВНИМАНИЕ!** Если дисплей не включается, замените предохранитель в панели управления УФ-излучением.

**СООБЩЕНИЯ НА ДИСПЛЕЕ - Запуск:**

**СООБЩЕНИЯ НА ДИСПЛЕЕ - Рабочие дни:**

Нажмите  менее чем на 1 секунду, чтобы показать дни работы лампы:



**СИГНАЛЫ ТРЕВОГИ НА ДИСПЛЕЕ - Устранение неисправностей:**

**AL1:** Указывает на окончание срока службы лампы (таймер обратного отсчета показывает 0 дней) В этом случае замените УФ-лампу и сбросьте отсчет рабочих дней. Чтобы сбросить отсчет рабочих дней, замените лампу и нажмите и удерживайте менее 5 секунд кнопку .

Значение счетчика дней начнет мигать. В течение 5 секунд нажмите кнопку еще раз, чтобы подтвердить сброс счетчика дней.

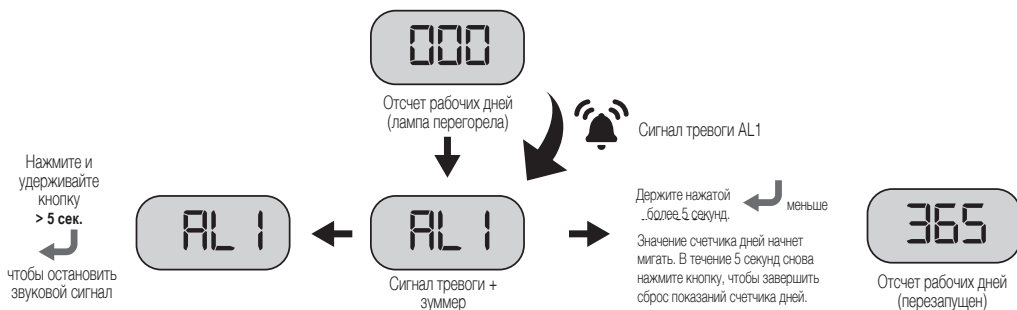

**ПРЕДУПРЕЖДЕНИЕ:** перед заменой УФ-лампы необходимо отключить прибор от электросети.

Нажмите и удерживайте более 5 секунд кнопку  для отключения звука будильника на 7 дней (не более 4 раз).

**N.B.** если в течение 5 секунд сброс лампы не будет "подтвержден", счетчик дней вернется к текущему значению оставшихся дней.

**AL2:** Указывает на неисправность лампы. Проверить:

- Подключение лампы.

- Если лампа перегорела, проверьте новую лампу.

- Если стартер лампы вышел из строя, проверьте новую лампу.

В случае замены лампы нажмите и удерживайте менее 5 секунд кнопку . Значение дней...

счетчик начнет мигать. В течение 5 секунд снова нажмите кнопку, чтобы подтвердить сброс показаний счетчика дней.

 **ВНИМАНИЕ!** Не заменяйте лампы в приведенном в действие устройстве!

Нажмите и удерживайте более 5 секунд кнопку  для отключения звука будильника на 7 дней (не более 4 раз).

## Предупреждение

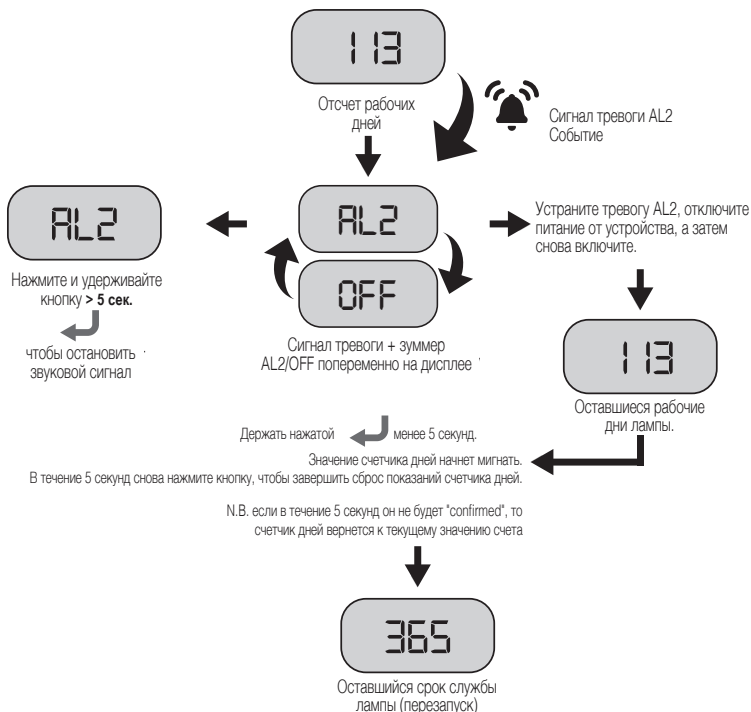

**DISPLAY OFF:** Перегорел предохранитель на плате. Открутите крышку блока питания. Снимите небольшой коробке рядом с вилкой блока питания, замените предохранитель (мод. 5x20 1,6А Быстродействующий).

## ИНФОРМАЦИОННЫЙ ДИСПЛЕЙ БАЛЛАСТА

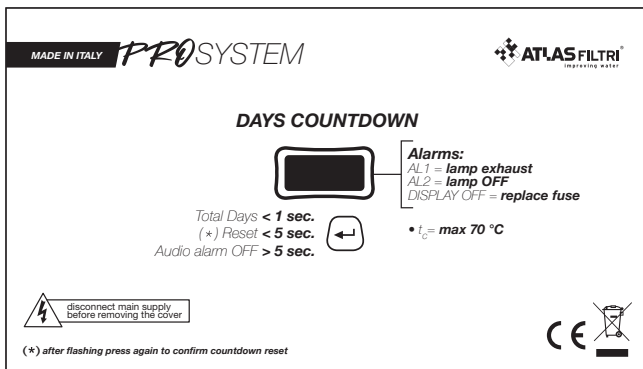

## Техобслуживание

**ПРЕДУПРЕЖДЕНИЕ:** Любые операции с электрической частью изделия должны выполняться квалифицированным электриком в строгом соответствии с прилагаемыми инструкциями.

Запасные части можно приобрести у местного дилера Atlas Filtri. Чтобы сохранить производительность и гарантию, используйте оригинальные запасные части Atlas Filtri.

СПИСОК ЗАМЕН	
RE3505056	УФ-ЛАМПА 56 ВТ
RE3505057	КВАРЦЕВАЯ КОЛБА 56 Вт (мод. 156-256)
AV3505066	УПЛОТНИТЕЛЬНОЕ КОЛЬЦО ДЛЯ КВАРЦЕВОЙ КОЛБЫ
RE3505067	УФ-ЛАМПА 67 ВТ
RE3505068	КВАРЦЕВАЯ КОЛБА 67 Вт (мод. 267)
RE9020678	КОМПЛЕКТ 2 ORING + LUBRIKIT
RA0012025	СОЛНЦЕЗАЩИТНОЕ ПОКРЫТИЕ ДЛЯ САМОСТОЯТЕЛЬНОЙ ОЧИСТКИ СТАДИИ 1 (только для модели HYDRA BIG F PRO)

СПИСОК СМЕННЫХ КАРТРИДЖЕЙ HYDRA BIG F PRO	
RA5001020	СТУПЕНЬ 1 КАРТРИДЖ РАН МОД. 256-267
RA5047510	СТУПЕНЬ 2 КАРТРИДЖ МОД. 256-267
RE5706906	СТУПЕНЬ 3 КАРТРИДЖ МОД. 256-267

СПИСОК СМЕННЫХ КАРТРИДЖЕЙ BIG F PRO	
RA5045511	СТУПЕНЬ 1 КАРТРИДЖ МОД. 156
RE5706606	СТУПЕНЬ 2 КАРТРИДЖ МОД. 156
RA5047510	СТУПЕНЬ 1 КАРТРИДЖ МОД. 256-267
RE5706906	СТУПЕНЬ 2 КАРТРИДЖ МОД. 256-267

Серия **HYDRA BIG F PRO / BIG F PRO** была разработана и изготовлена с простыми и функциональными характеристиками, которые делают процедуры проверки и периодического обслуживания особенно легкими.

Для поддержания высокого качества обеззараженной воды картриджи, лампу и кварцевую колбу необходимо регулярно чистить/проверять/заменять (в зависимости от качества воды и режима использования).

Операции по техническому обслуживанию могут выполняться только персоналом, прошедшим обучение и получившим разрешение на выполнение этих работ. Промывайте систему в течение 10 минут после любого периода неиспользования более 2 дней. При неиспользовании в течение 2 недель и более может потребоваться замена картриджей.

Используйте только оригинальные запасные части от поставщика.

Ниже приведены рекомендуемые интервалы обслуживания для сменных деталей:

МЕЖСЕРВИСНЫЕ ИНТЕРВАЛЫ	
<b>Самоочищающийся картридж:</b> (Только для моделей Hydra Big F Pro)	регулярно очищайте картридж с помощью обратной промывки в противотоке, как указано в вводном разделе; заменяйте новым картриджем не реже одного раза в 48 месяцев.
<b>Картриджи для осадков</b>	Заменяйте новый картридж каждые 3-6 месяцев или при падении давления более чем на 1Bar (100Kpa/15PSI).
<b>УФ-лампа</b>	один раз за 9000 часов/один год.
<b>Кварцевая колба УФ-стерилизатора</b>	Чистка кварцевой колбы рекомендуется не реже одного раза в квартал, в зависимости от качества воды может потребоваться более частая чистка, обратитесь к продавцу.
<b>Уплотнительное кольцо для кварцевой колбы</b>	ежегодно.
<b>Уплотнительное кольцо чаши:</b>	Заменяйте кольцо чаши при каждой замене картриджа или не реже одного раза в год

## ПЛАНОВОЕ ОБСЛУЖИВАНИЕ САМООЧИЩАЮЩЕГОСЯ ФИЛЬТРА

(только для моделей Hydra Big F Pro).

Текущее обслуживание заключается в очистке картриджа фильтра первой ступени с обратной промывкой в режиме противотока, открыв сливной клапан на 15/20 секунд. Обратная промывка в противотоке выполняется, как указано в разделе "ВВЕДЕНИЕ". Минимально необходимый уровень расхода для эффективной обратной промывки составляет 2000 л/ч. Если после промывки картридж не стал идеально чистым, повторите операцию один или несколько раз, пока не будет достигнута желаемая чистота. Если приемлемая чистота не достигается при хорошей работе фильтра, выполните процедуру внеочередного технического обслуживания, как описано ниже.

## ЭКСТРЕННОЕ ОБСЛУЖИВАНИЕ САМООЧИЩАЮЩЕГОСЯ ФИЛЬТРА

Со временем регулярная очистка картриджа может стать затруднительной из-за засорения сетки картриджа.

В этом случае требуется внеочередная очистка картриджа, которая выполняется следующим образом:

- перекрыть поток воды перед фильтром
- сбросьте давление в фильтре, открыв кран ниже по потоку от фильтра
- откройте фильтр, открутив чашу от головки с помощью прилагаемого гаечного ключа
- извлеките картридж (в защитных перчатках, чтобы избежать царапин от изношенной сетки)
- очистите картридж под струей холодной воды и удалите загрязнения с помощью мягкой щетки
- вставьте новый картридж в чашу; - прикрутите чашу к головке;

## Процедура Замены Картриджа

Перед выполнением любых работ на системах **Atlas Filtri HYDRA BIG F PRO / BIG F PRO** всегда сначала отключайте питание.

Заменяйте картриджи для продувки расплава не реже одного раза в шесть месяцев или при падении давления воды в нижнем бьефе на 1 бар и более. Для замены фильтрующих картриджей придерживайтесь следующей процедуры:

### Замена картриджа

Соблюдайте действующие стандарты по утилизации использованных картриджей.

1. Перед открытием корпуса фильтра перекройте водопровод.
2. Сбросьте давление, открутив воздухоотводчик от головы. Затем закрутите и снова затяните вентиляционный клапан.
3. Откройте корпус, открутив чашу с помощью прилагаемого ключа.
4. Извлеките использованный картридж.
5. Протрите корпус фильтра, используя холодную воду и мягкую губку.
6. Откройте упаковку нового картриджа и утилизируйте ее.
7. Установите новый картридж в корпус фильтра.
8. Замените уплотнительное кольцо в верхней части корпуса фильтра. Проверьте, правильно ли оно расположено, смазано и не имеет ли каких-либо повреждений. Затяните корпус к головке корпуса с помощью соответствующего ключа. Не затягивайте слишком сильно.
9. Откройте водопровод, убедившись, что полностью удалили воздух, оставшийся внутри корпуса, воздухоотводчик.
10. Медленно включите подачу воды (кран) ниже по линии от **HYDRA BIG F PRO / BIG F PRO**.
11. Откройте воздухоотводчик на голове, затем дождитесь выхода воздуха из воздухоотводчика, затем закрутите и затяните воздухоотводчик.



**ПРИМЕЧАНИЕ:** перед эксплуатацией прибора дайте воде протечь как минимум в течение 5 минут.

## Предупреждение

При повторном пуске установки после каждого технического обслуживания и/или замены наполнителя, когда чаша установки была отсоединена от головки, заменяйте уплотнительное кольцо новым и проводите тщательную смазку, перед тем, как прикрутить чашу к головке. Убедитесь, что отсутствует утечка воды из установки, обратив особое внимание на герметичность соединения между головкой и чашей корпуса. Повторно проверьте герметичность и отсутствие утечки воды через 48 часов после установки и запуска. В случае утечки откройте корпус, снимите уплотнительное кольцо с чаши, установите новое уплотнительное кольцо и нанесите смазку, после чего снова соедините головку с чашей и проверьте герметичность соединения, как указано выше.

*Для заказа оригинальных уплотнительных колец, смазки и других комплектующих обратитесь к своему поставщику.*

## Процедура замены лампы

 Процедура замены УФ-лампы (не более 9000 ч/год)

**ПРЕДУПРЕЖДЕНИЕ:** Не эксплуатируйте УФ-излучатель, если он извлечен из корпуса прибора.

- Настоящий прибор содержит УФ-С излучатель.
- Использование прибора не по назначению или повреждение корпуса может привести к выходу опасного УФ-излучения. Ультрафиолетовое излучение даже в малых дозах может нанести вред глазам и коже.

*Для обработки кварцевой (стеклянной) поверхности и поверхности лампы используйте перчатки, так как следы или отпечатки пальцев могут препятствовать пропусканию ультрафиолетового излучения.*

- 1) Отключите электропитание и выключите воду.
- 2) Разблокируйте и откройте металлическую крышку.
- 3) Снимите давление воды с помощью клапанов на верхней части монтажного кронштейна.

**⚠ ВНИМАНИЕ!** Подождите, пока лампа остынет.

- 4) Слегка приподнимите черную крышку, осторожно ослабьте 4-контактное электрическое соединение (А) и извлеките старый лампа из кварцевой колбы (В).
- 5) Извлеките лампу из упаковки, аккуратно держа ее за концы.
- 6) Вставьте новую лампу в кварцевую колбу УФ-системы.
- 7) Подключите лампу к электрическому разъему, установите черный колпачок на черный болт и поверните его. по часовой стрелке, чтобы зафиксировать его.
- 8) Снова подключите питание и включите воду.

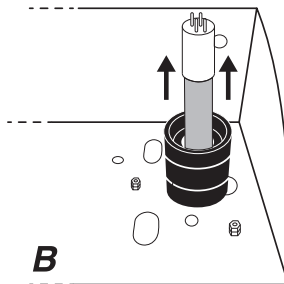
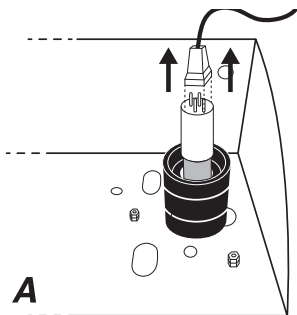

### Процедура обслуживания/замены кварцевой колбы

Минералы, растворенные в воде, образуют покрытие на кварцевой колбе. Кварцевую колбу необходимо регулярно проверять и чистить для удаления этого покрытия, чтобы сохранить эффективность дезинфекции.

- 1) Отключите электропитание и выключите воду
- 2) Разблокируйте и откройте металлическую крышку.
- 3) Снимите давление воды с помощью клапанов корпуса фильтра, расположенных в верхней части головки корпуса.
- 4) Снимите лампу, как при замене лампы.

**⚠ ВНИМАНИЕ!** Подождите, пока кварцевая колба остынет.

- 5) Открутите болт втулки и осторожно извлеките кварцевую колбу.
- 6) Очистите кварцевую колбу, протерев ее тканью, смоченной кислотным раствором, например, уксусом, лимоном или средством для удаления известкового налета (CLR). Если кварцевая колба не поддается очистке или повреждена, ее следует заменить новой.
- 7) Повторите шаги первоначальной установки (стр. 6).
- 8) Включите воду, проверяя, нет ли утечек.
- 9) Установите лампу, ее электрическое соединение и крышку.
- 10) Снова подключите источник питания.

**✍ ПРИМЕЧАНИЕ:** после обслуживания постепенно откройте кран, после фильтра, перед началом эксплуатации дайте воде стечь, как минимум, в течение 5 минут.

**✍ ПРИМЕЧАНИЕ:** После периода бездействия рекомендуется провести все операции по техническому обслуживанию, заменив осадочные картриджи, очистив кварцевую колбу и проверив/заменив УФ-лампу. После этих операций техобслуживания постепенно откройте кран, после фильтра, перед началом эксплуатации дайте воде стечь, как минимум, в течение 5 минут.

### Характеристики УФ-системы

HYDRA BIG F PRO 256 - BIG F PRO 156 - 256 - BIG F PRO PLUS 256

ОБЩАЯ ИНФОРМАЦИЯ	
Максимальная скорость потока	54 л/м (40 МДж/см <sup>2</sup> ) - 70 л/м (30 МДж/см <sup>2</sup> )
УФ-С пропускание	95% - 1 см

Доза ультрафиолетового излучения	40 мДж/см <sup>2</sup> - 30 мДж/см <sup>2</sup>
Диапазон температуры воды	4° - 40° С
Общее потребление	61W
Монтаж	вертикальный или горизонтальный

УФ-РЕАКТОР	
Материал	Нержавеющая сталь 304
Соединения	Резьба 1" BSPP Внешняя
Макс. рабочее давление	8,3 бар
Класс защиты	IP 54
Форма	Z
Направление потока	Снизу вверх

УФ-ЛАМПА	
Количество	1
Срок службы	9000 часов
Мощность лампы	56 Вт
Тип	LPHO

ПАНЕЛЬ УПРАВЛЕНИЯ	
Материал	Термопластик
Размеры	218x113x60 мм
Класс защиты	IP 54
Диапазон температуры окружающей среды	4° - 40° С
Источник питания	110-240 В / 50-60 Гц
Длина кабеля лампы	0,6 м
Кабель питания	2 м
Штекер подачи	AUS Тип I / SCHUKO Тип F (CEE 7/4)
Дисплей монитора	Цифровой
Счетчик дней	Да для полного срока службы системы
Перезагружаемый счетчик дней	Да для контроля срока службы лампы
Звуковая сигнализация	С возможностью отключения звука

## Характеристики УФ-системы

### HYDRA BIG F PRO 267 - BIG F PRO 267 - BIG F PRO PLUS 267

ОБЩАЯ ИНФОРМАЦИЯ	
Максимальная скорость потока	72 л/м (40 мДж/см <sup>2</sup> ) - 95 л/м (30 мДж/см <sup>2</sup> )
УФ-С пропускание	95% - 1 см
Доза ультрафиолетового излучения	40 мДж/см <sup>2</sup> - 30 мДж/см <sup>2</sup>
Диапазон температуры воды	4° - 40° С
Общее потребление	73 Вт
Монтаж	вертикальный или горизонтальный

УФ-РЕАКТОР	
Материал	Нержавеющая сталь 304
Соединения	Резьба 1" BSPP Внешняя
Макс. рабочее давление	8,3 бар
Класс защиты	IP 54
Форма	Z
Направление потока	Снизу вверх

УФ-ЛАМПА	
Количество	1
Срок службы	9000 часов
Мощность лампы	67 Вт
Тип	ЛРНО

ПАНЕЛЬ УПРАВЛЕНИЯ	
Материал	Термопластик
Размеры	218x113x60 мм
Класс защиты	IP 54
Диапазон температуры окружающей среды	4° - 40° С
Источник питания	110-240 В / 50-60 Гц
Длина кабеля лампы	0,6 м
Кабель питания	2 м
Штекер подачи	AUS Тип I / SCHUKO Тип F (CEE 7/4)
Дисплей монитора	Цифровой
Счетчик дней	Да для полного срока службы системы
Перезагружаемый счетчик дней	Да для контроля срока службы лампы
Звуковая сигнализация	С возможностью отключения звука

## *Atlas Filtri HYDRA BIG F PRO / BIG F PRO / BIG F PRO PLUS*

*Система очистки воды*

### **ДЕКЛАРАЦИЯ СООТВЕТСТВИЯ ЕС**

Настоящим нижеподписавшийся заявляет под полную ответственность, что устройство:

### **HYDRA BIG F PRO 256 - 267 BIG F PRO 156 - 256 - 267 BIG F PRO PLUS - 256 - 267 МОДЕЛИ**

СООТВЕТСТВУЕТ

- AS/NZS 60335.2.109:2011 +A1 +A2 с AS/NZS 60335.1:2020 +A1
- 2014/35/ЕС (директива о низком напряжении)
- 2014/30/UE (электромагнитная совместимость)
- 2015/863/UE (RoHS3)
- 2012/19/UE (WEEE)
- Нормы IEC -EN 60204-1 (безопасность машин - электрическое оборудование машин)
- Нормы IEC -EN 55022 (характеристики радиопомех)
- Зак.проект 31/2001 (Внедрение Директивы 2015/1787/ЕС о качестве воды, предназначенной для потребления человеком)
- 2014/68/UE (ст.4 пар.3) (PED)

Действие маркировки CE зависит от целостности оборудования. Любая модификация, если она не разрешена, аннулирует использование маркировки CE. Это произойдет в том случае, если соответствующие риски не были ранее проанализированы нашей компанией, и была выпущена новая Декларация соответствия ЕС.

# CUPRINS

INTRODUCERE

PREGĂTIREA SISTEMULUI

INFORMAȚII PRIVIND ELIMINAREA SISTEMULUI

POZIȚIONAREA SISTEMULUI

CERINȚE DE INSTALARE

PROTECȚIE ÎMPOTRIVA SUPRATENSIUNILOR ELECTRICE

PROCEDURA ÎNȚIALĂ DE INSTALARE

FUNȚIONAREA BALASTULUI LĂMPII

INFORMAȚII PE AFIȘAJUL BALASTULUI

ÎNȚETINERE

ÎNȚETINEREA DE RUTINĂ A FILTRULUI CU AUTOCURĂȚARE

PROCEDURA DE ÎNLOCUIRE A CARTUȘULUI

PROCEDURA DE ÎNLOCUIRE A LĂMPII

PROCEDURA DE ÎNȚETINERE/ÎNLOCUIRE A MAȘONULUI DE CUART

CARACTERISTICILE SISTEMULUI UV

DECLARAȚIE DE CONFORMITATE

Vă mulțumim pentru achiziționarea unui sistem de tratare a apei Atlas Filtri HYDRA BIG F PRO / BIG F PRO PLUS.

**NOTĂ:** Acest aparat de filtrare a apei trebuie instalat numai de un instalator complet calificat și autorizat. Orice operațiune asupra părții electrice a produsului trebuie efectuată de un electrician calificat, urmând îndeaproape instrucțiunile furnizate.

Aparatul nu este destinat utilizării de către persoane (inclusiv copii) cu capacități fizice, senzoriale sau mentale reduse sau cu lipsă de experiență și cunoștințe, cu excepția cazului în care acestea au fost supravegheate sau instruite cu privire la utilizarea aparatului de către o persoană responsabilă pentru siguranța lor.

*Copiii trebuie supravegheați pentru a se asigura că nu se joacă cu aparatul.*

Citiți instrucțiunile de întreținere înainte de a deschide aparatul.  
Aparatele care sunt deteriorate în mod evident nu trebuie să fie utilizate.

## INTRODUCERE

Sistemele Atlas Filtri HYDRA BIG F PRO / BIG F PRO sunt concepute pentru a reduce turbiditatea și pentru a distruge bacteriile și virusurile dăunătoare din sursele de apă. Prin raze UV-C, un proces de purificare ecologic și fără substanțe chimice, ADN-ul și ARN-ul microorganismelor sunt deteriorate, rezultând o acțiune germicidă eficientă. O unitate de prefiltrare dublă (BIG F PRO) sau în trei trepte (HYDRA BIG F PRO) împiedică particulele să protejeze microorganismele de lumina UV-C. Acest sistem tratează eficient apa, în funcție de doza UV necesară și de calitatea apei existente. Cartușele și lampa sistemului Atlas Filtri HYDRA BIG F PRO / BIG F PRO trebuie întreținute și/sau înlocuite periodic pentru a garanta performanțe optime. Pentru piese de schimb, contactați cel mai apropiat distribuitor Atlas Filtri. Manșonul de cuarț trebuie curățat periodic pentru a asigura performanțe optime.

Sistemul HYDRA BIG F PRO este proiectat și construit cu soluții tehnice inovatoare. Cartușul filtrant din prima etapă este curățat eficient prin spălarea acestuia în contracurent, pentru a îndepărta cu ușurință sedimentele depuse pe suprafața exterioră a cartușului.

Când elementul filtrant este înfundat, curățarea sa se efectuează prin simpla deschidere a supapei aflată în partea inferioară a cupei (vezi figura 1). Această operațiune creează o depresiune în filtru, care împinge cartușul în jos și inversează automat fluxul de apă din interiorul spre exteriorul cartușului (contracurent) (fig. 2). Acest flux de apă în contracurent transportă particulele și substanțele depuse pe cartuș către scurgere.

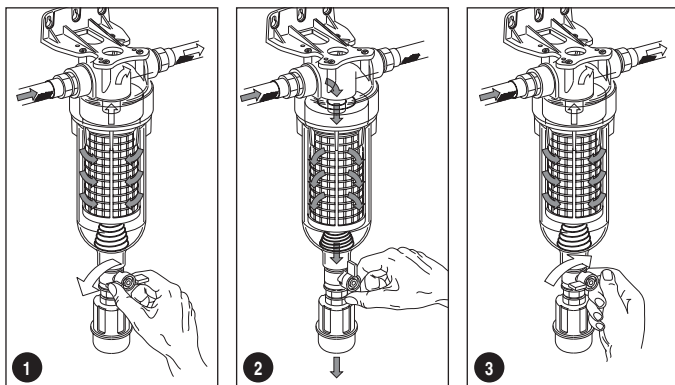

După închiderea supapei, distribuția inițială a presiunii se restabilește, iar arcul intern readuce cartușul în poziția de funcționare (fig. 3). Filtrul este prevăzut cu o pâlnie de evacuare, dispozitiv conceput pentru a preveni contaminarea prin reflux, conform standardului european UNI EN 1717 din noiembrie 2002. Acest dispozitiv previne refluxul prin aerisirea la atmosferă a tuturor elementelor din aval de supapa de evacuare (simbol unitate de protecție: DC).

**AVERTISMENT:** modurile de operare descrise mai sus și curățarea prin spălare în contracurent au loc în condiții optime la o presiune minimă de alimentare de 1,8 bar și un debit minim de 2000 L/h.

**AVERTISMENT:** În conformitate cu standardul european EN 60204-1 (siguranța instalării echipamentelor electrice - reguli generale), echipamentele electrice de joasă tensiune (regula 2006/95/CE) trebuie să fie conectate la o priză de curent împământată.

## AVERTISMENTE DE SIGURANȚĂ

Radiațiile UV-C pot provoca arsuri grave pielii și ochilor neprotejați, prin urmare este obligatoriu să nu conectați aparatul la priză fără a fi montat în prealabil lampa UV în carcasa sa. Utilizarea incorectă a acestui aparat poate crește conținutul bacterian al apei, cu excepția cazului în care se asigură un tratament suplimentar.

### INFORMAȚII PRIVIND ELIMINAREA SISTEMULUI

Metodele de eliminare aplicabile pot fi diferite în țările din afara Uniunii Europene. Adresați-vă comerciantului sau autorității locale cu privire la cerințele care se aplică în țara dumneavoastră.

Reamintim că, în conformitate cu ceea ce este stabilit prin D.Lgs. din 25 iulie 2005, № 151 "Îndeplinirea directivelor 2002/CE, 2002/96/CE și 2003/108/CE, privind reducerea utilizării substanțelor periculoase în echipamentele electrice și electronice și eliminarea deșeurilor", atât lămpile cu vapori de mercur, cât și panourile electrice, atunci când nu mai sunt utilizate, trebuie considerate deșeuri speciale și eliminate în același mod.

Pentru a face acest lucru, este posibil să trimiteți la centre specializate pentru recuperarea materialelor periculoase sau să contactați direct departamentul nostru tehnic.



INFORMAȚII PENTRU UTILIZATORII în conformitate cu art. 14 din 2012/19 / DIRECTIVA UE A PARLAMENTULUI EUROPEAN ȘI A CONSILIULUI din 4 iulie 2012 privind deșeurile de echipamente electrice și electronice (DEEE).

Simbolul coșului de gunoi cu cruce de pe aparat sau de pe ambalaj indică faptul că, la sfârșitul duratei sale de viață, produsul trebuie colectat separat și nu trebuie eliminat împreună cu alte deșeuri urbane mixte.

Vă rugăm să contactați municipalitatea sau autoritatea locală pentru toate informațiile referitoare la sistemele de colectare selectivă disponibile în zonă. Distribuitorul este obligat să colecteze gratuit echipamentul vechi atunci când cumpără un echipament nou de tip echivalent, în scopul începerii reciclării / eliminării corecte.

Colectarea separată adecvată pentru pornirea ulterioară a echipamentelor scoase din uz în vederea reciclării, tratării și eliminării compatibile cu mediul contribuie la evitarea posibilelor efecte negative asupra mediului și sănătății și favorizează reutilizarea și/sau reciclarea materialelor din care sunt compuse echipamentele.

## Atenție

**Sistemele Atlas Filtri HYDRA BIG F PRO / BIG F PRO sunt concepute pentru a reduce turbiditatea și pentru a distruge bacteriile și virusurile dăunătoare din sursele de apă.** Nu utilizați cu apă nesigură din punct de vedere chimic (apă care nu respectă limitele legale în vigoare în țara dumneavoastră) sau cu apă de calitate necunoscută. Este obligatoriu să efectuați o analiză completă a apei și, dacă este cazul, să adoptați tratamente suplimentare înainte de a utiliza sistemul.

## PREGĂTIREA SISTEMULUI

Vă rugăm să citiți cu atenție toate instrucțiunile, deoarece defecțiunile cauzate de instalarea sau funcționarea incorectă anulează garanția.

Verificați cu atenție dacă toate componentele (în special lampa) sunt prezente și nu sunt deteriorate:

1. Sistem de filtrare și cameră UV (cu unitate de filtrare în două sau trei etape\*, furtun flexibil din oțel și cadru metalic).
2. Lampă UV și manșon de cuarț (în tub de carton).
3. Punga conține: cheia, manometrele (2), lubrifiantul (3), articulația (1), garniturile (2) și cheia metalică a cadrului.
4. Balast (sistemele Atlas Filtri HYDRA BIG F PRO / BIG F PRO sunt livrate cu balast preinstalat).
5. Acest ghid de utilizare.

\***notă:** este obligatoriu ca ultima etapă de filtrare a sedimentelor să fie echipată cu un cartuș de sedimente de 1 μm.

Îndepărtați toate materialele de ambalare înainte de utilizare.

Trebuie să eliminați acest produs și ambalajul său în conformitate cu legile și reglementările locale.

## POZIȚIONAREA SISTEMULUI

Acest aparat este destinat să fie conectat permanent la rețeaua de apă.

Alegeți o locație cu o poziție de montare adecvată din punct de vedere structural. Lăsați un spațiu de cel puțin o lungime de cameră deasupra unității pentru îndepărtarea lămpii și a manșonului de cuarț și 120 mm sub carcasa pentru înlocuirea cartușelor și întreținere.

**Sistemele Atlas Filtri HYDRA BIG F PRO / BIG F PRO trebuie instalate într-o poziție adăpostită, protejate de razele solare directe, intemperii, ploaie, îngheț și apă și trebuie să aibă ventilație adecvată.**

Toate sistemele Atlas Filtri HYDRA BIG F PRO / BIG F PRO trebuie protejate împotriva mediilor agresive în care poate apărea expunerea excesivă la sare sau substanțe chimice agresive.

## CERINȚE DE INSTALARE

**Avertisment - PENTRU FUNCȚIONAREA CORECTĂ A ACESTUI APARAT, ESTE ESENȚIAL SĂ RESPECTAȚI INSTRUCȚIUNILE PRODUCĂTORULUI.**

**NOTĂ: Asigurați-vă că racordarea dispozitivului respectă codul de instalații sanitare aplicabil în zona dvs., în cazul Australiei și Noii Zeelande, instalarea trebuie să respecte AS/NZS 3500.1 și Codul de instalații sanitare din Australia.**

**NOTĂ: Consultați volumul trei al NCC, Codul de instalații sanitare al Australiei, pentru cerințele de prevenire a refulării, inclusiv instalarea unui dispozitiv certificat, dacă acesta nu este furnizat.**

Numai conducta de apă rece.

Alimentare electrică: AC 110-240 V 50/60 Hz

Presiune maximă de lucru: 8,3 bar

Temperatură de lucru: 4-40 °C (protejați de îngheț).

Debite maxime: **mod. 156** - 3240 L/h (54 L/min) **mod. 256** - 4200 L/h (70 L/min) **mod. 267** - 5700 L/h (95 L/min)

**NOTĂ: Folosiți bandă de etanșare a filetului (neinclusă) numai pentru manometre și racordul cap-piuliță. Nu utilizați etanșant lichid.**

Acest aparat trebuie alimentat prin intermediul unui dispozitiv de curent rezidual (RCD) cu un curent de funcționare rezidual nominal care să nu depășească 30 mA.

## PROTECȚIE ÎMPOTRIVA SUPRATENSIUNILOR ELECTRICE

O supratensiune sau un vârf de curent electric se poate deplasa prin liniile de alimentare și vă poate deteriora grav echipamentul electric. **Sistemele HYDRA BIG F PRO / BIG F PRO au o siguranță pentru protejarea circuitului.** Siguranța nu este un paratrăsnet și este posibil să nu protejeze produsul dacă unitatea este lovită de un trăsnet sau de o supratensiune foarte puternică. În cazul în care instalația este supusă supratensiunilor electrice sau fulgerelor, recomandăm cu insistență utilizarea unor dispozitive suplimentare adecvate de protecție împotriva supratensiunilor pe toate echipamentele electrice. Vă recomandăm să folosiți un întrerupător RCD sau un întrerupător de împământare la sursa de alimentare a unității dumneavoastră.

Debitul **TREBUIE** să fie egal sau mai mic decât valorile maxime. Debitul excesiv va reduce doza de UV și poate face unitatea inefficientă.

## PROCEDURA INIȚIALĂ DE INSTALARE

Pentru funcționarea corectă a sistemului, apa de intrare trebuie să îndeplinească parametrii de mai jos:

Hidrogen sulfurat fier mangan	< 0,3 mg/L	Duritate totală transmitanță UV-C	< 120 mg/L
	< 0,3 mg/L		> 95% - 1 cm
	< 0,05 mg/L		

Garanția nu se va aplica unităților care se defectează din cauza utilizării pe apă care nu îndeplinește parametrii de calitate a apei de mai sus.

## avertizare

- Utilizați sistemul numai în condițiile de funcționare indicate pe eticheta de pe vasul filtrului.
- dacă eticheta este modificată, deteriorată, ilizibilă sau lipsește, condițiile de funcționare aplicabile sunt: presiune max. 8,3 bar, temperatură max. 40 °C.
- Dacă presiunea depășește limitele de utilizare, protejați instalația cu o supapă de reducere a presiunii.
- Instalați un sistem de protecție a filtrului împotriva loviturilor de ciocan de apă. În cazul instalării pe sisteme alimentate de un și în special la cele echipate cu un regulator de presiune și debit, trebuie instalat un vas de expansiune suplimentar între pompă și prima unitate de filtrare pentru a minimiza fluctuațiile de presiune.
- Utilizați numai bandă de etanșare PTFE ca etanșant pentru conexiuni

**Atlas Filtri HYDRA BIG F PRO / BIG F PRO.** Sistemele au conexiuni sanitare 1" BSPP (intrare cu filet interior BSPP 1", ieșire cu filet exterior BSPP 1").

1. Înainte de a încerca instalarea, verificați dacă lampa UV și manșonul său de cuarț sunt intacte în interiorul lor ambalajul respectiv.

2. Alegeți o poziție adecvată pentru sistemul HYDRA BIG F PRO / BIG F PRO,

ținând cont că trebuie să lăsați 120 mm sub carcase și cel puțin un spațiu egal cu lungimea unei camere deasupra unității pentru scoaterea lămpii și a manșonului. Este necesară o priză cu protecție la curent rezidual.

*Puteți alege direcția de curgere a apei prin unitate, în funcție de faptul dacă aveți intrarea apei din stânga (setarea implicită) sau din dreapta. Pentru a inversa direcția de curgere, deșurubați carcasa filtrului, sistemul UV, împământarea și cutia de alimentare, reasamblați toate componentele îndepărtate astfel încât camera UV să fie la stânga, intrarea carcasei filtrului la dreapta și controlerul lămpii UV să fie ușor la stânga. Reinstalați indicatoarele.*

## avertizare

Acordați atenție pentru a vă asigura că a fost montată cureaua de împământare. Verificați dacă, odată inversată, apa va curge prin filtre în direcția corectă.

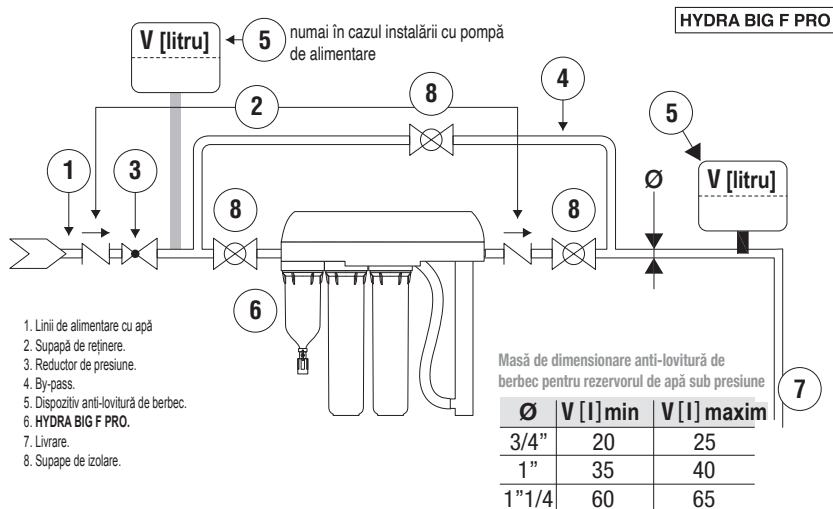

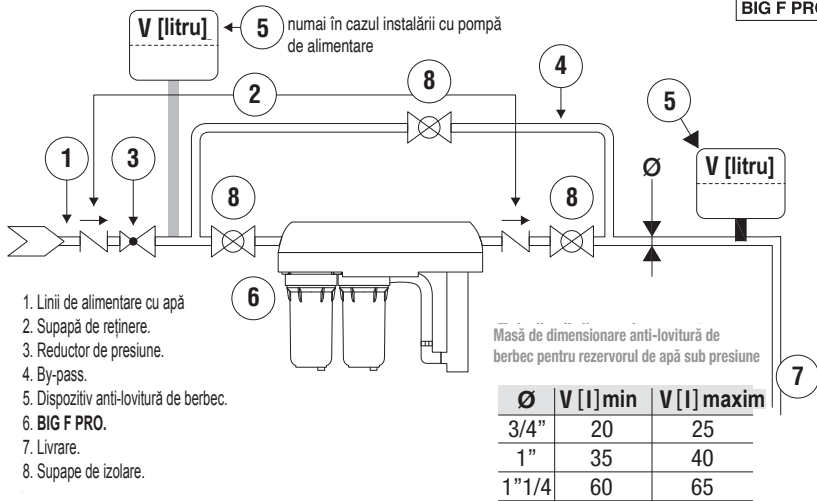

**N.B. Apa TREBUIE să treacă întotdeauna prin carcasa filtrelor ÎNAINTE de unitatea UV. Ultima etapă de filtrare trebuie să fie întotdeauna echipată cu un cartuş de sediment de 1 µm.**

3. Sistemele Atlas Filtri HYDRA BIG F PRO / BIG F PRO au 3 orificii de montare în partea din spate. a suportului de montare. Utilizați orificiile de montare pentru a marca poziția dorită pe perete, unde trebuie să fie amplasate elementele de fixare.

4. Găuriți găurile și instalați ancorele (ancorele de fixare nu sunt incluse).

5. Poziționați suportul de montare pe perete. Introduceți și strângeți elementele de fixare pentru a ține sistemul bine fixat pe perete.

**NOTĂ: Ieșirea se află întotdeauna pe partea UV a sistemului.**

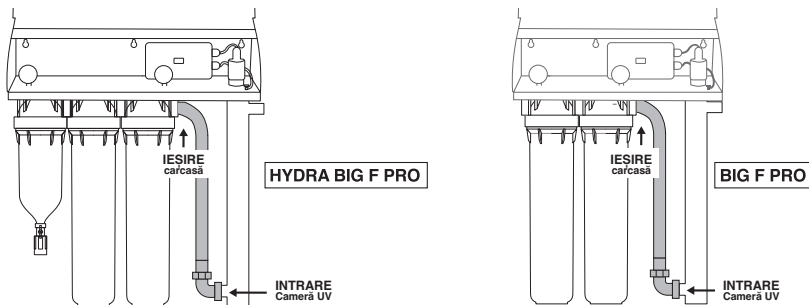

6. Închideți alimentarea principală cu apă.

7. Conectați conductele de intrare și ieșire la unitatea Atlas Filtri HYDRA BIG F PRO / BIG F PRO. Intrarea are filet interior BSPP de 1", iar ieșirea are filet exterior BSPP de 1".

8. Strângeți ambele capete ale furtunului în timpul instalării produsului.

9. Conectați manometrele aplicând bandă de etanșare PTFE (nu este inclusă) la filet și înșurubați-le strâns, dar fără a strânge prea tare, în orificiile filetate de 1/8" de pe partea superioară a capului la pornirea produsului, în cazul scurgerilor de apă, adăugați mai multă bandă de etanșare și/sau înșurubați mai strâns.

10. CONECTAREA EVACUĂRII FILTRULUI LA SCURGERE (NUMAI HYDRA BIG F PRO). Conectați un furtun din cauciuc ranforsat cu pânză la pâlنيا de evacuare sau racordul furtunului de la baza filtrului, asigurați-l cu o clemă și asigurați evacuarea în scurgere (vezi figurile 4 și 5). Punctul de scurgere trebuie să fie mai jos decât pâlنيا de evacuare sau racordul furtunului. Furtunul din cauciuc ranforsat cu pânză nu trebuie să aibă o lungime mai mare de 2 metri.

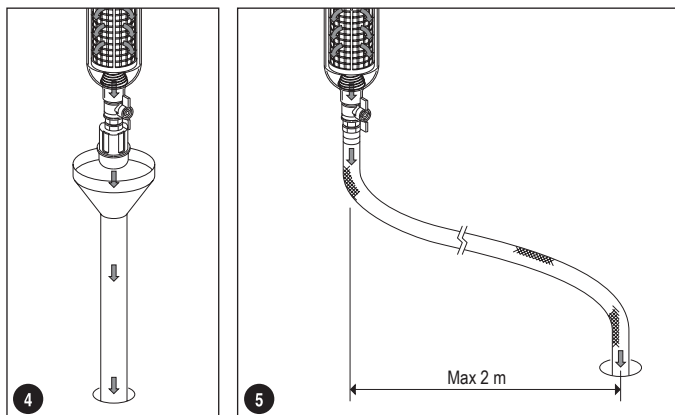

**AVERTISMENT:** evitați îndoirea sau ciupirea tubului de cauciuc întărit cu pânză **AVERTIZARE:** evitați îndoirea sau ștrangularea furtunului din cauciuc: acest lucru ar putea genera contrapresiune la scurgere și în consecință defecte de funcționare.

11. Odată ce HYDRA BIG F PRO / BIG F PRO este în funcțiune, verificați dacă furtunul și fittingurile prezintă scurgeri.  
 12. OPERAȚIUNI DE ASAMBLARE:

(A) Deschideți capacul. Îndepărtați conectorul lămpii de la piulița superioară și deșurubați șurubul cu manșon negru.

**AVERTISMENT:** acordați atenție garniturii albastre din interior.

(B) Introduceți cu grijă manșonul de cuarț, centrând locașul pe placa inferioară a camerei UV.

(C) Introduceți O-ringul în manșonul de cuarț.

(D) Strângeți șurubul manșonului și introduceți arcul în tubul de cuarț, lăsându-l să cadă în cameră.

(E) Introduceți încet lampa UV în manșonul de cuarț.

(F) Conectați conectorul lămpii la pini de pe lampă.

(G) Împingeți capacul negru pe șurubul negru și rotiți-l în sensul acelor de ceasornic pentru a-l bloca.

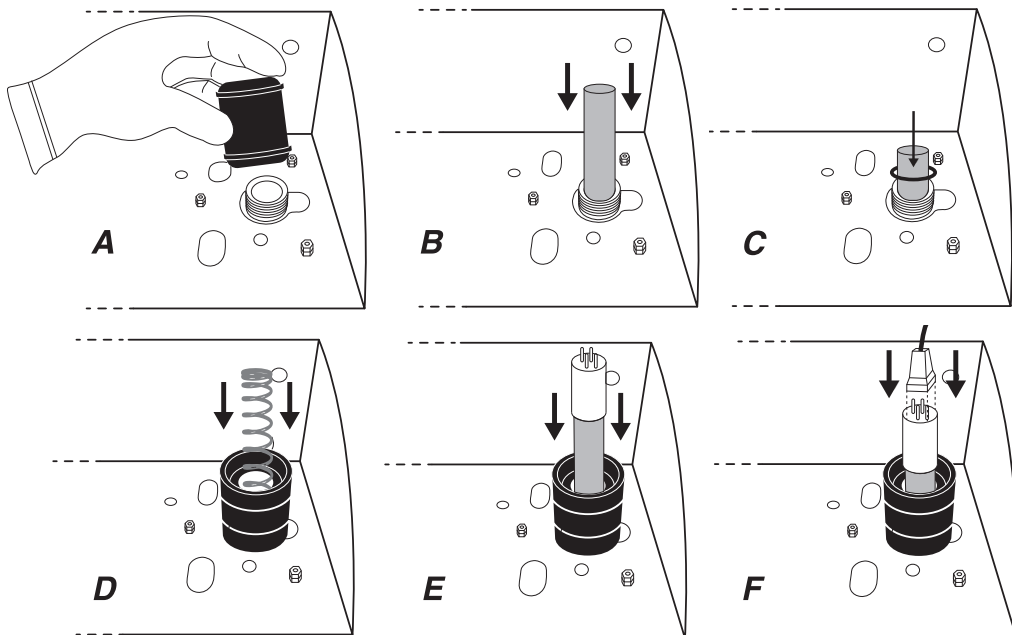

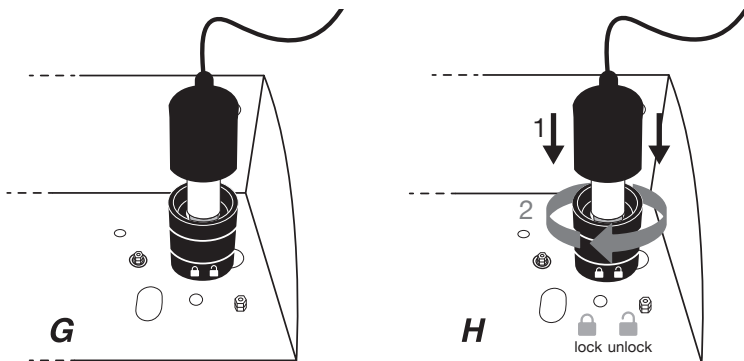

**Folosiți mănuși pentru a manipula cuarțul (sticla) și suprafața lămpii, deoarece urmele sau amprentele pot interfera cu transmitanța UV. Dacă lampa este murdară, vă rugăm să o curățați cu un detergent pe bază de alcool.**

13. Deschideți carcasa deșurubând vasul / lubrifiați O-ringul; verificați dacă este poziționat corect și nu prezintă deteriorări / Strângeți vasul carcasei pe capul carcasei folosind o cheie adecvată. Nu strângeți prea tare.
14. Deschideți alimentarea cu apă, având grijă să eliminați complet aerul rămas în carcasa folosind supapele de aerisire / Deschideți încet o sursă de apă (robinet) în aval de HYDRA BIG F PRO / BIG F PRO / Deschideți supapa de aerisire a capului, așteptați să se evacueze aerul din supapa de aerisire, apoi înșurubați și strângeți supapa de aerisire. Clătiți unitatea timp de cel puțin 5 minute. apoi verificați cu atenție dacă există scurgeri.
15. Porniți alimentarea electrică și verificați dacă lampa funcționează (consultați capitolul privind funcționarea balastului lămpii)
16. Închideți și blocați capacul.

**NOTĂ:** Dulapul dvs. vine cu 1 cheie pentru confortul dvs. Vă rugăm să-l depozitați în siguranță.

## FUNCȚIONARE

- Înainte de a efectua orice intervenție asupra sistemului de sterilizare UV, deconectați întotdeauna sursa de alimentare.

**AVERTISMENT:** Nu priviți direct în razele ultraviolete emise de lampa UV, deoarece acestea vor provoca arsuri grave ochilor neprotejați.

**AVERTISMENT:** nu puneți în funcțiune emițătorul UVC (lampa) atunci când acesta este scos din carcasa aparatului.

- Acest aparat conține un emițător UV-C.

- Utilizarea neintenționată a aparatului sau deteriorarea carcasei poate duce la eliberarea de radiații UV-C periculoase. Radiațiile UV-C pot, chiar și în doze mici, să dăuneze ochilor și pielii.

- Apa tratată va părea caldă pentru o perioadă scurtă de timp la primul debit. Acest lucru se datorează faptului că lampa UV emite căldură. Atunci când deschideți un robinet, lăsați apa să curgă pentru scurt timp pentru a elimina apa caldă.

## FUNCȚIONAREA BALASTULUI LĂMPII

**AVERTISMENT:** Orice operațiune asupra părții electrice a produsului trebuie efectuată de un electrician calificat, urmând îndeaproape instrucțiunile furnizate.

### Informații pe afișajul balastului



**⚠ ATENȚIE:** Dacă afișajul nu pornește, înlocuiți siguranța din panoul de control UV.

**MESAJE AFIȘAJ - Pornire:**

**MESAJE AFIȘAJ - Zile de funcționare:**

Apăsați  timp de mai puțin de 1 secundă pentru a afișa zilele de funcționare ale lămpii:



**ALARME AFIȘAJ - Depanare:**

**AL1:** Indică sfârșitul duratei de viață a lămpii (numărătoarea inversă arată 0 zile) În acest caz, înlocuiți lampa UV și resetați numărătoarea inversă a zilelor lucrătoare. Pentru a reseta numărătoarea inversă a zilelor lucrătoare, înlocuiți lampa și apăsați și mențineți apăsat timp de mai puțin de 5 secunde butonul  Valoarea contorului de zile va începe să clipească. În termen de 5 sec, apăsați din nou butonul pentru a confirma resetarea contorului de zile.

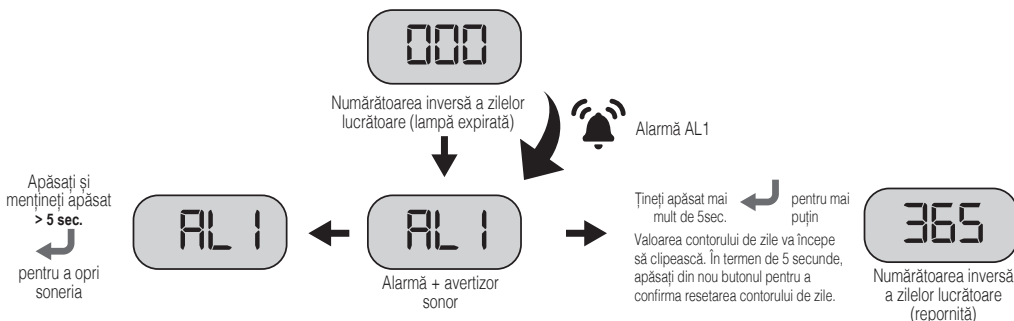

**AVERTISMENT: aparatul trebuie deconectat de la rețea înainte de înlocuirea lămpii UV.**

Apăsați și mențineți apăsat mai mult de 5 secunde butonul  pentru a dezactiva alarma timp de 7 zile (maxim 4 ori).

**N.B.: dacă resetarea lămpii nu este „confirmată” în termen de 5 secunde, contorul de zile revine la valoarea curentă a zilelor rămase.**

**AL2:** Indică defectarea lămpii. Verificați:

- Conexiunea lămpii.
- Dacă lampa este arsă, testați cu o lampă nouă.
- Dacă starterul lămpii este defect, testați cu o lampă nouă.

În cazul înlocuirii lămpii, țineți apăsat timp de mai puțin de 5 secunde butonul  Valoarea contorului de zile va începe să clipească. În termen de 5 secunde, apăsați din nou butonul pentru a confirma resetarea contorului de zile.

**⚠ ATENȚIE:** Nu înlocuiți lampa când unitatea este alimentată electric!

Apăsați și mențineți apăsat mai mult de 5 secunde butonul  pentru a dezactiva alarma timp de 7 zile (maxim 4 ori).

## avertizare

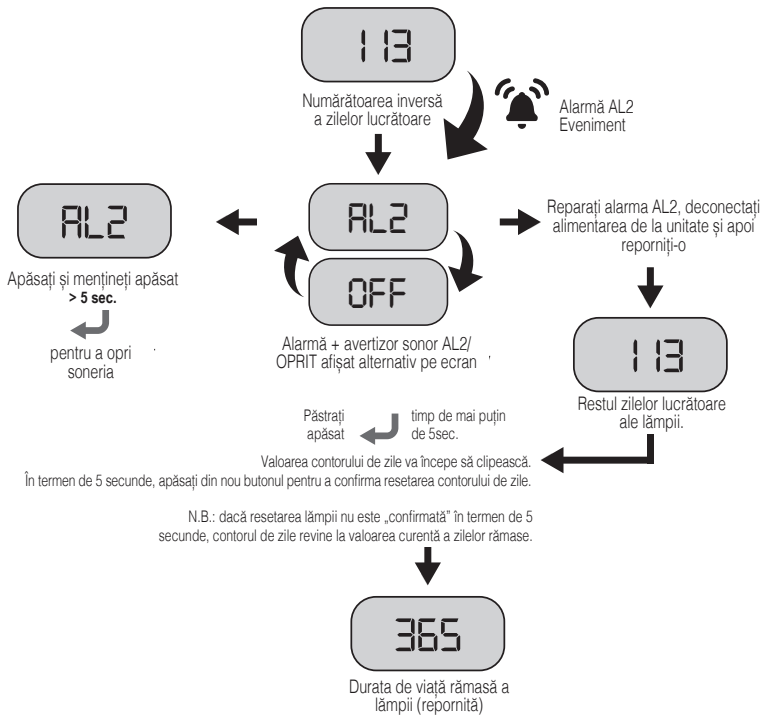

**AFIȘAJ OPRIT:** Siguranța plăcii de bază este arsă. Deșurubați capacul cutiei de alimentare. Scoateți cutia mică de lângă fișa de alimentare, înlocuiți siguranța (mod. 5x20 1,6 A rapidă).

## INFORMAȚII PE AFIȘAJUL BALASTULUI

MADE IN ITALY **PRO**SYSTEM

**ATLAS FILTRI**  
improving water

**DAYS COUNTDOWN**





**Alarms:**  
AL1 = lamp exhaust  
AL2 = lamp OFF  
DISPLAY OFF = replace fuse

Total Days < 1 sec.  
(\* ) Reset < 5 sec.   
Audio alarm OFF > 5 sec.

•  $t_c = \max 70^\circ\text{C}$

 disconnect main supply before removing the cover

(\*) after flashing press again to confirm countdown reset

## Întreținere

**AVERTISMENT:** Orice operațiune asupra părții electrice a produsului trebuie efectuată de un electrician calificat, urmând îndeaproape instrucțiunile furnizate.

Puteți obține piese de schimb de la distribuitorul local Atlas Filtri. Pentru a menține performanța și garanția, utilizați piese de schimb originale Atlas Filtri.

LISTĂ DE ÎNLOCUIRI	
RE3505056	LAMPĂ UV 56W
RE3505057	MANȘON DE CUARȚ 56W (mod. 156-256)
AB3505066	O-RING PENTRU MANȘONUL DE CUARȚ
RE3505067	LAMPĂ UV 67W
RE3505068	MANȘON DE CUARȚ 67W (mod. 267)
RE9020678	KIT 2 INELE O-RING + LUBRIKIT
RA0012025	HUSĂ DE PROTECȚIE SOLARĂ PENTRU TREAPTA 1 CU AUTOCURĂȚARE (numai pentru modelul HYDRA BIG F PRO)

LISTĂ CARTUȘE DE SCHIMB HYDRA BIG F PRO	
RA5001020	CARTUȘ TREAPTA 1 RAH MOD. 256-267
RA5047510	CARTUȘ TREAPTA 2 MOD. 256-267
RE5706906	CARTUȘ TREAPTA 3 MOD. 256-267

LISTĂ CARTUȘE DE SCHIMB BIG F PRO	
RA5045511	CARTUȘ TREAPTA 1 MOD. 156
RE5706606	CARTUȘ TREAPTA 2 MOD. 156
RA5047510	CARTUȘ TREAPTA 1 MOD. 256-267
RE5706906	CARTUȘ TREAPTA 2 MOD. 256-267

Seria HYDRA BIG F PRO / BIG F PRO a fost proiectată și fabricată cu caracteristici simple și funcționale, care fac deosebit de ușoare procedurile de verificare și întreținerea periodică.

Pentru a menține o calitate ridicată a apei dezinfectate, cartușele, lampa și manșonul de cuarț trebuie curățate/verificate/înlocuite periodic (în funcție de calitatea apei și de utilizare).

Operațiunile de întreținere pot fi efectuate numai de către personalul care a fost instruit și autorizat pentru această activitate. Spălați sistemul timp de 10 minute după orice perioadă de neutilizare mai mare de 2 zile. Pentru o perioadă de neutilizare de 2 săptămâni sau mai mult, este posibil să fie necesară înlocuirea cartușelor.

Trebuie utilizate numai piese de schimb originale de la furnizor.

Următoarele sunt intervalele de service recomandate pentru piesele de schimb:

INTERVALE DE SERVICE	
<b>Cartuș cu autocurățare:</b> (numai pentru modelele Hydra Big F Pro)	curățați regulat cartușul prin spălare în contracurent, conform indicațiilor din secțiunea Introducere; înlocuiți cu un cartuș nou cel puțin o dată la 48 de luni.
<b>CARTUȘE PENTRU SEDIMENTE</b>	înlocuiți cu un cartuș nou la fiecare 3-6 luni sau când scăderea de presiune depășește 1 bar (100 kPa/15 PSI).
<b>Lampă UV</b>	o dată la 9000 de ore/un an.
<b>Manșon UV de cuarț</b>	se recomandă curățarea manșonului de cuarț cel puțin trimestrial; în funcție de calitatea apei, poate fi necesară o curățare mai frecventă. Solicitați statul distribuitorului.
<b>O-ring pentru manșonul de cuarț</b>	anual.
<b>O-ring bol:</b>	ÎNLOCUIȚI O-RINGUL VASULUI la fiecare ÎNLOCUIRE A CARTUȘULUI sau cel puțin o dată pe an

## ÎNȚREȚINEREA DE RUTINĂ A FILTRULUI CU AUTOCURĂȚARE (numai pentru modelele Hydra Big F Pro).

Întreținerea de rutină constă în curățarea cartușului filtrant din treapta 1 prin spălare în contracurent, deschizând supapa de evacuare timp de 15/20 secunde. Spălarea în contracurent se efectuează conform indicațiilor din secțiunea „INTRODUCERE”. Debitul minim necesar pentru o spălare eficientă în contracurent este de 2000 L/h. În cazul în care cartușul nu este perfect curat după spălare, repetați operațiunea urmând aceeași procedură o dată sau de mai multe ori până la obținerea gradului de curățare dorit. În cazul în care nu se obține un grad acceptabil de curățare pentru o funcționare corespunzătoare a filtrului, urmați procedura de întreținere descrisă în continuare.

## ÎNTREȚINEREA EXTRAORDINARĂ A FILTRULUI CU AUTOCURĂȚARE

În timp, curățarea de rutină a cartușului ar putea deveni dificilă din cauza înfundării sitei acestuia.

În acest caz, este necesară curățarea extraordinară a cartușului după cum urmează:

Închideți fluxul de apă din amonte de filtru; eliberați presiunea filtrului deschizând un robinet în aval de filtru; deschideți filtrul desfăcând vasul de pe cap cu ajutorul cheii de piulițe furnizată; scoateți cartușul (purând mănuși de protecție pentru a preveni zgârieturile care se pot produce în cazul unei site uzate); curățați cartușul sub jet de apă rece și folosiți o perie moale pentru a înlătura impuritățile; introduceți cartușul curat în cupă; înșurubați vasul pe cap;

### Procedura de înlocuire a cartușului

Înainte de a efectua orice lucrare la un sistem Atlas Filtri HYDRA BIG F PRO / BIG F PRO, deconectați întotdeauna mai întâi alimentarea electrică.

Schimbați cartușele de topire suflate cel puțin o dată la șase luni sau atunci când se observă o scădere a presiunii apei în aval de 1 bar sau mai mult. Pentru a schimba cartușele filtrante, respectați următoarea procedură:

#### Înlocuirea cartușului

Respectați standardele în vigoare privind eliminarea deșeurilor de cartușe uzate.

1. Înainte de a deschide carcasa filtrului, închideți alimentarea cu apă.
2. Eliberați presiunea din produs prin deșurubarea supapei de aerisire a capului. Apoi înșurubați și strângeți din nou valva de aerisire.
3. Deschideți carcasa deșurubând vasul cu ajutorul cheii furnizate.
4. Scoateți cartușul uzat.
5. Curățați carcasa filtrului cu apă rece și un burete moale.
6. Deschideți ambalajul noului cartuș și eliminați ambalajul.
7. Puneți un cartuș nou în carcasa filtrului.
8. Schimbați O-ringul din partea superioară a carcasei filtrului. Verificați dacă acesta este amplasat corect, lubrifiat și fără deteriorări. Strângeți vasul carcasei pe capul carcasei folosind o cheie potrivită. Nu strângeți prea tare.
9. Deschideți alimentarea cu apă, având grijă să eliminați complet aerul rămas în carcasă folosind supape de aerisire.
10. Deschideți încet o sursă de apă (robinet) în aval de **HYDRA BIG F PRO / BIG F PRO**.
11. Așteptați purjarea aerului, apoi înșurubați și strângeți supapa de aerisire. supapă de aerisire.



**OBSERVAȚIE:** lăsați apa să curgă cel puțin 5 minute înainte de utilizare.

### avertizare

la repornire după fiecare operațiune de întreținere și/sau schimbare a cartușului, când vasul filtrului este deșurubat de pe cap, înlocuiți O-ringul cu unul nou și lubrifiați-l cu atenție înainte de a strânge vasul pe cap. Asigurați-vă că nu există scurgeri de apă din produs și verificați în special strângerea dintre capul carcasei și vasul carcasei. Continuați să verificați dacă strângerea este corectă și că nu există scurgeri de apă timp de 48 de ore după instalare și pornire. În caz de scurgeri, deschideți carcasa, scoateți garnitura o-ring, așezați o nouă garnitură o-ring și aplicați lubrifiant, apoi strângeți din nou vasul pe cap și repetați verificarea existenței scurgerilor ca și mai sus.

*Adresați-vă vânzătorului pentru a achiziționa garnituri O-ring, lubrifiant și alte piese de schimb originale.*

### Procedura de înlocuire a lămpii

Procedura de înlocuire a lămpii UV (9000 h/un an maxim)



**AVERTISMENT:** Nu puneți în funcțiune emițătorul UV-C atunci când acesta este scos din carcasa aparatului.

- Acest aparat conține un emițător UV-C.

- Utilizarea neintenționată a aparatului sau deteriorarea carcasei poate duce la eliberarea de radiații UV-C periculoase. Radiațiile UV-C pot, chiar și în doze mici, să dăuneze ochilor și pielii.

Folosiiți mănuși pentru a manipula cuarțul (sticla) și suprafața lămpii, deoarece urmele sau amprentele pot interfera cu transmitanța UV.

- 1) Deconectați sursa de alimentare și opriți apa.
- 2) Deblocați și deschideți capacul metalic.
- 3) Eliberați presiunea apei utilizând supapele de pe partea superioară a suportului de montare.

 **ATENȚIE:** Așteptați până când lampa se răcește.

- 4) Ridicați capacul negru ușor rotindu-l, slăbiți cu atenție conexiunea electrică cu 4 pini (A) și extrageți vechiul lampă din manșonul de cuarț (B).
- 5) Scoateți lampa din ambalaj, manevrând-o cu grijă de capetele sale.
- 6) Introduceți lampa nouă în manșonul de cuarț al sistemului UV.
- 7) Conectați lampa la conexiunea electrică și re poziționați capacul negru pe șurubul negru și rotiți-l în sensul acelor de ceasornic pentru a-l bloca.
- 8) Reconectați sursa de alimentare și deschideți apa.

### **Procedura de întreținere/înlocuire a manșonului de cuarț**

Mineralele dizolvate în apă formează un strat pe manșonul de cuarț. Manșonul de cuarț trebuie verificat și curățat în mod regulat pentru a îndepărta acest strat, pentru a menține performanțele de dezinfecție.

- 1) Deconectați sursa de alimentare și opriți apa
- 2) Deblocați și deschideți capacul metalic.
- 3) Eliberați presiunea apei utilizând supapele carcasei filtrului de pe partea superioară a capului carcasei.
- 4) Scoateți lampa, ca pentru procedura de înlocuire a lămpii.

 **ATENȚIE:** Așteptați până când manșonul de cuarț se răcește.

- 5) Deșurubați șurubul manșonului și extrageți manșonul de cuarț cu grijă.
- 6) Curățați manșonul de cuarț ștergându-l cu o cârpă îmbibată cu o soluție acidă precum oțet, lămâie sau îndepărtor de rugină calcaroasă de calciu (CLR). Dacă manșonul de cuarț nu poate fi curățat sau este deteriorat, acesta trebuie înlocuit cu unul nou.
- 7) Repetați pașii din procedura inițială de instalare (**pagina 6**).
- 8) Porniți apa și verificați dacă există scurgeri.
- 9) Remontați lampa, conexiunea electrică și capacul acesteia.
- 10) Reconectați sursa de alimentare.

 **OBSERVAȚIE:** după întreținere, deschideți încet o alimentare cu apă (robinet) în aval de unitate și lăsați apa să curgă cel puțin 5 minute înainte de utilizare.

 **OBSERVAȚIE:** După o perioadă de inactivitate, se sugerează efectuarea tuturor operațiunilor de întreținere, înlocuirea cartușelor de sedimente, curățarea manșonului de cuarț și verificarea/înlocuirea lămpii UV.

După aceste operațiuni de întreținere, deschideți încet o alimentare cu apă (robinet) în aval de unitate și lăsați apa să curgă cel puțin 5 minute înainte de utilizare.

### **caracteristicile sistemului uv**

**HYDRA BIG F PRO 256 - BIG F PRO 156 - 256 - BIG F PRO PLUS 256**

INFORMAȚII GENERALE	
Debit maxim	54 l/m (40 mJ/cm <sup>2</sup> ) - 70 l/m (30 mJ/cm <sup>2</sup> )
Transmitanță UV-C	95% - 1 cm
Doză UV-C	40 mJ/cm <sup>2</sup> - 30 mJ/cm <sup>2</sup>
Intervalul temperaturii apei	4°- 40° C
Consum total	61W
Montare	vertical sau orizontal

REACTOR UV	
Material	Oțel inoxidabil 304
Conexiuni	Filet exterior BSPP 1"
Presiune maximă de funcționare	8,3 bar
Clasa de protecție	IP 54
Formă	Z
Direcția de curgere	De jos în sus

LAMPĂ UV	
Număr	1
Durata de viață	9000 hr
Puterea lămpii	56 W
Tip	LPHO

PANOUL DE CONTROL	
Material	Material termoplastice
Dimensiune	218x113x60 mm
Clasa de protecție	IP 54
Intervalul de temperatură ambientală	4°- 40° C
Alimentare electrică	110-240 V / 50-60 Hz
Lungimea cablului lămpii	0,6 m
Cablu de alimentare	2 m
Fișă de alimentare	AUS Tip I / SCHUKO Tip F (CEE 7/4)
Afișaj monitor	Digital
Contor de zile	Da, pentru durata de viață totală a sistemului
Contor de zile resetabil	Da, pentru controlul duratei de viață a lămpii
Alarmă audio	Cu opțiuni mute

## **caracteristicile sistemului uv**

### *HYDRA BIG F PRO 267 - BIG F PRO 267 - BIG F PRO PLUS 267*

INFORMAȚII GENERALE	
Debit maxim	72 l/m (40 mJ/cm <sup>2</sup> ) - 95 l/m (30 mJ/cm <sup>2</sup> )
Transmitanță UV-C	95% - 1 cm
Doză UV-C	40 mJ/cm <sup>2</sup> - 30 mJ/cm <sup>2</sup>
Intervalul temperaturii apei	4°- 40° C
Consum total	73 W
Montare	vertical sau orizontal

REACTOR UV	
Material	Oțel inoxidabil 304
Conexiuni	Filet exterior BSPP 1"
Presiune maximă de funcționare	8,3 bar
Clasa de protecție	IP 54
Formă	Z
Direcția de curgere	De jos în sus

LAMPĂ UV	
Număr	1
Durata de viață	9000 hr
Puterea lămpii	67 W
Tip	LPHO

PANOUL DE CONTROL	
Material	Material termoplastic
Dimensiune	218x113x60 mm
Clasa de protecție	IP 54
Intervalul de temperatură ambientală	4° - 40° C
Alimentare electrică	110-240 V / 50-60 Hz
Lungimea cablului lămpii	0,6 m
Cablu de alimentare	2 m
Fișă de alimentare	AUS Tip I / SCHUKO Tip F (CEE 7/4)
Afișaj monitor	Digital
Contor de zile	Da, pentru durata de viață totală a sistemului
Contor de zile resetabil	Da, pentru controlul duratei de viață a lămpii
Alarmă audio	Cu opțiuni mute

*Atlas Filtri HYDRA BIG F PRO / BIG F PRO / BIG F PRO PLUS*  
*Sistem de tratare a apei*

**DECLARAȚIE DE CONFORMITATE CE**

Subsemnatul declar prin prezenta, pe propria răspundere, că unitatea:

**HYDRA BIG F PRO 256 - 267**  
**BIG F PRO 156 - 256 - 267**  
**BIG F PRO PLUS - 256 - 267 MODELE**

ESTE ÎN CONFORMITATE CU

- AS/NZS 60335.2.109:2011 +A1 +A2 cu AS/NZS 60335.1:2020 +A1
- 2014/35/UE (directiva joasă tensiune)
- 2014/30/UE (compatibilitate electromagnetică)
- 2015/863/UE (RoHS3)
- 2012/19/UE (WEEE)
- Norme IEC -EN 60204-1 (siguranța mașinilor - echipamente electrice ale mașinilor)
- Norme IEC -EN 55022 (caracteristici ale interferențelor radio)
- D. Lgs. 31/2001 (punerea în aplicare a Directivei 2015/1787/UE privind calitatea apei destinate consumului uman)
- 2014/68/UE (art.4 comm.3) (PED)

Valabilitatea marcatului CE este condiționată de integritatea echipamentului. Orice modificare neautorizată anulează utilizarea marcatului CE. Acest lucru se aplică în cazul în care riscurile relevante nu au fost analizate în prealabil de compania noastră și nu a fost emisă o nouă declarație CE de conformitate.

# ΠΙΝΑΚΑΣ ΠΕΡΙΕΧΟΜΕΝΩΝ

ΠΙΝΑΚΑΣ ΠΕΡΙΕΧΟΜΕΝΩΝ

ΠΡΟΕΤΟΙΜΑΣΙΑ ΤΟΥ ΣΥΣΤΗΜΑΤΟΣ ΣΑΣ

ΠΛΗΡΟΦΟΡΙΕΣ ΣΧΕΤΙΚΑ ΜΕ ΤΗ ΔΙΑΘΕΣΗ ΤΟΥ ΣΥΣΤΗΜΑΤΟΣ

ΤΟΠΟΘΕΤΗΣΗ ΤΟΥ ΣΥΣΤΗΜΑΤΟΣ ΣΑΣ

ΑΠΑΙΤΗΣΕΙΣ ΕΓΚΑΤΑΣΤΑΣΗΣ

ΠΡΟΣΤΑΣΙΑ ΑΠΟ ΥΠΕΡΤΑΣΕΙΣ ΗΛΕΚΤΡΙΚΗΣ ΕΝΕΡΓΕΙΑΣ

ΔΙΑΔΙΚΑΣΙΑ ΑΡΧΙΚΗΣ ΕΓΚΑΤΑΣΤΑΣΗΣ

ΛΕΙΤΟΥΡΓΙΑ ΤΟΥ BALLAST ΤΟΥ ΛΑΜΠΤΗΡΑ

ΛΕΙΤΟΥΡΓΙΑ ΤΟΥ ΕΡΜΑΤΟΣ ΤΟΥ ΛΑΜΠΤΗΡΑ

ΣΥΝΤΗΡΗΣΗ

ΣΥΝΤΗΡΗΣΗ ΡΟΥΤΙΝΑΣ ΤΟΥ ΑΥΤΟΚΑΘΑΡΙΖΟΜΕΝΟΥ ΦΙΛΤΡΟΥ

ΔΙΑΔΙΚΑΣΙΑ ΑΝΤΙΚΑΤΑΣΤΑΣΗΣ ΚΑΣΕΤΑΣ

ΔΙΑΔΙΚΑΣΙΑ ΑΝΤΙΚΑΤΑΣΤΑΣΗΣ ΛΑΜΠΤΗΡΩΝ

ΔΙΑΔΙΚΑΣΙΑ ΣΥΝΤΗΡΗΣΗΣ/ΑΝΤΙΚΑΤΑΣΤΑΣΗΣ ΧΙΤΩΝΙΟΥ ΧΑΛΑΖΙΑ

ΧΑΡΑΚΤΗΡΙΣΤΙΚΑ ΤΟΥ ΣΥΣΤΗΜΑΤΟΣ UV

ΔΗΛΩΣΗ ΣΥΜΜΟΡΦΩΣΗΣ

Σας ευχαριστούμε για την αγορά ενός συστήματος επεξεργασίας νερού Atlas Filtri HYDRA BIG F PRO / BIG F PRO / BIG F PRO PLUS. **ΣΗΜΕΙΩΣΗ:** Αυτή η συσκευή φιλτραρίσματος νερού πρέπει να εγκατασταθεί μόνο από πλήρως καταρτισμένο υδραυλικό με άδεια λειτουργίας. Οποιαδήποτε εργασία στο ηλεκτρικό μέρος του προϊόντος πρέπει να εκτελείται από εξειδικευμένο ηλεκτρολόγο, ακολουθώντας πιστά τις παρεχόμενες οδηγίες.

Η συσκευή δεν προορίζεται για χρήση από άτομα (συμπεριλαμβανομένων των παιδιών) με μειωμένες σωματικές, αισθητηριακές ή διανοητικές ικανότητες ή έλλειψη εμπειρίας και γνώσεων, εκτός εάν τους έχει δοθεί επίβλεψη ή οδηγίες σχετικά με τη χρήση της συσκευής από άτομο υπεύθυνο για την ασφάλειά τους.

Τα παιδιά πρέπει να επιβλέπονται ώστε να διασφαλίζεται ότι δεν παίζουν με τη συσκευή.

**Διαβάστε τις οδηγίες συντήρησης πριν ανοίξετε τη συσκευή.**

**Οι συσκευές που έχουν εμφανείς βλάβες δεν πρέπει να λειτουργούν.**

## ΕΙΣΑΓΩΓΗ

Atlas Filtri HYDRA BIG F PRO / BIG F PRO έχουν σχεδιαστεί για να μειώνουν τη θολότητα και να σκοτώνουν τα επιβλαβή βακτήρια και ιούς στα αποθέματα νερού. Μέσω των ακτίνων UV-C, μιας διαδικασίας καθαρισμού φιλικής προς το περιβάλλον και χωρίς χημικά, καταστρέφεται το DNA και το RNA των μικροοργανισμών, με αποτέλεσμα την αποτελεσματική μικροβιοκτόνο δράση. Μια μονάδα προφιλτραρίσματος διπλού (BIG F PRO) ή τριπλού σταδίου (HYDRA BIG F PRO) διασφαλίζει ότι τα σωματίδια δεν προστατεύουν τους μικροοργανισμούς από το φως UV-C. Αυτό το σύστημα θα επεξεργαστεί αποτελεσματικά το νερό, ανάλογα με την απαιτούμενη δοσολογία UV και την υπάρχουσα ποιότητα του νερού. Τα Atlas Filtri HYDRA BIG F PRO / BIG F PRO φυσιγγία και η λάμπα του συστήματος πρέπει να συντηρούνται ή/και να αντικαθίστανται τακτικά για να εξασφαλίζεται η βέλτιστη απόδοση. Για αντικαταστάσεις επικοινωνήστε με τον πλησιέστερο αντιπρόσωπο της Atlas Filtri. Το χιτώνιο χαλαζία πρέπει να καθαρίζεται περιοδικά για να διασφαλίζονται οι βέλτιστες επιδόσεις.

Το σύστημα HYDRA BIG F PRO έχει σχεδιαστεί και κατασκευαστεί με καινοτόμες τεχνικές λύσεις. Η κασέτα φίλτρου πρώτου σταδίου καθαρίζεται αποτελεσματικά με πλύση σε αντίθετο ρεύμα, ώστε να απομακρύνονται εύκολα τα ιζήματα που έχουν εναποτεθεί στην εξωτερική επιφάνεια της κασέτας.

Όταν το στοιχείο του φίλτρου είναι φραγμένο, ο κύκλος καθαρισμού εκτελείται με το απλό άνοιγμα της βαλβίδας στο κάτω μέρος του δοχείου. Αυτές οι ενέργειες δημιουργούν μια υποπίεση στο φίλτρο που ωθεί το φυσιγγίο προς τα κάτω, αντιστρέφοντας αυτόματα τη ροή νερού από μέσα (σε αντίθετο ρεύμα) προς τα έξω του φυσιγγίου (βλ. Σχ. 2). Αυτή η ροή νερού στο αντίθετο ρεύμα μεταφέρει τα σωματίδια και τις ουσίες που έχουν συσσωρευτεί στο φυσιγγίο στην αποστράγγιση. Μετά το κλείσιμο της βαλβίδας, αποκαθίσταται

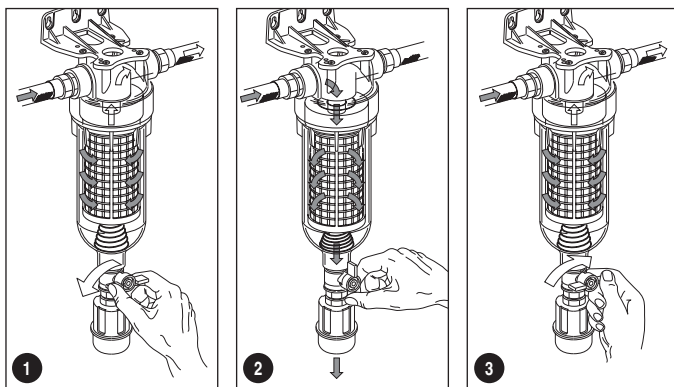

η αρχική πίεση και το εσωτερικό ελατήριο επαναφέρει το φυσιγγίο στην κανονική θέση λειτουργίας (βλ. Σχ. 3). Το φίλτρο είναι εφοδιασμένο με χωνί αποστράγγισης, μια διάταξη σχεδιασμένη για την αποφυγή της ρύπανσης από παλινδρόμηση, σύμφωνα με το ευρωπαϊκό πρότυπο UNI EN 1717 του Νοεμβρίου 2002. Αυτή η συσκευή αποτρέπει την αντίστροφη ροή, προκαλώντας τον εξερισμό όλων των εξαρτημάτων που υπάρχουν μετά από τη βαλβίδα αποστράγγισης (σύμβολο μονάδας προστασίας):

**BIG F PRO SANIC / HYDRA BIG F PRO SANIC διαθέτει τεχνολογία SANIC, με ενσωματωμένη**

**αντιμικροβιακή προστασία προϊόντων.** ΠΡΟΕΙΔΟΠΟΙΗΣΗ: Οι τρόποι λειτουργίας που περιγράφονται παραπάνω και ο καθαρισμός με πλύση αντιστροφής ροής εκτελούνται σε άριστες συνθήκες, με ελάχιστη πίεση τροφοδοσίας 1,8 bar.

**ΠΡΟΕΙΔΟΠΟΙΗΣΗ:** Σύμφωνα με το ευρωπαϊκό πρότυπο EN 60204-1 (ασφάλεια της εγκατάστασης του ηλεκτρικού εξοπλισμού-γενικοί κανόνες), ο ηλεκτρικός εξοπλισμός χαμηλής τάσης (κανόνας 2006/95/EK) πρέπει να συνδέεται σε γειωμένη παροχή ρεύματος.

## ΠΡΟΕΙΔΟΠΟΙΗΣΕΙΣ ΑΣΦΑΛΕΙΑΣ

Η ακτινοβολία UV-C μπορεί να προκαλέσει σοβαρά εγκαύματα στο απροστάτευτο δέρμα και τα μάτια, γι' αυτό είναι υποχρεωτικό να μην συνδέετε τη συσκευή στην πρίζα χωρίς να έχετε πρώτα τοποθετήσει τη λάμπα UV στο περιβλήμα της. Η λανθασμένη χρήση αυτής της συσκευής μπορεί να αυξήσει την περιεκτικότητα του νερού σε βακτήρια, εκτός αν γίνει συμπληρωματική επεξεργασία.

### ΠΛΗΡΟΦΟΡΪΕΣ ΣΧΕΤΙΚΆ ΜΕ ΤΗ ΔΙΑΘΕΣΗ ΤΟΥ ΣΥΣΤΉΜΑΤΟΣ

Οι εφαρμοστέες μέθοδοι διάθεσης ενδέχεται να είναι διαφορετικές σε χώρες εκτός της Ευρωπαϊκής Ένωσης. Ρωτήστε τον έμπορο λιανικής πώλησης ή την τοπική αρχή για τις απαιτήσεις που ισχύουν στη χώρα σας.

Υπενθυμίζουμε ότι, σύμφωνα με όσα ορίζονται από το Π.Δ. 25 Ιουλίου 2005, αριθ. 151 "Συμπλήρωση των οδηγιών 2002/CE, 2002/96/CE και 2003/108/CE, σχετικά με τη μείωση της χρήσης επικίνδυνων ουσιών σε ηλεκτρικό και ηλεκτρονικό εξοπλισμό και τη διάθεση των αποβλήτων" τόσο οι λαμπτήρες ατμών υδραργύρου όσο και οι ηλεκτρικοί πίνακες, όταν δεν χρησιμοποιούνται πλέον, πρέπει να θεωρούνται ως ειδικά απόβλητα και να διατίθενται με τον ίδιο τρόπο.

Για να το κάνετε αυτό, μπορείτε να στείλετε σε εξειδικευμένα κέντρα για την ανάκτηση επικίνδυνων υλικών ή να επικοινωνήσετε απευθείας με το τεχνικό μας τμήμα.



ΠΛΗΡΟΦΟΡΙΕΣ ΠΡΟΣ ΤΟΥΣ ΧΡΗΣΤΕΣ σύμφωνα με το άρθρο.14 του 2012/19 / ΟΔΗΓΙΑ ΤΟΥ ΕΥΡΩΠΑΪΚΟΥ ΚΟΙΝΟΒΟΥΛΙΟΥ ΚΑΙ ΤΟΥ ΣΥΜΒΟΥΛΙΟΥ της 4ης Ιουλίου 2012 για τα απόβλητα ηλεκτρικού και ηλεκτρονικού εξοπλισμού (ΑΗΗΕ).

Το σύμβολο του διασταυρωμένου κάδου στη συσκευή ή στη συσκευασία της υποδεικνύει ότι το προϊόν στο τέλος της ωφέλιμης ζωής του πρέπει να συλλέγεται χωριστά και να μην απορρίπτεται μαζί με άλλα σύμμεικτα αστικά απόβλητα.

Επικοινωνήστε με τον δήμο ή την τοπική αρχή για όλες τις πληροφορίες σχετικά με τα συστήματα χωριστής συλλογής που υπάρχουν στην περιοχή σας. Ο μεταπωλητής υποχρεούται να παραλάβει δωρεάν τον παλιό εξοπλισμό όταν αγοράζει νέο ισοδύναμο τύπου, με σκοπό την έναρξη της ορθής ανακύκλωσης/διάθεσης.

Η κατάλληλη χωριστή συλλογή για την επακόλουθη έναρξη λειτουργίας του παροπλισμένου εξοπλισμού για ανακύκλωση, επεξεργασία και περιβαλλοντικά συμβατή διάθεση συμβάλλει στην αποφυγή πιθανών αρνητικών επιπτώσεων στο περιβάλλον και στην υγεία και ευνοεί την επαναχρησιμοποίηση ή/και την ανακύκλωση των υλικών από τα οποία αποτελείται ο εξοπλισμός.

## Προσοχή

**Atlas Filtri HYDRA BIG F PRO / BIG F PRO** έχουν σχεδιαστεί για να μειώνουν τη θολότητα και να σκοτώνουν τα επιβλαβή βακτήρια και ιούς στα αποθέματα νερού. Μην το χρησιμοποιείτε με χημικά μη ασφαλές νερό (νερό που δεν συμμορφώνεται με τα νομικά όρια που ισχύουν στη χώρα σας) ή με νερό άγνωστης ποιότητας. Πριν από τη χρήση του συστήματος είναι υποχρεωτικό να γίνει πλήρης ανάλυση του νερού και, σε περίπτωση που χρειαστεί, να υιοθετηθούν περαιτέρω επεξεργασίες.

## ΠΡΟΕΤΟΙΜΑΣΙΑ ΤΟΥ ΣΥΣΤΗΜΑΤΟΣ ΣΑΣ

Διαβάστε προσεκτικά όλες τις οδηγίες, καθώς βλάβες που οφείλονται σε εσφαλμένη εγκατάσταση ή λειτουργία καθιστούν την εγγύηση άκυρη. Ελέγξτε προσεκτικά ότι όλα τα εξαρτήματα (ιδίως ο λαμπτήρας) είναι παρόντα και δεν έχουν υποστεί ζημιά:

1. Σύστημα φίλτρου και θάλαμος UV (με μονάδα φιλτραρίσματος διπλού ή τριπλού σταδίου\*, εύκαμπο χαλύβδινο σωλήνα και μεταλλικό πλαίσιο).
2. UV λάμπα και χιτώνιο χαλαζία (σε σωλήνα από χαρτόνι).
3. Σακούλα που περιέχει: κλειδί, μανόμετρα (2), λιπαντικό (3), σύνδεσμο (1), παρεμβύσματα (2) και το μεταλλικό κλειδί του πλαισίου.
4. Έρμα (Τα συστήματα Atlas Filtri HYDRA BIG F PRO / BIG F PRO έρχονται με προεγκατεστημένο έρμα).
5. Αυτός ο οδηγός χρήστη.

\*note: είναι υποχρεωτικό το τελευταίο στάδιο διήθησης ιζήματος να τοποθετεί φυσίγγιο ιζήματος 1 μμ.

Αφαιρέστε όλα τα υλικά συσκευασίας πριν από τη χρήση.

Πρέπει να απορρίψετε αυτό το προϊόν και τη συσκευασία του σύμφωνα με τους τοπικούς νόμους και κανονισμούς.

## ΤΟΠΟΘΕΤΗΣΗ ΤΟΥ ΣΥΣΤΗΜΑΤΟΣ ΣΑΣ

Αυτή η συσκευή προορίζεται για μόνιμη σύνδεση με το δίκτυο ύδρευσης.

Επιλέξτε μια θέση με δομικά κατάλληλη θέση τοποθέτησης. Αφήστε τουλάχιστον ένα χώρο μήκους θαλάμου πάνω από τη μονάδα για την αφαίρεση του λαμπτήρα και του χιτωνίου χαλαζία και 120 mm κάτω από τα περιβλήματα για την αντικατάσταση των φυσιγγίων και τη συντήρηση.

**Atlas Filtri HYDRA BIG F PRO / BIG F PRO** Τα συστήματα πρέπει να εγκαθίστανται σε προστατευμένη θέση, να προστατεύονται από την άμεση ηλιακή ακτινοβολία, τις καιρικές συνθήκες, τη βροχή, τον παγετό, το νερό και να διαθέτουν επαρκή εξαερισμό.

Όλα τα συστήματα **Atlas Filtri HYDRA BIG F PRO / BIG F PRO** πρέπει να προστατεύονται από σκληρά περιβάλλοντα, όπου μπορεί να συμβεί υπερβολική έκθεση σε αλάτι ή επιθετικά χημικά.

## ΑΠΑΙΤΗΣΕΙΣ ΕΓΚΑΤΑΣΤΑΣΗΣ

**Προειδοποίηση** - ΓΙΑ ΤΗ ΣΩΣΤΗ ΛΕΙΤΟΥΡΓΙΑ ΑΥΤΗΣ ΤΗΣ ΣΥΣΚΕΥΗΣ, ΕΙΝΑΙ ΑΠΑΡΑΙΤΗΤΟ ΝΑ ΤΗΡΟΥΜΕ ΤΙΣ ΟΔΗΓΙΕΣ ΤΟΥ ΚΑΤΑΣΚΕΥΑΣΤΗ.

**ΣΗΜΕΙΩΣΗ:** Βεβαιωθείτε ότι η σύνδεση της συσκευής πληροί τον ισχύοντα κώδικα υδραυλικών εγκαταστάσεων στην περιοχή σας, στην περίπτωση της Αυστραλίας και της Νέας Ζηλανδίας η εγκατάσταση πρέπει να συμμορφώνεται με το πρότυπο AS/NZS 3500.1 και τον κώδικα υδραυλικών εγκαταστάσεων της Αυστραλίας.

**ΣΗΜΕΙΩΣΗ:** Ανατρέξτε στον τρίτο τόμο του NCC, τον Κώδικα Υδραυλικών της Αυστραλίας, για την απαίτηση της πρόληψης αντιρροής, συμπεριλαμβανομένης της εγκατάστασης ποτοποιημένης συσκευής, εάν δεν παρέχεται.

Μόνο γραμμή κρύου νερού.  
τροφοδοσία ρεύματος AC 110-240 V50/60 Hz  
Μέγιστη πίεση λειτουργίας: 8.3 bar  
Μέγιστη θερμοκρασία εργασίας: 4-40 °C (προστασία από το πάγωμα).  
Μέγιστες τιμές ροής: **mod.156** 3240 L/h (54 L/min) **mod.256** 4200 L/h (70 L/min) **mod.267** 5700 L/h (95 L/min)

**ΣΗΜΕΙΩΣΗ:** Χρησιμοποιήστε μόνο ταινία στεγανοποίησης σπειρώματος (δεν περιλαμβάνεται) για τα μανόμετρα και τη σύνδεση θηλής-κεφαλής. Μην χρησιμοποιείτε υγρό στεγανωτικό.

Αυτή η συσκευή πρέπει να τροφοδοτείται μέσω μιας διάταξης υπολειπόμενου ρεύματος (RCD) με ονομαστικό υπολειπόμενο ρεύμα λειτουργίας που δεν υπερβαίνει τα 30 mA.

## ΠΡΟΣΤΑΣΙΑ ΑΠ'Ο ΥΠΕΡΤΑΣΕΙΣ ΗΛΕΚΤΡΙΚΗΣ ΕΝΕΡΓΕΙΑΣ

**Μια υπέρταση ή μια αιχμή ηλεκτρικού ρεύματος μπορεί να περάσει από τις γραμμές τροφοδοσίας και να προκαλέσει σοβαρή ζημία στον ηλεκτρικό σας εξοπλισμό.** Το HYDRA BIG F PRO / BIG F PRO διαθέτει ασφάλεια για την προστασία του κυκλώματος. Η ασφάλεια δεν είναι αλεξικέραυνο και ενδέχεται να μην προστατεύσει το προϊόν εάν πέσει κεραυνός ή πολύ ισχυρό κύμα ρεύματος στη μονάδα. Εάν η εγκατάσταση υπόκειται σε υπερτάσεις ηλεκτρικού ρεύματος ή κεραυνούς, συνιστούμε ανεπιφύλακτα τη χρήση κατάλληλων πρόσθετων συσκευών προστασίας από υπερτάσεις σε όλο τον ηλεκτρικό εξοπλισμό. Συνιστούμε τη χρήση ενός διακόπτη RCD ή διακόπτη διαρροής γης στην παροχή ρεύματος της μονάδας σας.

Ο ρυθμός ροής ΠΡΕΠΕΙ να είναι ίσος ή μικρότερος από τις μέγιστες τιμές. Η υπερβολική ροή θα μειώσει τη δόση UV και μπορεί να καταστήσει τη μονάδα αναποτελεσματική.

## ΔΙΑΔΙΚΑΣΙΑ ΑΡΧΙΚΗΣ ΕΓΚΑΤΑΣΤΑΣΗΣ

Για τη σωστή απόδοση του συστήματος, το νερό εισόδου πρέπει να πληροί τις παρακάτω παραμέτρους:

<b>Υδρόθειο</b>	<b>&lt; 0,3 mg/L</b>	<b>Ολική σκληρότητα</b>	<b>&lt; 120 mg/L</b>
<b>Σίδηρος</b>	<b>&lt; 0,3 mg/L</b>	<b>Διαπερατότητα UV</b>	<b>&gt; 95% - 1 cm</b>
<b>Μαγγάνιο</b>	<b>&lt; 0,05 mg/L</b>		

Η εγγύηση δεν ισχύει για μονάδες που παρουσιάζουν βλάβη λόγω χρήσης σε νερό που δεν πληροί τις παραπάνω παραμέτρους ποιότητας νερού.

## ΠΡΟΕΙΔΟΠΟΙΗΣΗ

ΧΡΗΣΙΜΟΠΟΙΗΣΤΕ ΤΟ ΦΙΛΤΡΟ ΜΟΝΟ ΣΤΙΣ ΣΥΝΘΗΚΕΣ ΛΕΙΤΟΥΡΓΙΑΣ ΠΟΥ ΑΝΑΓΡΑΦΟΝΤΑΙ ΣΤΗΝ ΑΥΤΟΚΟΛΛΗΤΗ ΕΤΙΚΕΤΑ ΠΟΥ

ΥΠΑΡΧΕΙ ΣΤΟ ΔΟΧΕΙΟ ΤΟΥ ΦΙΛΤΡΟΥ.

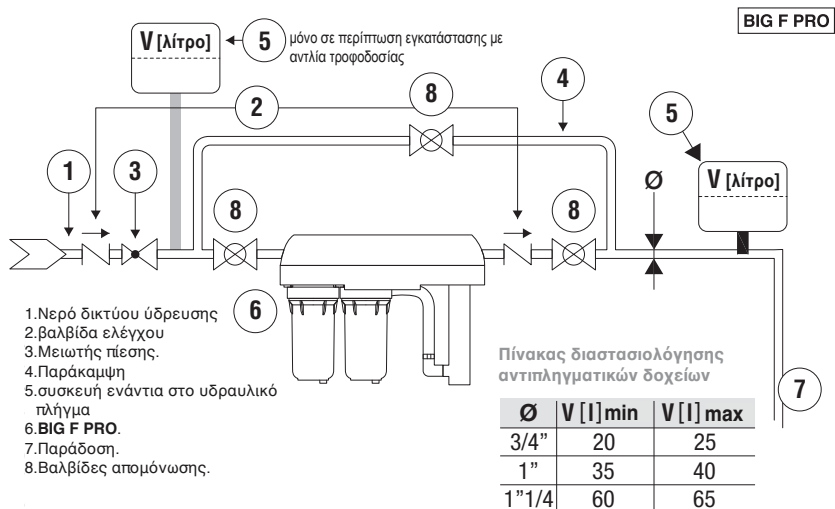
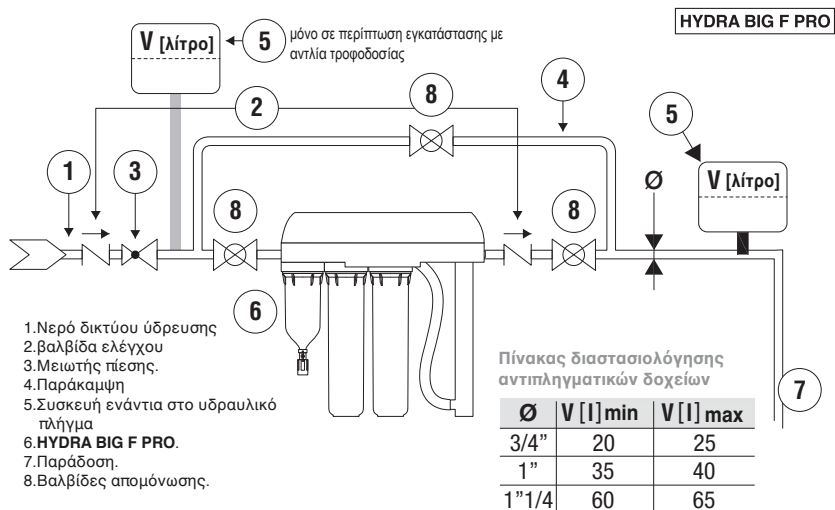

- Εάν το αυτοκόλλητο έχει παραποιηθεί, καταστραφεί, είναι δυσανάγνωστο ή λείπει, οι συνθήκες λειτουργίας που ισχύουν είναι: μέγιστη πίεση 8,3 bar, μέγιστη θερμοκρασία 40°C. Αν η πίεση παροχής υπερβαίνει τα όρια χρήσης, εγκαταστήστε έναν μειωτή πίεσης.
- Εγκαταστήστε ένα σύστημα προστασίας από υδραυλικό πλήγμα για την προστασία του φίλτρου. Σε περίπτωση εγκατάστασης σε συστήματα που τροφοδοτούνται από αντλία και ειδικά σε αυτές που είναι εξοπλισμένες με ελεγκτή πίεσης και ροής, πρέπει να εγκατασταθεί ένα πρόσθετο δοχείο διαστολής μεταξύ της αντλίας και της πρώτης μονάδας φίλτρου για την ελαχιστοποίηση των διακυμάνσεων της πίεσης.

Χρησιμοποιήστε μόνο στεγανοποιητική ταινία ως σφραγιστικό για τις συνδέσεις.

**Atlas Filtri HYDRA BIG F PRO / BIG F PRO** Τα συστήματα έχουν υδραυλικές συνδέσεις 1" BSPP (Είσοδος 1" BSPP θηλυκό, Έξοδος 1" BSPP αρσενικό).

1. Πριν επιχειρήσετε την εγκατάσταση, ελέγξτε ότι ο λαμπτήρας UV και το χιτώνιο χαλαζία του είναι άθικτα μέσα στα αντίστοιχα συσκευασία.
2. Εντοπίστε μια κατάλληλη θέση για το **HYDRA BIG F PRO / BIG F PRO** σύστημα που θυμάται να επιτρέπει 120 χιλιοστά κάτω από τα περιβλήματα και τουλάχιστον ένα χώρο μήκους θαλάμου πάνω από τη μονάδα για την αφαίρεση του λαμπτήρα και του χιτωνίου. Απαιτείται μια πρίζα με προστασία από υπολειπόμενο ρεύμα.

Μπορείτε να επιλέξετε την κατεύθυνση της ροής του νερού μέσω της μονάδας, ανάλογα με το αν έχετε είσοδο νερού από αριστερά (προεπιλεγμένη ρύθμιση) ή από δεξιά. Για να αντιστρέψετε την κατεύθυνση της ροής, ξεβιδώστε τα περιβλήματα των φίλτρων, το σύστημα UV, τη γείωση και το κιβώτιο τροφοδοσίας, συναρμολογήστε ξανά όλα τα εξαρτήματα που αφαιρέσατε έτσι ώστε ο θάλαμος UV να βρίσκεται στα αριστερά, η είσοδος του περιβλήματος του φίλτρου στα δεξιά και ο ελεγκτής της λυχνίας UV να βρίσκεται ελαφρώς προς τα αριστερά. Επανατοποθετήστε τα όργανα μέτρησης.

## ΠΡΟΕΙΔΟΠΟΙΗΣΗ

Προσέξτε να διασφαλίσετε ότι έχει τοποθετηθεί ο ιμάντας γείωσης. Βεβαιωθείτε ότι το νερό θα ρέει μέσα από τα φίλτρα προς τη σωστή κατεύθυνση.

**Σημείωση:** Το νερό ΠΡΕΠΕΙ πάντα να περνάει από τα περιβλήματα φίλτρων ΠΡΙΝ από τη μονάδα UV. Το τελευταίο στάδιο φιλτραρίσματος πρέπει πάντα να είναι εξοπλισμένο με κασέτα ιζήματος 1 μm.

3. Τα συστήματα Atlas Filtri HYDRA BIG F PRO / BIG F PRO διαθέτουν 3 οπές τοποθέτησης στο πίσω μέρος του βραχίονα στήριξης. Χρησιμοποιήστε τις οπές στερέωσης για να επισημάνετε την επιθυμητή θέση στον τοίχο, όπου πρέπει να τοποθετηθούν τα εξαρτήματα στερέωσης.

4. Τρυπήστε τις οπές και τοποθετήστε τα αγκύρια (τα αγκύρια στερέωσης δεν περιλαμβάνονται).

5. Τοποθετήστε το στήριγμα τοποθέτησης στον τοίχο. Τοποθετήστε και σφίξτε τα εξαρτήματα στερέωσης για να συγκρατήσετε το σύστημα με ασφάλεια στον τοίχο.

**ΣΗΜΕΙΩΣΗ:** Η έξοδος βρίσκεται πάντα στην πλευρά UV του συστήματος.

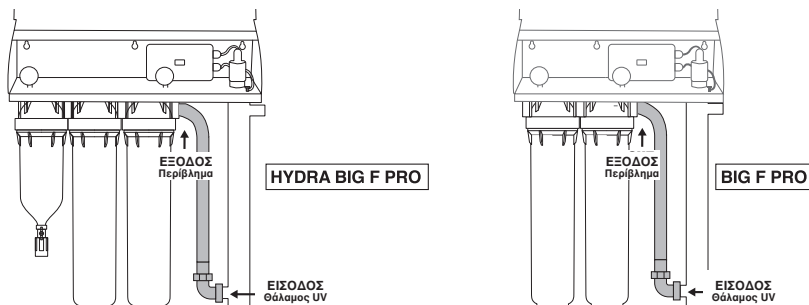

6. Κλείστε το δίκτυο ύδρευσης.

7. Συνδέστε τις σωληνώσεις εισόδου και εξόδου με τη μονάδα Atlas Filtri HYDRA BIG F PRO / BIG F PRO.

Η είσοδος είναι θηλυκό 1" BSPP και η έξοδος είναι αρσενικό 1" BSPP.

8. Σφίξτε και τα δύο άκρα του σωλήνα κατά την εγκατάσταση του προϊόντος.

9. Συνδέστε τα μανόμετρα εφαρμόζοντας στο σπείρωμα ταινία στεγανοποίησης PTFE (δεν περιλαμβάνεται) και βιδώστε τα σφιχτά, αλλά χωρίς υπερβολική σύσφιξη, στις θυρίδες με σπείρωμα 1/8" στην κορυφή της κεφαλής. Κατά την έναρξη λειτουργίας του προϊόντος, σε περίπτωση διαρροής νερού προσθέστε περισσότερη ταινία στεγανοποίησης ή/και βιδώστε πιο σφιχτά.

10. ΣΥΝΔΕΣΗ ΤΗΣ ΕΚΚΕΝΩΣΗΣ ΤΟΥ ΦΙΛΤΡΟΥ ΜΕ ΤΗΝ ΑΠΟΧΕΤΥΣΗ (ΜΟΝΟ ΓΙΑ ΤΟ HYDRA BIG F PRO). Συνδέστε ένα Συνδέστε έναν λαστιχένιο σωλήνα ενισχυμένο με λινά στη χοάνη αποστράγγισης ή στο ρακόρ σύνδεσης, που υπάρχει στο κάτω μέρος του φίλτρου, ασφαλίστε τον με ένα κολάρο, έτσι ώστε να εκκενώνει στην αποχέτευση (βλ. Σχ. 4 και 5). Το σημείο αποστράγγισης

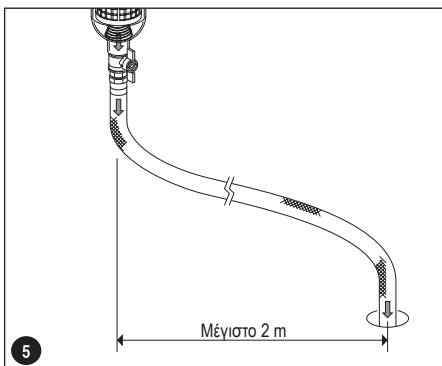
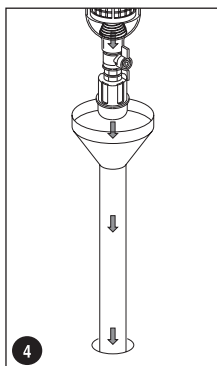

πρέπει να βρίσκεται χαμηλότερα από τη χροάνη αποστράγγισης ή το ρακόρ σύνδεσης του σωλήνα. Ο λαστιχένιος σωλήνας, ενισχυμένο με λινά, δεν πρέπει να έχει μήκος μεγαλύτερο από 2 μέτρα.

**ΠΡΟΕΙΔΟΠΟΙΗΣΗ:** να αποφεύγεται η κάμψη ή το τσίμπημα του ελαστικού σωλήνα ενισχυμένο με λινά **ΠΡΟΕΙΔΟΠΟΙΗΣΗ:** Μη λυγίζετε ή μη συνθλίβετε τον ελαστικό σωλήνα. Αυτό θα μπορούσε να προκαλέσει αντίσταση στην αποχέτευση, με επακόλουθες δυσλειτουργίες.  
11. Μόλις το HYDRA BIG F PRO / BIG F PRO τεθεί σε λειτουργία, ελέγξτε τον εύκαμπο σωλήνα και τα εξαρτήματα για διαρροές.  
12. ΕΡΓΑΣΊΕΣ ΣΥΝΑΡΜΟΛΟΓΗΣΗΣ:

(A) Ανοίξτε το κάλυμμα. Αφαιρέστε τον σύνδεσμο του λαμπτήρα από το πάνω παξιμάδι και ξεβιδώστε το μαύρο μπουλόνι του χιτωνίου.

**ΠΡΟΕΙΔΟΠΟΙΗΣΗ:** προσέξτε το μπλε παρέμβυσμα στο εσωτερικό.

(B) Τοποθετήστε προσεκτικά το χιτώνιο χαλαζία κεντράροντας την έδρα στην κάτω πλάκα του θαλάμου UV.

(C) Τοποθετήστε τον δακτύλιο Ο στο χιτώνιο χαλαζία.

(D) Σφίξτε το μπουλόνι του χιτωνίου και τοποθετήστε το ελατήριο στο σωλήνα χαλαζία ρίχνοντάς το μέσα στο θάλαμο.

(E) Εισάγετε αργά τη λυχνία UV στο χιτώνιο χαλαζία.

(F) Συνδέστε το βύσμα του λαμπτήρα στους ακροδέκτες του λαμπτήρα.

(G) Σπρώξτε το μαύρο καπάκι στο μαύρο μπουλόνι και γυρίστε το προς τα δεξιά για να το ασφαλίσετε.

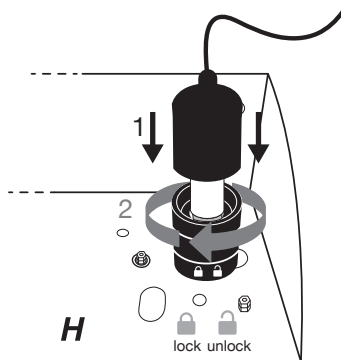
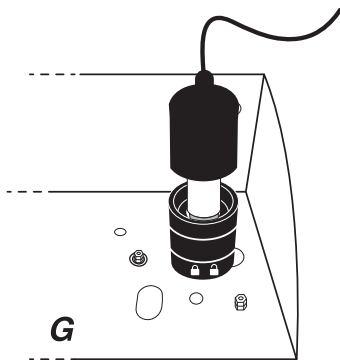
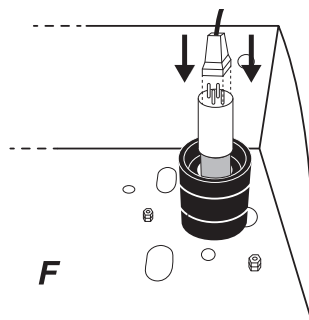
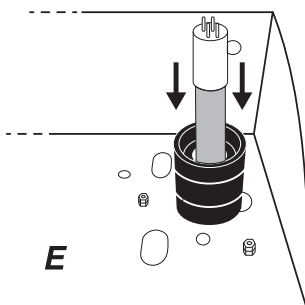
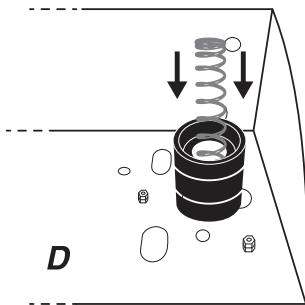
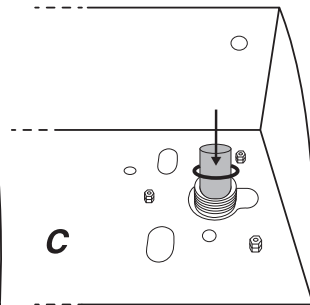
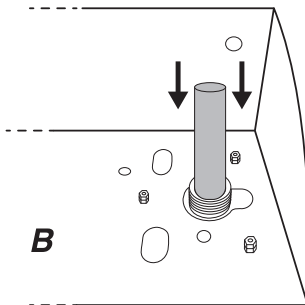
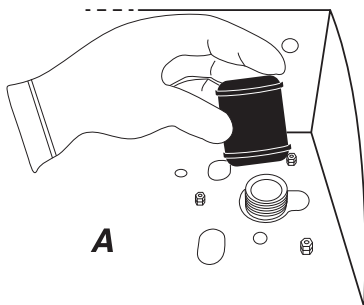

Χρησιμοποιήστε γάντια για να χειριστείτε την επιφάνεια του χαλαζία (γυαλί) και του λαμπτήρα, καθώς τα σημάδια ή τα δακτυλικά αποτυπώματα μπορεί να επηρεάσουν τη μετάδοση της υπεριώδους ακτινοβολίας. Εάν ο λαμπτήρας είναι λερωμένος, καθαρίστε τον λαμπτήρα με ένα καθαριστικό με βάση την αλκοόλη.

13. Ανοίξτε το περιβλήμα ξεβιδώνοντας τη λακάνη / Λιπάνετε τον δακτύλιο Ονα ελέγξτε αν είναι σωστά τοποθετημένο, και απαλλαγμένο από Σφίξτε το δοχείο του περιβλήματος στην κεφαλή του περιβλήματος χρησιμοποιώντας ένα κατάλληλο κλειδί. Μη σφίγγετε υπερβολικά.
14. Ενεργοποιήστε το δίκτυο ύδρευσης, προσέχοντας να απομακρύνετε πλήρως τον αέρα που έχει απομείνει στο εσωτερικό του περιβλήματος χρησιμοποιώντας το βαλβίδες εξαερισμού / Ανοίξτε αργά μια παροχή νερού (βρύση) κατάντη του HYDRA BIG F PRO / BIG F PRO / Ανοίξτε τη βαλβίδα εξαερισμού της κεφαλής, περιμένετε να εξαερωθεί ο αέρας από τη βαλβίδα εξαερισμού και, στη συνέχεια, βιδώστε και σφίξτε τη βαλβίδα εξαερισμού. Ξεπλύνετε τη μονάδα για τουλάχιστον 5 λεπτά στη συνέχεια ελέγξτε διεξοδικά για διαρροές.
15. Ενεργοποιήστε την τροφοδοσία και βεβαιωθείτε ότι ο λαμπτήρας λειτουργεί (βλέπε κεφάλαιο λειτουργίας του ballast λαμπτήρα).
16. Κλείστε και ασφαλίστε το κάλυμμα.

**ΣΗΜΕΙΩΣΗ:** Το τσιουλπί σας συνοδεύεται από 1 κλειδί για την καλύτερη εξυπηρέτησή σας. Παρακαλείστε να το αποθηκεύσετε με ασφάλεια.

## ΛΕΙΤΟΥΡΓΙΑ

- Πριν εκτελέσετε οποιαδήποτε εργασία στο σύστημα αποστείρωσης UV, αποσυνδέετε πάντα την παροχή ρεύματος.

**ΠΡΟΕΙΔΟΠΟΙΗΣΗ:** Μην κοιτάτε απευθείας στις υπεριώδεις ακτίνες που εκπέμπονται από τη λάμπα UV, καθώς θα προκαλέσουν σοβαρά εγκαύματα στα απροστάτευτα μάτια.

**ΠΡΟΕΙΔΟΠΟΙΗΣΗ:** μην λειτουργείτε τον πομπό UVC (λυχνία) όταν έχει αφαιρεθεί από το περίβλημα της συσκευής.

- Αυτή η συσκευή περιέχει έναν πομπό UV-C.

- Η ακούσια χρήση της συσκευής ή η βλάβη του περιβλήματος μπορεί να οδηγήσει στη διαφυγή επικίνδυνης ακτινοβολίας UV-C. Η υπεριώδης ακτινοβολία C μπορεί, ακόμη και σε μικρές δόσεις, να προκαλέσει βλάβες στα μάτια και το δέρμα.

- Το επεξεργασμένο νερό θα φαίνεται ζεστό για μικρό χρονικό διάστημα κατά την πρώτη ροή. Αυτό συμβαίνει επειδή η λάμπα UV εκπέμπει θερμότητα. Όταν ανοίγετε μια βρύση, αφήστε το νερό να τρέξει για λίγο για να απομακρυνθεί το ζεστό νερό.

## ΛΕΙΤΟΥΡΓΙΑ ΤΟΥ BALLAST ΤΟΥ ΛΑΜΠΤΗΡΑ

**ΠΡΟΕΙΔΟΠΟΙΗΣΗ:** Οποιαδήποτε εργασία στο ηλεκτρικό μέρος του προϊόντος πρέπει να εκτελείται από εξειδικευμένο ηλεκτρολόγο, ακολουθώντας πιστά τις παρεχόμενες οδηγίες.

### Πληροφορίες οθόνης έρματος



**ΠΡΟΣΟΧΗ:** Εάν η οθόνη δεν ενεργοποιείται, αντικαταστήστε την ασφάλεια στον πίνακα ελέγχου UV.

**ΑΝΑΡΤΗΣΗ ΜΗΝΥΜΑΤΩΝ - Έναρξη λειτουργίας:**

**ΜΗΝΥΜΑΤΑ DISPLAY - Εργάσιμες ημέρες:**

Πατήστε για λιγότερο από 1 δευτερόλεπτο για να εμφανιστούν οι εργάσιμες ημέρες της λάμπας:

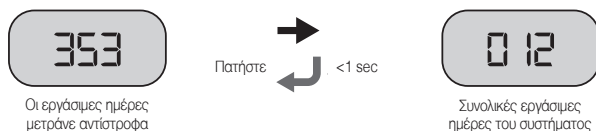

**ΣΥΝΑΓΕΡΜΟΙ DISPLAY - Αντιμετώπιση προβλημάτων:**

**AL1:** Υποδεικνύει το τέλος της διάρκειας ζωής του λαμπτήρα (ο χρονοδιακόπτης αντίστροφης μέτρησης δείχνει 0 ημέρες). Σε αυτή την περίπτωση αντικαταστήστε τον λαμπτήρα UV και επαναφέρετε την αντίστροφη μέτρηση των εργασιών ημερών. Για να μηδενίσετε την αντίστροφη μέτρηση των εργασιών ημερών αντικαταστήστε τη λυχνία και πατήστε και κρατήστε πατημένο για λιγότερο από 5 δευτερόλεπτα το κουμπί x8. Η τιμή του μετρητή ημερών θα αρχίσει να αναβοσβήνει. Εντός 5 δευτερολέπων πατήστε ξανά το κουμπί για να επιβεβαιώσετε την επαναφορά του μετρητή ημερών.



**ΠΡΟΕΙΔΟΠΟΙΗΣΗ: η συσκευή πρέπει να απουσυνδεθεί από την παροχή ρεύματος πριν από την αντικατάσταση του λαμπτήρα UV.**

Πατήστε και κρατήστε πατημένο για περισσότερο από 5 δευτερόλεπτα το κουμπί για σίγαση του ξυπνητηριού για 7 ημέρες (το πολύ 4 φορές).

**Σημείωση** εάν εντός 5 δευτερολέπτων δεν "επιβεβαιωθεί" η επαναφορά της λυχνίας, ο μετρητής ημερών επανέρχεται στην τρέχουσα τιμή των ημερών που απομένει" x5\_

**AL2:**Υποδεικνύει βλάβη της λυχνίας.ΕΛΕΓΧΟΣ

- Σύνδεση λαμπτήρων.
- Σημείωση εάν εντός 5 δευτερολέπτων δεν "εκτελεστεί" η επαναφορά της λυχνίας, ο μετρητής ημερών επανέρχεται στην τρέχουσα τιμή των ημερών που απομένουν.
- Εάν ο εκκινήτης λυχνίας έχει αποτύχει, δοκιμάζοντας μια νέα λυχνία.

Σε περίπτωση αντικατάστασης του λαμπτήρα πατήστε και κρατήστε πατημένο για λιγότερο από 5 δευτερόλεπτα το κουμπί .Η αξία των ημερών ο μετρητής θα αρχίσει να αναβοσβήνει.Εντός 5 δευτερολέπτων πατήστε ξανά το κουμπί για να επιβεβαιώσετε την επαναφορά του μετρητή ημερών.

**ΠΡΟΣΟΧΗ:**Μην αντικαθιστάτε τη λάμπα με την τροφοδοτούμενη μονάδα!

Πατήστε και κρατήστε πατημένο για περισσότερο από 5 δευτερόλεπτα το κουμπί για σίγαση του ξυπνητηριού για 7 ημέρες (το πολύ 4 φορές).

**ΠΡΟΕΙΔΟΠΟΙΗΣΗ**

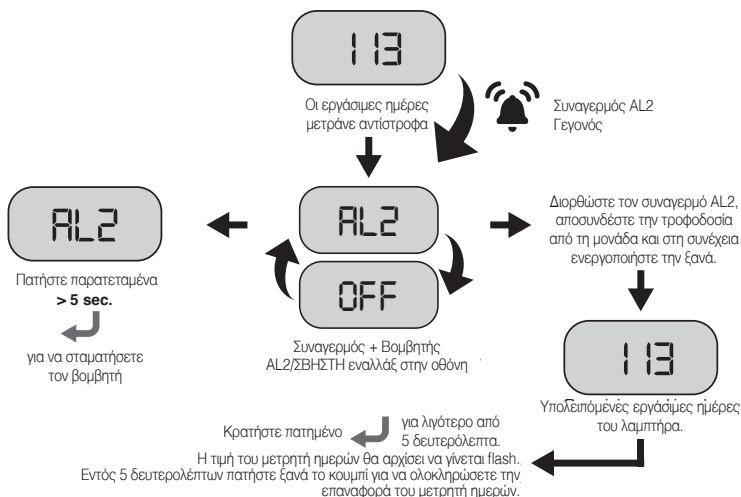

Ν.Β. εάν εντός 5 δευτερολέπτων δεν "confirmed" το μετρητής ημερών επανέρχεται στην τρέχουσα τιμή μέτρησης



Υπολειπόμενη διάρκεια ζωής του λαμπτήρα (επανεκκίνηση)

**DISPLAY OFF:** Η ασφάλεια της πλακέτας έχει καεί. Ξεβιδώστε το καπάκι του κουτιού τροφοδοσίας. Αφαιρέστε το μικρό κουτί κοντά στο βύσμα τροφοδοσίας, αντικαταστήστε την ασφάλεια (μοντ. 5x20 1,6Α ταχείας τήξης).

## ΠΛΗΡΟΦΟΡΙΕΣ ΘΘ'ΟΝΗΣ ΈΡΜΑΤΟΣ

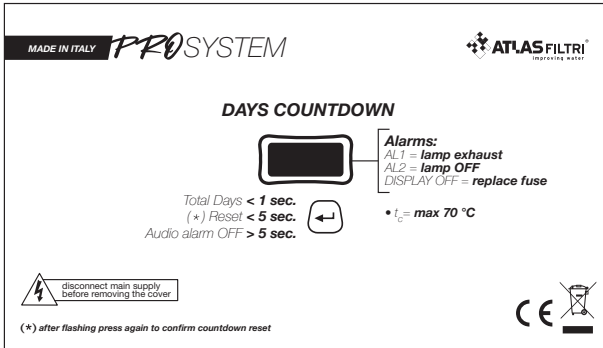

## Συντήρηση

**ΠΡΟΕΙΔΟΠΟΙΗΣΗ:** Οποιαδήποτε εργασία στο ηλεκτρικό μέρος του προϊόντος πρέπει να εκτελείται από εξειδικευμένο ηλεκτρολόγο, ακολουθώντας πιστά τις παρεχόμενες οδηγίες.

Μπορείτε να προμηθευτείτε ανταλλακτικά από τον τοπικό αντιπρόσωπο της Atlas Filtri. Για να διατηρήσετε την απόδοση και την εγγύηση, να χρησιμοποιείτε γνήσια ανταλλακτικά της Atlas Filtri.

ΚΑΤΑΛΟΓΟΣ ΑΝΤΙΚΑΤΑΣΤΑΣΕΩΝ	
RE3505056	ΛΑΜΠΑ UV 56W
RE3505057	ΧΙΤΩΝΙΟ ΧΑΛΑΖΙΑ 56W (mod. 156-256)
AB3505066	ΔΑΚΤΥΛΙΟΣ O-RING ΓΙΑ ΧΙΤΩΝΙΟ ΧΑΛΑΖΙΑ
RE3505067	ΛΑΜΠΑ UV 67W
RE3505068	Η τιμή του μετρητή ημερών θα αρχίσει να αναβοσβήνει.
RE9020678	ΚΙΤ 2 ΔΑΚΤΥΛΙΩΝ O-RING + LUBRIKIT
RA0012025	ΚΑΛΥΜΜΑ ΠΡΟΣΤΑΣΙΑΣ ΑΠΟ ΤΟΝ ΉΛΙΟ ΓΙΑ ΑΥΤΟΚΑΘΑΡΙΣΜΟ ΣΤΑΔΙΟ 1 (μόνο για το μοντέλο HYDRA BIG F PRO)

HYDRA BIG F PRO	
RA5001020	ΣΤΑΔΙΟ 1 ΦΥΣΙΓΓΙΟ RAH MOD.256-267
RA5047510	ΣΤΑΔΙΟ 2 ΦΥΣΙΓΓΙΟ MOD.256-267
RE5706906	ΣΤΑΔΙΟ 3 ΦΥΣΙΓΓΙΟ MOD.256-267

ΛΙΣΤΑ ΑΝΤΙΚΑΤΑΣΤΑΣΗΣ ΚΑΣΕΤΩΝ BIG F PRO	
RA5045511	ΣΤΑΔΙΟ 1 ΦΥΣΙΓΓΙΟ MOD.156
RE5706606	ΣΤΑΔΙΟ 2 ΦΥΣΙΓΓΙΟ MOD.156
RA5047510	ΣΤΑΔΙΟ 1 ΦΥΣΙΓΓΙΟ MOD.256-267
RE5706906	ΣΤΑΔΙΟ 2 ΦΥΣΙΓΓΙΟ MOD.256-267

Οι σειρές **HYDRA BIG F PRO / BIG F PRO** έχουν σχεδιαστεί και κατασκευαστεί με απλά και λειτουργικά χαρακτηριστικά που καθιστούν τις διαδικασίες ελέγχου και την περιοδική συντήρηση ιδιαίτερα εύκολες.

Για να διατηρηθεί η υψηλή ποιότητα του απολυμασμένου νερού, τα φυσιγγία, η λυχνία και η θήκη χαλαζία πρέπει να καθαρίζονται/ελέγχονται/αντικαθίστανται τακτικά (ανάλογα με την ποιότητα του νερού και τη χρήση).

Οι εργασίες συντήρησης επιτρέπεται να εκτελούνται μόνο από προσωπικό που έχει εκπαιδευτεί και εξουσιοδοτηθεί για τις εργασίες αυτές. Ξεπλύνετε το σύστημα για 10 λεπτά μετά από κάθε περίοδο μη χρήσης άνω των 2 ημερών. Για περίοδο μη χρήσης 2 εβδομαδάων ή περισσότερο, ενδέχεται να είναι απαραίτητη η αντικατάσταση των κασετών.

Πρέπει να χρησιμοποιούνται μόνο τα γνήσια ανταλλακτικά του προμηθευτή.  
Ακολουθούν τα συνιστώμενα διαστήματα σέρβις για τα ανταλλακτικά:

ΔΙΑΣΤΗΜΑΤΑ Σ'ΕΡΒΙΣ	
<b>Αυτοκαθαριζόμενη κασέτα:</b> (Μόνο για τα μοντέλα Hydra Big F Pro)	να καθαρίζετε τακτικά το φυσιγίο με αντίστροφη πλύση σε αντίθετο ρεύμα, όπως αναφέρεται στην ενότητα "Εισαγωγή". αντικαταστήστε με νέα κασέτα τουλάχιστον κάθε 48 μήνες.
<b>φυσιγία φίλτρων ιζήματος</b>	αντικαταστήστε με νέο φυσιγίο κάθε 3-6 μήνες ή με πτώση πίεσης μεγαλύτερη από 1Bar (100Kpa/15PSI).
<b>Λαμπτήρας UV</b>	μία φορά ανά 9000 ώρες/ένα έτος.
<b>UV χιτώνιο χαλαζία</b>	Ο καθαρισμός του χιτωνίου χαλαζία συνιστάται τουλάχιστον ανά τρίμηνο, μπορεί να απαιτείται συχνότερος καθαρισμός ανάλογα με την ποιότητα του νερού σας, ζητήστε τη συμβουλή του εμπόρου λιανικής πώλησης.
<b>Δακτύλιος O για χιτώνιο χαλαζία</b>	ετησίως.
<b>Δακτύλιος O-ring μπολ:</b>	ΑΝΤΙΚΑΤΑΣΤΑΣΤΕ το δακτύλιο της φιάλης σε κάθε αντικατάσταση της φιάλης ή τουλάχιστον μία φορά το χρόνο.

## ΣΥΝΤΗΡΗΣΗ ΡΟΥΤΙΝΑΣ ΤΟΥ ΑΥΤΟΚΑΘΑΡΙΖΟΜΕΝΟΥ ΦΙΛΤΡΟΥ

(μόνο για τα μοντέλα Hydra Big F Pro).

Η συνήθης συντήρηση συνίσταται στο πλύσιμο του φυσιγγίου του φίλτρου σε ένα ισο-ρεύμα ανοίγοντας τη βαλβίδα αποστράγγισης για 15/20 δευτερόλεπτα. Η αντίστροφη πλύση σε αντίθετο ρεύμα εκτελείται όπως υποδεικνύεται στην ενότητα **ΕΙΣΑΓΩΓΗ**. Η ελάχιστη απαιτούμενη ταχύτητα ροής για την αποτελεσματική αντίστροφη πλύση είναι 500 l/h (RAH) ή 2400 l/h (RLH). Αν το φυσιγίο δεν είναι απόλυτα καθαρό μετά το πλύσιμο, επαναλάβετε την ίδια διαδικασία, μία ή περισσότερες φορές, μέχρι να επιτευχθεί η επιθυμητή καθαρότητα. Αν δεν επιτευχθεί αποδεκτός βαθμός καθαρότητας για την ομαλή λειτουργία του φίλτρου, ακολουθήστε τη διαδικασία έκτακτης συντήρησης που περιγράφεται παρακάτω.

## ΕΚΤΑΚΤΗ ΣΥΝΤΗΡΗΣΗ ΤΟΥ ΑΥΤΟΚΑΘΑΡΙΖΟΜΕΝΟΥ ΦΙΛΤΡΟΥ

Μετά την παρέλευση του προβλεπόμενου χρονικού ορίου, ο καθημερινός καθαρισμός των φυσιγγίων μπορεί να γίνει δύσκολος εξαιτίας της απόφραξης του πλέγματος.

Η συνήθης συντήρηση συνίσταται στο πλύσιμο του φυσιγγίου του φίλτρου σε αντίθετο ρεύμα, ανοίγοντας τη βαλβίδα αποστράγγισης για 15/20 δευτερόλεπτα.

Διακόψτε την παροχή του νερού πριν από το φίλτρο.

Εκτονώστε την πίεση του φίλτρου, ανοίγοντας τη βάνα μετά από το φίλτρο.

Ανοίξτε το φίλτρο, ξεβιδώνοντας το δοχείο από την κεφαλή, χρησιμοποιώντας το κλειδί (παρέχεται).

Αφαιρέστε το φυσιγίο (φορέστε προστατευτικά γάντια για να αποφύγετε τις γρατζουνιές από το φθαρμένο πλέγμα).

Καθαρίστε το φυσιγίο κάτω από κρύο νερό και χρησιμοποιήστε μια μαλακή βούρτσα για να απομακρύνετε το μεγαλύτερο μέρος των ακαθαρσιών.

Τοποθετήστε το καθαρό φυσιγίο στο δοχείο. Βιδώστε το δοχείο στην κεφαλή.

## Διαδικασία αντικατάστασης κασέτας

Πριν από την εκτέλεση οποιασδήποτε εργασίας σε ένα Atlas Filtri HYDRA BIG F PRO / BIG F PRO σύστημα αποσυνδέετε πάντα πρώτα την παροχή ρεύματος.

Αλλάξτε τα φυσιγία melt-blown τουλάχιστον κάθε έξι μήνες ή όταν παρατηρείται πτώση της πίεσης του νερού κατάντη κατά 1 bar ή περισσότερο. Για να αλλάξετε τα φυσιγία φίλτρου ακολουθήστε την παρακάτω διαδικασία:

### Αντικατάσταση του φυσιγγίου

Ακολουθήστε τα ισχύοντα πρότυπα σχετικά με την απόρριψη των χρησιμοποιημένων κασετών.

1. Πριν ανοίξετε το περίβλημα του φίλτρου, κλείστε το δίκτυο ύδρευσης.

2. Εκτονώστε την πίεση από το προϊόν ξεβιδώνοντας τη βαλβίδα εξαερισμού. Στη συνέχεια, βιδώστε και σφίξτε ξανά τη βαλβίδα εξαερισμού.

3. Ανοίξτε το περίβλημα ξεβιδώνοντας τη λεκάνη χρησιμοποιώντας το παρεχόμενο κλειδί.

4. Αφαιρέστε το χρησιμοποιημένο φυσιγίο.

5. Καθαρίστε το περίβλημα του φίλτρου με κρύο νερό και ένα μαλακό σφουγγάρι.

6. Ανοίξτε το περιτύλιγμα της νέας κασέτας και απορρίψτε το περιτύλιγμα.
7. Τοποθετήστε ένα νέο φυσίγγιο στο περίβλημα του φίλτρου.
8. Αλλάξτε τον δακτύλιο O στο επάνω μέρος του περιβλήματος του φίλτρου. Ελέγξτε αν είναι σωστά τοποθετημένο, λιπαρισμένο και απαλλαγμένο από τυχόν φθαρμένο σφίξιτε το δοχείο του περιβλήματος στην κεφαλή του περιβλήματος χρησιμοποιώντας ένα κατάλληλο κλειδί. Μη σφίγγετε υπερβολικά.
9. Ενεργοποιήστε το δίκτυο ύδρευσης, προσέχοντας να απομακρύνετε πλήρως τον αέρα που έχει απομείνει στο εσωτερικό του περιβλήματος χρησιμοποιώντας το βαλβίδες εξαιρισμού.
10. Ανοίξτε αργά μια παροχή νερού (βρύση) κατάντη του **HYDRA BIG F PRO / BIG F PRO**.
11. Περιμένετε να γίνει εξαέρωση από τη βαλβίδα εξαέρωσης, κατόπιν βιδώστε και σφίξτε τη βαλβίδα εξαέρωσης. βαλβίδα εξαιρισμού.



**Παρατήρηση:** Παρατήρηση: αφήστε το νερό να τρέχει για τουλάχιστον 5 λεπτά πριν από τη χρήση.

## ΠΡΟΕΙΔΟΠΟΙΗΣΗ

**ΠΡΟΕΙΔΟΠΟΙΗΣΗ:** κατά την εκ νέου εκκίνηση μετά από κάθε εργασία συντήρησης, όταν το δοχείο του φίλτρου ξεβιδωθεί από την κεφαλή, αλλάξτε τον δακτύλιο O με ένα καινούργιο και λιπάνετε προσεκτικά πριν σφίξετε το δοχείο στην κεφαλή. Βεβαιωθείτε ότι δεν υπάρχουν διαρροές νερού από το προϊόν και ειδικότερα ελέγξτε τη σύσφιξη μεταξύ της κεφαλής του περιβλήματος και του δοχείου περιβλήματος. Συνεχίστε να ελέγχετε ότι η σύσφιξη είναι καλή και ότι δεν υπάρχει διαρροή νερού για 48 ώρες μετά την εγκατάσταση και την εκκίνηση. Σε περίπτωση διαρροής ανοίξτε το περίβλημα, αφαιρέστε τον δακτύλιο O από το δοχείο, τοποθετήστε νέο δακτύλιο στεγανοποίησης και εφαρμόστε λιπαντικό, στη συνέχεια σφίξτε ξανά το δοχείο και επαναλάβετε τον έλεγχο διαρροής όπως παραπάνω.

Ζητήστε από τον προμηθευτή σας τους γνήσιους δακτύλιους O, το λιπαντικό και τα άλλα ανταλλακτικά.

## Διαδικασία αντικατάστασης της λάμπας

Διαδικασία αντικατάστασης της λάμπας UV (9000 ώρες/ένα έτος το πολύ)

**ΠΡΟΕΙΔΟΠΟΙΗΣΗ:** Μην λειτουργείτε τον πομπό UV-C όταν έχει αφαιρεθεί από το περίβλημα της συσκευής.

- Αυτή η συσκευή περιέχει έναν πομπό UV-C.
- Η ακούσια χρήση της συσκευής ή η βλάβη του περιβλήματος μπορεί να οδηγήσει στη διαφυγή επικίνδυνης ακτινοβολίας UV-C. Η υπερϊώδης ακτινοβολία C μπορεί, ακόμη και σε μικρές δόσεις, να προκαλέσει βλάβες στα μάτια και το δέρμα.

Χρησιμοποιήστε γάντια για να χειριστείτε την επιφάνεια του χαλαζία (γυαλί) και του λαμπτήρα, καθώς τα σημάδια ή τα δακτυλικά αποτυπώματα μπορεί να επηρεάσουν τη μετάδοση της υπερϊώδους ακτινοβολίας.

- 1) Αποσυνδέστε την παροχή ρεύματος και κλείστε το νερό.
- 2) Ξεκλειδώστε και ανοίξτε το μεταλλικό κάλυμμα.
- 3) Απελευθερώστε την πίεση του νερού χρησιμοποιώντας τις βαλβίδες στο πάνω μέρος του βραχίονα στήριξης.

**ΠΡΟΣΟΧΗ:** Περιμένετε μέχρι να κρυώσει ο λαμπτήρας.

- 4) Σηκώστε το μαύρο καπάκι γυρνώντας ελαφρώς, χαλαρώστε προσεκτικά την ηλεκτρική σύνδεση 4 ακίδων (A) και βγάλτε το παλιό λαμπτήρα από το χιτώνιο χαλαζία (B).
- 5) Αφαιρέστε τον λαμπτήρα από τη συσκευασία, χειριζόμενοι τον προσεκτικά από τα άκρα του.
- 6) Τοποθετήστε τη νέα λυχνία στο χιτώνιο χαλαζία του συστήματος UV.
- 7) Συνδέστε τον λαμπτήρα στην ηλεκτρική σύνδεση και επανατοποθετήστε το μαύρο καπάκι στο μαύρο μπουλόνι και γυρίστε το δεξιόστροφα για να το ασφαλίσετε.
- 8) Επανασυνδέστε την παροχή ρεύματος και ανοίξτε το νερό.

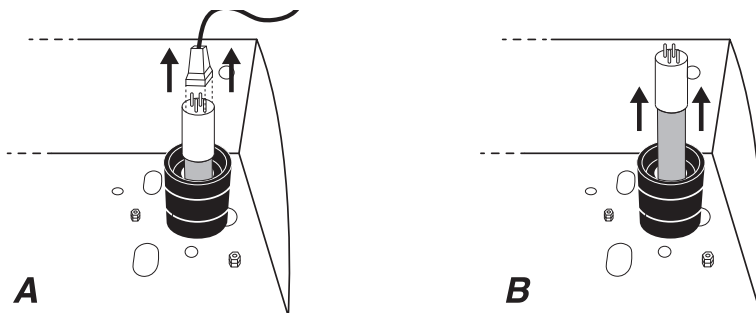

## Διαδικασία συντήρησης/αντικατάστασης χιτώνιου χαλαζία

Τα ορυκτά που διαλύονται στο νερό σχηματίζουν μια επίστρωση στο χιτώνιο χαλαζία. Το χιτώνιο χαλαζία πρέπει να ελέγχεται και να καθαρίζεται τακτικά για την απομάκρυνση αυτής της επίστρωσης, προκειμένου να διατηρούνται οι απολυμαντικές επιδόσεις.

- 1) Αποσυνδέστε την παροχή ρεύματος και κλείστε το νερό
- 2) Ξεκλειδώστε και ανοίξτε το μεταλλικό κάλυμμα.
- 3) Απελευθερώστε την πίεση του νερού χρησιμοποιώντας τις βαλβίδες του περιβλήματος του φίλτρου στο επάνω μέρος της κεφαλής του περιβλήματος.
- 4) Αφαιρέστε τη λυχνία, όπως στη διαδικασία αντικατάστασης της λυχνίας.



**ΠΡΟΣΟΧΗ:** Περιμένετε μέχρι να κρυώσει το χιτώνιο χαλαζία.

- 5) Ξεβιδώστε τον κοχλία του χιτώνιου και βγάλτε το χιτώνιο χαλαζία με προσοχή.
- 6) Καθαρίστε το χιτώνιο χαλαζία σκουπίζοντάς το με ένα πανί εμποτισμένο με διάλυμα οξέος, όπως ξύδι, λεμόνι ή αφαίρεσης σκουριάς με ασβέστιο (CLR). Εάν το χιτώνιο χαλαζία δεν μπορεί να καθαριστεί ή έχει υποστεί ζημιά, πρέπει να αντικατασταθεί με νέο.
- 7) Επαναλάβετε τα βήματα της αρχικής διαδικασίας εγκατάστασης (σελίδα 6).
- 8) Ανοίξτε το νερό ελέγχοντας για διαρροές.
- 9) Επαναποθετήστε τον λαμπτήρα, την ηλεκτρική του σύνδεση και το κάλυμμα.
- 10) Επανασυνδέστε την παροχή ρεύματος.



**Παρατήρηση:** Παρατήρηση: μετά τη συντήρηση, ανοίξτε αργά μια παροχή νερού (βρύση) κατάντη της εγκατεστημένης μονάδας και αφήστε το νερό να ρέει για τουλάχιστον 5 λεπτά πριν από τη χρήση.



**Παρατήρηση:** Μετά από μια περίοδο αδράνειας, προτείνεται να εκτελέσετε όλες τις εργασίες συντήρησης, αντικαθιστώντας τα φυσίγγια ζήματος, καθαρίζοντας το χιτώνιο χαλαζία και ελέγχοντας/αντικαθιστώντας τη λάμπα UV.

Παρατήρηση: μετά τη συντήρηση, ανοίξτε αργά μια παροχή νερού (βρύση) κατάντη της εγκατεστημένης μονάδας και αφήστε το νερό να ρέει για τουλάχιστον 5 λεπτά πριν από τη χρήση.

## Χαρακτηριστικά του συστήματος UV

**HYDRA BIG F PRO 256 - BIG F PRO 156 - 256 - BIG F PRO PLUS 256**

ΓΕΝΙΚΕΣ ΠΛΗΡΟΦΟΡΙΕΣ	
Μέγιστος ρυθμός ροής	54 l/m (40 mJ/cm <sup>2</sup> ) - 70 l/m (30 mJ/cm <sup>2</sup> )
Διαπερατότητα UV-C	95% - 1 cm
Δόση UV-C	40 mJ/cm <sup>2</sup> - 30 mJ/cm <sup>2</sup>
Εύρος θερμοκρασίας νερού	4°- 40° C
Συνολική κατανάλωση	61W
Τοποθέτηση	κάθετα ή οριζόντια

ΑΝΤΙΔΡΑΣΤΉΡΑΣ ΥΠΕΡΙΨΔΟΥΣ ΑΚΤΙΝΟΒΟΛΙΑΣ	
Υλικό	πλέγμα από ανοξείδωτο ατσάλι
Συνδέσεις	Σπείρωμα 1" BSPP αρσενικό
Μέγιστη πίεση λειτουργίας	8.3 bar
Κατηγορία προστασίας	IP 54
Σχήμα	Z
Κατεύθυνση ροής	Από κάτω προς τα πάνω

Λαμπτήρας UV	
Αριθμός	1
Διάρκεια ζωής	9000 ώρες
Ισχύς λάμπας	56 W
Πατήστε	LPHO

ΠΙΝΑΚΑΣ ΕΛΕΓΧΟΥ	
Υλικό	Θερμοπλαστικό

Διάσταση	218x113x60 mm
Κατηγορία προστασίας	IP 54
Εύρος θερμοκρασίας περιβάλλοντος	4°- 40° C
τροφοδοσία ρεύματος	110-240 V / 50-60 Hz
Μήκος καλωδίου λάμπας	0,6 m
Καλώδιο παροχής ρεύματος	2 m
Βύσμα τροφοδοσίας	AUS Πατήστε I / SCHUKO Πατήστε F (CEE 7/4)
Οθόνη οθόνης	Ψηφιακή
Μετρητής ημερών	Ναι για συνολική διάρκεια ζωής του συστήματος
Μετρητής ημερών με δυνατότητα επαναφοράς	Ναι για τον έλεγχο της διάρκειας ζωής του λαμπτήρα
Συναγερμός ήχου	Με επιλογές σίγασης

## Χαρακτηριστικά του συστήματος UV

### HYDRA BIG F PRO 267 - BIG F PRO 267 - BIG F PRO PLUS 267

ΓΕΝΙΚΕΣ ΠΛΗΡΟΦΟΡΙΕΣ	
Μέγιστος ρυθμός ροής	72 l/m (40 mJ/cm <sup>2</sup> ) - 95 l/m (30 mJ/cm <sup>2</sup> )
Διαπερατότητα UV-C	95% - 1 cm
Δόση UV-C	40 mJ/cm <sup>2</sup> - 30 mJ/cm <sup>2</sup>
Εύρος θερμοκρασίας νερού	4°- 40° C
Συνολική κατανάλωση	73 W
Τοποθέτηση	κάθετα ή οριζόντια

ΑΝΤΙΔΡΑΣΤ'ΗΡΑΣ ΥΠΕΡΙ'ΩΔΟΥΣ ΑΚΤΙΝΟΒΟΛ'ΙΑΣ	
Υλικό	πλέγμα από ανοξείδωτο ασάλι
Συνδέσεις	Σπείρωμα 1" BSPA αρσενικό
Μέγιστη πίεση λειτουργίας	8.3 bar
Κατηγορία προστασίας	IP 54
Σχήμα	Z
Κατεύθυνση ροής	Από κάτω προς τα πάνω

Λαμπτήρας UV	
Αριθμός	1
Διάρκεια ζωής	9000 ώρες
Ισχύς λάμπας	67 W
Πατήστε	LPHO

ΠΙΝΑΚΑΣ ΕΛΕΓΧΟΥ	
Υλικό	Θερμοπλαστικό
Διάσταση	218x113x60 mm
Κατηγορία προστασίας	IP 54
Εύρος θερμοκρασίας περιβάλλοντος	4°- 40° C
τροφοδοσία ρεύματος	110-240 V / 50-60 Hz
Μήκος καλωδίου λάμπας	0,6 m
Καλώδιο παροχής ρεύματος	2 m
Βύσμα τροφοδοσίας	AUS Πατήστε I / SCHUKO Πατήστε F (CEE 7/4)
Οθόνη οθόνης	Ψηφιακή
Μετρητής ημερών	Ναι για συνολική διάρκεια ζωής του συστήματος
Μετρητής ημερών με δυνατότητα επαναφοράς	Ναι για τον έλεγχο της διάρκειας ζωής του λαμπτήρα
Συναγερμός ήχου	Με επιλογές σίγασης

# *Atlas Filtri HYDRA BIG F PRO / BIG F PRO / BIG F PRO PLUS*

*Σύστημα επεξεργασίας νερού*

## **ΔΗΛΩΣΗ ΣΥΜΜΟΡΦΩΣΗΣ**

Ο υπογεγραμμένος δηλώνει, με πλήρη ευθύνη, ότι η μονάδα:

**HYDRA BIG F PRO 256 - 267**

**BIG F PRO 156 - 256 - 267**

**BIG F PRO PLUS - 256 - 267 ΜΟΝΤΈΛΑ**

### ΣΥΜΜΟΡΦΩΝΕΤΑΙ ΜΕ

- AS/NZS 60335.2.109:2011 +A1 +A2 με AS/NZS 60335.1:2020 +A1

2014/35/UE Οδηγία χαμηλής τάσης

2006 Ηλεκτρομαγνητική συμβατότητα.

- 2015/863/UE (RoHS3)

- 2012/19/UE (WEEE)

- Πρότυπα IEC -EN 60204-1 (ασφάλεια μηχανημάτων-ηλεκτρικού εξοπλισμού μηχανημάτων)

- Πρότυπα IEC -EN 55022 (χαρακτηριστικά ραδιοπαρεμβολής)

- D.Lgs.31/2001 (Εφαρμογή της οδηγίας 2015/1787/EE σχετικά με την ποιότητα του νερού ανθρώπινης κατανάλωσης)

- 2014/68/UE (άρθρο 4, παράγραφος 3) (PED)

Η εγκυρότητα της σήμανσης CE εξαρτάται από την ακεραιότητα του εξοπλισμού. Οποιαδήποτε τροποποίηση, εάν δεν έχει εγκριθεί, θα ακυρώσει τη χρήση της σήμανσης CE. Αυτό συμβαίνει στην περίπτωση που οι σχετικοί κίνδυνοι δεν έχουν προηγουμένως αναλυθεί από την εταιρεία μας και δεν έχει εκδοθεί νέα Δήλωση Συμμόρφωσης EK.

# 目录

- 导言
- 系统准备
- 系统处置信息
- 系统定位
- 安装要求
- 电涌保护
- 初始安装步骤
- 灯镇流器运行
- 镇流器显示信息
- 维护
  - 自动清洗过滤器的常规维护
  - 滤芯更换步骤
  - 紫外线灯管更换步骤
  - 石英套管维护/更换步骤
- 紫外系统特性
- 符合性声明

感谢您购买 Atlas Filtri HYDRA BIG F PRO / BIG F PRO / BIG F PRO PLUS 水处理系统。

注意：本滤水设备仅能由完全具备资质且持有执照的管道工进行安装。对产品电气部分的任何操作都必须由合格的电工严格按照提供的说明进行。

该设备不适合身体、感官或智力能力下降或缺乏经验和知识的人（包括儿童）使用，除非他们在使用该设备时得到了负责其安全的人的监督或指导。

儿童应受到监护，确保他们不会玩弄设备

打开设备前，请阅读维护说明。  
不得操作明显损坏的设备。

## 导言

Atlas Filtri HYDRA BIG F PRO SANIC / BIG F PRO SANIC / BIG F PRO PLUS SANIC 旨在降低浊度，并消灭水源中的有害细菌和病毒。利用 UV-C 射线进行环保且无化学添加的净化处理，可破坏微生物的 DNA 和 RNA，从而达到高效的杀菌效果。双级（BIG F PRO）或三级（HYDRA BIG F PRO）预过滤装置可确保颗粒物不会阻挡 UV-C 光线照射微生物。根据所需的紫外线剂量和现有水质，该系统可有效处理水质。“Atlas Filtri HYDRA BIG F PRO SANIC / BIG F PRO SANIC / BIG F PRO PLUS SANIC 系统的滤芯和灯管需要定期维护和/或更换，以确保最佳性能。如需更换，请就近联系 Atlas Filtri 经销商。石英套筒需要定期清洁，以确保最佳性能。

HYDRA BIG F PRO 系统采用创新的技术解决方案进行设计与制造。级滤芯通过逆流冲洗进行有效清洗，以轻松去除沉积在滤芯外表面的沉淀物。

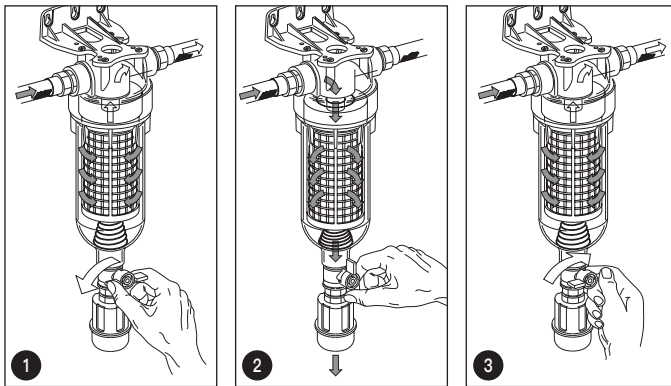

当过滤元件被堵塞时只需打开滤瓶底部的阀门即可清洁（见图1）。此操作会在过滤器内部产生负压，将滤芯向下推，从而自动使水流反向，从滤芯内部流向外部（反冲洗）（图2）。这种逆流水流将沉积在滤芯上的杂物冲刷掉并将其带至排水管。关闭阀门后，初始压力分布恢复，内部弹簧将滤芯复位至其工作位置（见图 3）。该过滤器配备一个排污漏斗，这是一种旨在防止回流污染的装置，符合2002年11月的欧洲标准 UNI EN 1717。该装置通过将排污阀下游的所有元件向大气排气来防止回流（保护单元符号：DC）。

**警告：**警告：上述运行模式和逆流反冲洗需要在良好的工况下进行，系统供应压力最低为 1.8 bar 且流量最低为 2000 L/h。

**警告：**根据欧洲标准 EN 60204-1（电气设备安装安全-一般规则），低压电气设备（规则 2006/95/CE）必须连接到接地的电流分接头上。

## 安全警告

UV-C 辐射会对未加防护的皮肤和眼睛造成严重灼伤，因此在未将紫外线灯装入其外壳之前，严禁将设备

插入电源插座。不正确使用该设备可能会增加水中的细菌含量，除非进行了补充处理。

## 系统处置信息

在欧盟以外的国家，适用的处置方法可能有所不同。请向零售商或地方当局咨询贵国的相关要求。

请注意，根据2005年7月25日第151号法令（D.L. 151/2005）——即《关于在电子电气设备中限制使用某些有害物质及废弃物处置的2002/CE、2002/96/CE和2003/108/CE指令的实施条例》之规定，汞蒸汽灯和电控箱在不再使用时，均必须视为特殊废弃物并按相关规定进行处置。

为此，您可以向专门的危险品回收中心求助，也可以直接与我们的技术部门联系。



根据第 14 条向用户提供的信息 2012/19 号欧盟指令第 14 条/2012 年 7 月 4 日欧洲议会和欧盟理事会关于废弃电气和电子设备（WEEE）的指令。

设备或其包装上的交叉垃圾桶标志表明，产品在使用寿命结束后必须单独收集，不得与其他城市混合垃圾一起处置。

请联系您所在的市政府或地方当局，了解有关该地区现有分类收集系统的所有信息。在购买同等型号的新设备时，回收商有义务免费回收旧设备，以便开始正确的回收/处置。

对废弃设备进行适当的单独收集，以便随后启动设备进行回收、处理和环保处置，这有助于避免对环境与健康可能造成的负面影响，并有利于设备材料的再利用和/或回收。

## 警告：

Atlas Filtri HYDRA BIG F PRO SANIC / BIG F PRO SANIC / BIG F PRO PLUS SANIC 旨在降低浑浊度，并消灭水源中的有害细菌和病毒。请勿使用化学性质不安全的水（不符合贵国现行法律限制的水）或水质不明的水。在使用该系统之前，必须进行全面的水质分析，并在必要时采取进步的处理措施。

## 系统准备

请仔细阅读所有说明，因为不正确的安装或操作会导致保修失效。

仔细检查所有部件（尤其是灯泡）是否存在且未损坏：

1. 过滤系统与 UV 腔体（带双级或三级过滤装置、金属软管和金属支架）。\*
2. UV 灯和石英套管（装在纸板管中）。
3. 袋中装有 扳手、压力计 (2)、润滑油 (3)、接头 (1)、垫圈 (2) 和金属框架钥匙。
4. 镇流器（Atlas Filtri HYDRA BIG F PRO SANIC / BIG F PRO SANIC / BIG F PRO PLUS SANIC 系统在出厂时已预装镇流器）。
5. 本用户指南

\*注：最后一级沉淀物过滤必须安装 1 微米（1 μm）的沉淀物滤芯。

使用前请清除所有包装材料。

您必须根据当地法律法规处理本产品及其包装。

## 系统定位

本设备应与自来水管永久连接。

选择结构适当的安装位置。在设备上方至少留出个室长的空间，以便拆卸灯管和石英套管，在外壳下方留出 120 毫米的空间，以便更换滤芯和进行维护。

Atlas Filtri HYDRA BIG F PRO SANIC / BIG F PRO SANIC / BIG F PRO PLUS SANIC 该系统必须安装在避风雨的隐蔽位置，避免阳光直射、恶劣天气、雨淋、霜冻、积水，并保持良好的通风。

所有 Atlas Filtri HYDRA BIG F PRO SANIC / BIG F PRO SANIC / BIG F PRO PLUS SANIC 系统均应受到保护，避免处于可能过度暴露于盐分或侵蚀性化学物质的恶劣环境中。

## 安装要求

**警告**为确保本设备的正确运行，必须严格遵守制造商的说明。

**注意：**确保设备的连接符合您所在地区适用的冷热水管道规范，在澳大利亚和新西兰，安装应符合 AS/NZS 3500.1 和澳大利亚冷热水管道规范。

**注意：**关于防回流的要求，包括在未随附时安装经认证的装置，请参阅澳大利亚给排水规范（PCA）即《

仅冷水管。

– 电源 交流 110–240 伏 50/60 赫兹

最大工作压力: 8.3 巴

最大工作温度: 4–40 °C (防止冻结)。

最大流速: 型号 156 3240 升/小时 (54 升/分钟) 型号 2564200 升/小时 (70 升/分钟) 型号 2675700 升/小时 (95 升/分钟)

《国家建筑规范》(NCC) 第三卷。

**注意: 压力计和接头连接处只能使用螺纹密封胶带 (不包括在内)。请勿使用液体密封剂。**

本设备应通过额定剩余工作电流不超过 30 mA 的剩余电流装置 (RCD) 供电。

## 电涌保护

电源浪涌或尖峰可能会通过供电线路, 对电气设备造成严重损坏。HYDRA BIG F PRO / BIG F PRO 有保险丝保护电路。保险丝不是避雷器, 如果设备遭受雷击或强力浪涌, 保险丝可能无法保护产品。如果安装过程中遇到电涌或雷击, 我们强烈建议在所有电气设备上使用适当的附加电涌保护装置。我们建议在电源上使用 RCD 或漏电断路器。

流速必须等于或低于最大值。流量过大会减少紫外线剂量, 并可能导致设备失效。

## 初始安装步骤

进水必须符合以下参数, 系统才能正常运行:			
硫化氢	< 0,3 mg/L	总硬度	< 120 mg/L
铁	< 0,3 mg/L	短波紫外线 (UVC) 透射率:	> 95% - 1 cm
锰	< 0,05 mg/L		

由于在不符合上述水质参数的水中使用而导致故障的设备不享受保修。

## 警告

仅在滤瓶贴上注明的操作条件下使用过滤器。

如贴纸被篡改、损坏、无法辨认或丢失, 适用的工作条件为: 最大压力 8.3 巴, 最高温度 40°C。

如压力超过使用限制, 用减压阀实施保护。

– 安装 "防水锤" 系统, 以保护过滤器。如果安装在由 对于泵, 尤其是配有压力和流量控制器的泵, 必须在泵和第一个过滤装置之间安装一个额外的膨胀容器, 以尽量减少压力波动。

仅使用 PTFE 密封带作为连接处的密封材料。

Atlas Filtri HYDRA BIG F PRO / BIG F PRO systems have 1" BSPP plumbing connections (Inlet 1" BSPP female, Outlet 1" BSPP male.)。

1. 在尝试安装之前, 请检查紫外线灯及其石英套管是否完好无损。各自的包装。

2. x0\_ "为 HYDRA BIG F PRO / BIG F PRO" 系统记忆找到合适的位置

在外壳下方留出 120 毫米的空间, 在装置上方至少留出一室长度的空间, 以便拆卸灯管和套管。需要一个具有剩余电流保护功能的电源插座。

您可以根据进水方向是从左侧 (默认设置) 还是从右侧, 来选择水流穿过该装置的方向。要扭转流向, 请拧下过滤器外壳、紫外线系统、接地和电源箱, 重新组装所有拆下的部件, 使紫外线室在左侧, 过滤器外壳入口在右侧, 紫外线灯控制器 稍微偏左。重新安装压力表。

## 警告

注意确保已安装接地带。检查反向后水流方向是否正确。

**注意: 水必须先流经滤壳, 然后进入 UV 装置。最后一个过滤级必须始终配备 1 µm 的沉淀滤芯。**

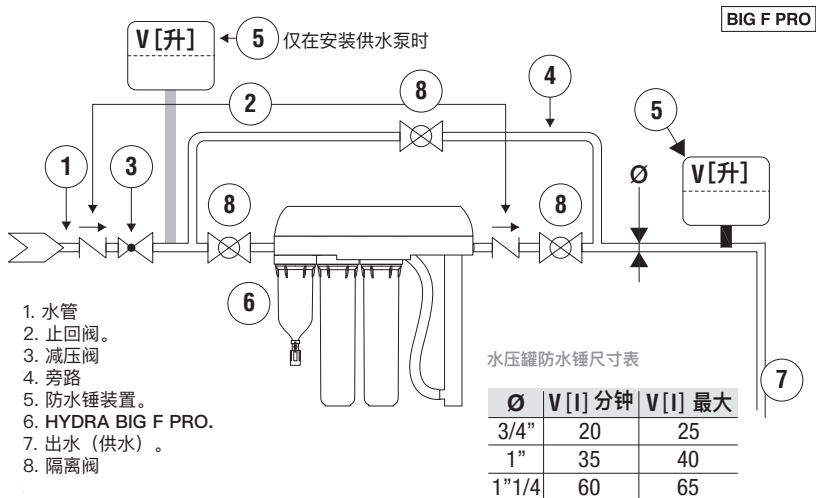
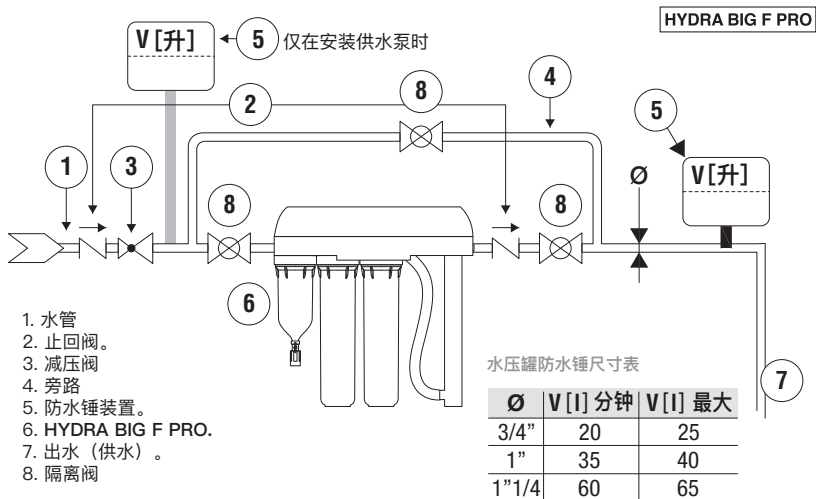

3. Atlas Filtri HYDRA BIG F PRO / BIG F PRO 系统后有 3 个安装孔  
安装支架。用安装孔在墙上标记出需要固定的位置。
4. 钻孔并安装固定锚 (不包括固定锚)。
5. 将安装支架放在墙上。插入并拧紧固定件, 将系统稳固固定在墙上。  
**注意: 出口始终位于系统的紫外线一侧。**

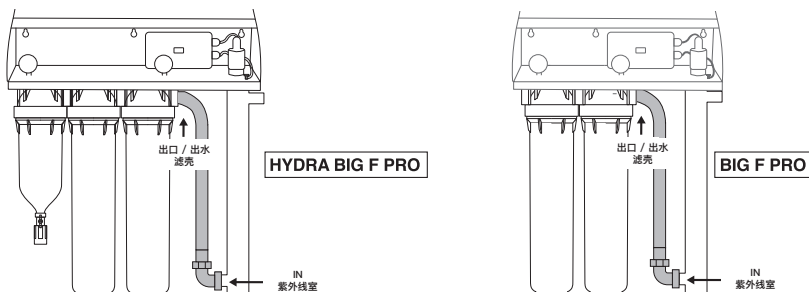

6. 关闭主水管。
7. 将入口和出口管道连接到 Atlas Filtri HYDRA BIG F PRO / BIG F PRO 设备。  
入口为 1 英寸 BSPP 内螺纹，出口为 1 英寸 BSPP 外螺纹。
8. 在安装产品时，应拧紧软管两端。
9. 在螺纹上缠绕一些 PTFE 生料带（不随附）并拧紧，以此连接压力表  
拧紧机头顶部的 1/8 英寸螺纹接口，但不要拧得太紧 在产品启动时，如果出现漏水现象，应增加密封胶带和/或拧紧螺丝。
10. 将过滤器排放口连接到排水口（仅限 hydra big f pro）。连接一个  
将用帆布增强的橡胶管连接到自清洗过滤器（第一级）底部的排污漏斗或软管接头上，用卡箍固定，并将其排放到排水管道中（图 4-5）。排放点必须低于排水漏斗或软管接头。用帆布加固的橡胶管不能长过2米。

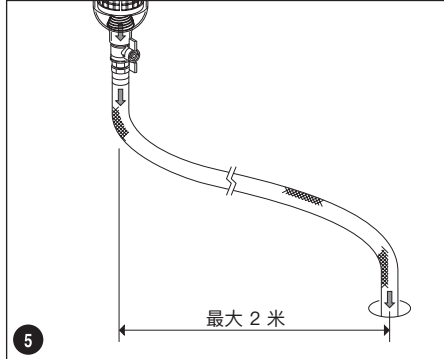
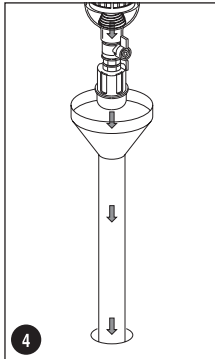

**警告：**避免弯折或挤压用帆布增强的橡胶管；**警告：**避免弯曲或挤压橡胶管：这会对排水管产生反压力，从而导致故障。

11. HYDRA BIG F PRO / BIG F PRO 投入运行后，检查软管和接头是否泄漏。

12. 装配作业：

- (A) 打开盖子。从顶部螺母上取下灯管连接器，拧下黑色套管螺栓。

**警告：**注意里面的蓝色垫圈。

- (B) 将石英套筒小心地插入紫外室底板的中心位置。
- (C) 将 O 形圈插入石英套筒。
- (D) 拧紧套筒螺栓，并将弹簧放入石英管中。
- (E) 将紫外线灯缓慢插入石英套筒。
- (F) 将灯管连接器连接到灯管上的引脚。
- (G) 将黑色盖帽推到黑色螺栓上，然后按顺时针方向旋转以锁定。

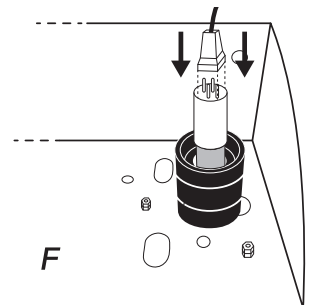
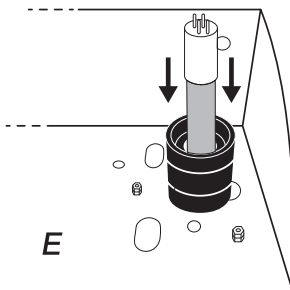
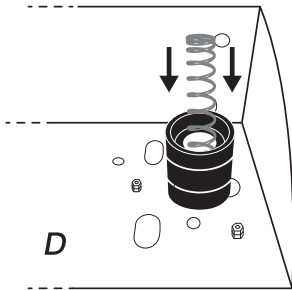
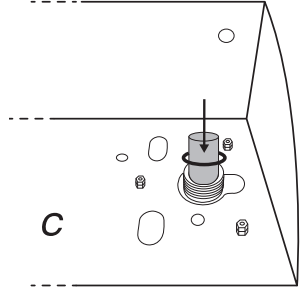
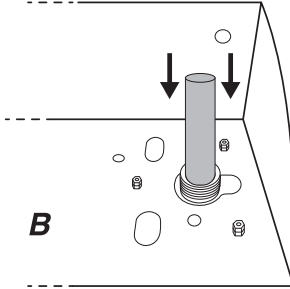
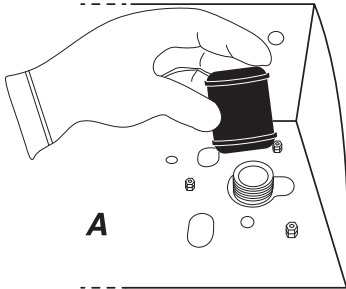

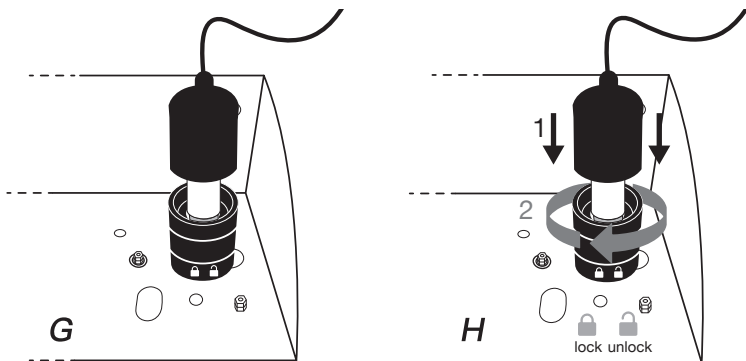

使用手套处理石英（玻璃）和灯管表面，因为痕迹或指纹可能会影响紫外线的传输。如果灯管脏了，请用酒精清洁剂清洗。

13. 拧下滤杯以打开外壳 / 润滑O形密封圈；检查它的位置是否正确，是否没有使用合适的扳手将外壳滤瓶拧紧到外壳头部。不要拧得过紧。
14. 接通自来水管，注意使用排气阀完全排除外壳内残留的空气。打开排气阀 / 缓慢打开 HYDRA BIG F PRO / BIG F PRO 下游的供水系统（水龙头） / 打开机头的排气阀，等待排气阀排出空气，然后拧紧排气阀。冲洗设备至少 5 分钟。然后彻底检查是否有泄漏。
15. 接通电源并确保灯管工作（参见灯管镇流器操作章节）。
16. 关闭并锁上盖子。

注意：为方便起见，您的橱柜配有一把钥匙。请妥善保管。

## 操作

– 在对紫外线消毒器系统进行任何操作之前，一定要切断电源。

**警告：不要直视紫外线灯发出的紫外线，否则会严重灼伤没有防护的眼睛。**

**警告：当紫外线发射器（灯管）从设备外壳中取出时，请勿操作。**

– 本设备含有 UV-C 发射器。

– 设备的意外使用或外壳的损坏可能会导致危险的 UV-C 辐射泄漏。即使剂量很小，UV-C 辐射也可能对眼睛和皮肤造成伤害。

– 经过处理的水在刚流出时会有短暂的温热感。这是因为紫外线灯会发出热量。打开水龙头时，让水流一会儿，以排出温水。

## 灯镇流器运行

**警告：对产品电气部分的任何操作都必须由合格的电工严格按照提供的说明进行。**

### 镇流器显示信息



**⚠注意：如果显示屏没有打开，则更换紫外线控制面板上的保险丝。**

显示信息 - 启动：

显示信息 - 工作日：

按下少于 1 秒，显示灯泡工作日： ↩



## 显示警报 – 故障排除:

AL1: 表示灯管寿命终止 (倒计时器显示 0 天), 此时应更换紫外线灯管并重置工作日倒计时。要重置工作日倒计时, 请更换灯管并按住控制按钮不超过 5 秒钟。计时器的数值将开始闪烁。在 5 秒钟内再次按下按钮以确认计时器重置。

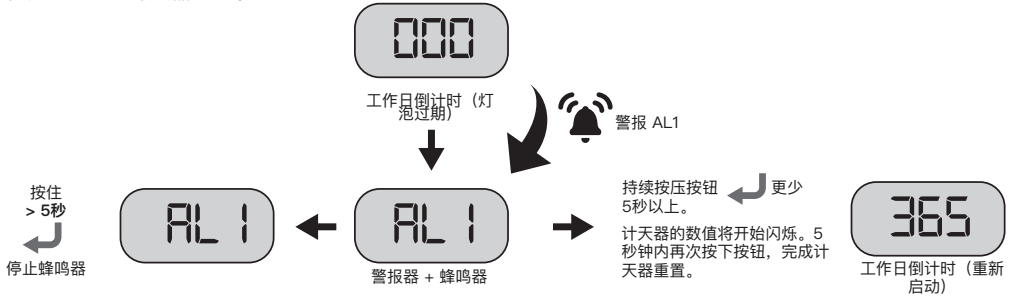

**警告:** 在更换紫外线灯之前, 必须切断设备的电源。

按住按钮 5 秒钟以上, 可使闹钟静音 7 天 (最多 4 次)。

注: 如果在 5 秒内未“确认”灯管复位操作, 天数计数器将恢复到当前的剩余天数数值。

AL2: 表示灯泡故障。检查:

- 灯管连接。
- 如果灯泡烧坏, 则测试新灯泡。
- 如果灯泡启动器出现故障, 则测试新灯泡。

在更换灯管时, 按住按钮不超过 5 秒钟。计时器的数值将开始闪烁。5 秒钟内再次按下按钮确认计时器重置。

**!** 注意: 请勿用供电装置更换灯泡!

按住按钮 5 秒钟以上, 可使闹钟静音 7 天 (最多 4 次)。

## 警告

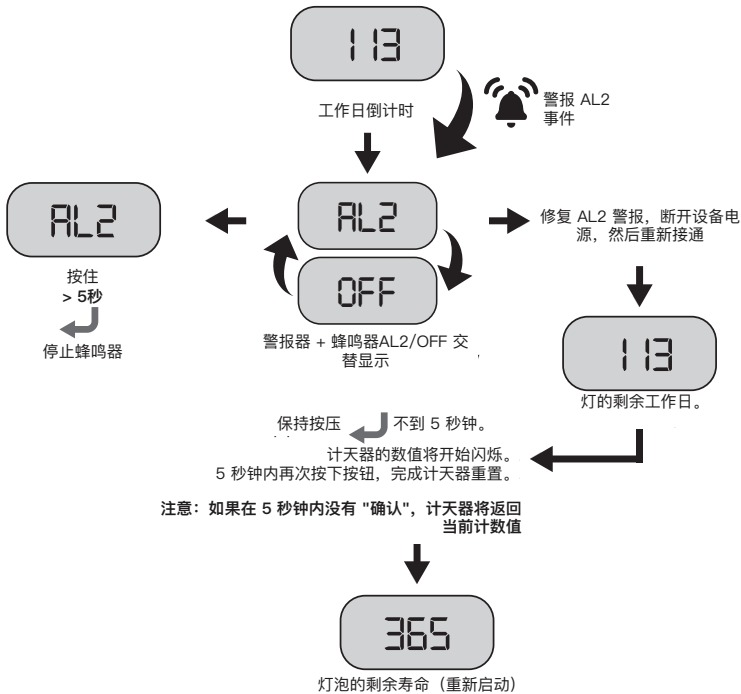

显示屏关闭：电路板的保险丝烧断了。拧开电源箱盖。取下在靠近电源插头的小盒子中，更换保险丝（5x20 1.6A Fast 型）。

## 镇流器显示信息

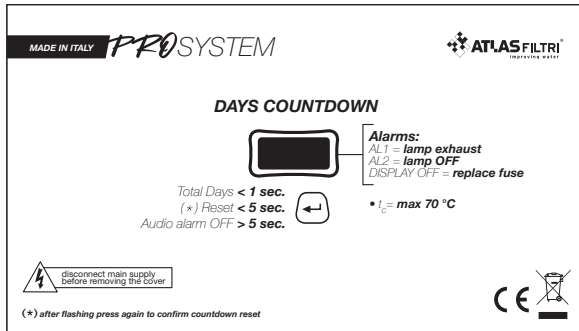

## 维护

**警告：**对产品电气部分的任何操作都必须由合格的电工严格按照提供的说明进行。

您可以从当地的 Atlas Filtri 经销商处获得更换部件。为保持性能和保修，请使用原装 Atlas Filtri 更换件。

替换名单	
RE3505056	紫外线灯 56W
RE3505057	石英套管 56W (156-256 型)
AB3505066	石英套管 O 形圈
RE3505067	紫外线灯 67W
RE3505068	石英套管 67W (267 型)
RE9020678	套件 2 oring + lubrikit
RA0012025	防晒罩 用于自动清洗阶段 1 (仅适用于 HYDRA BIG F PRO 型号)

更换清单滤芯 HYDRA BIG F PRO	
RA5001020	1 级滤芯 RAH MOD. 256-267
RA5047510	阶段 2 卡匣改装。256-267
RE5706906	阶段 3 卡匣改装。256-267

大 F Pro 墨盒更换清单	
RA5045511	阶段 1 卡匣改装。156
RE5706606	阶段 2 卡匣改装。156
RA5047510	阶段 1 卡匣改装。256-267
RE5706906	阶段 2 卡匣改装。256-267

HYDRA BIG F PRO SANIC / BIG F PRO SANIC / BIG F PRO PLUS SANIC 系列产品的设计和制造具有简单且功能实用的特点，这使得检查程序和定期维护变得格外简便。

为保持高质量的消毒水，应定期清洗/检查/更换滤芯、灯管和石英套管（取决于水质和使用情况）。维修工作只能由经过培训并获得授权的人员进行。不使用系统超过 2 天后，冲洗系统 10 分钟。如果不使用 2 周或更长时间，可能需要更换滤芯。

只能使用供应商提供的原装更换部件。

以下是更换部件的建议保养间隔：

保养周期	
自清洁滤芯： (仅限 Hydra Big F Pro 型号)	按照引言部分的说明，定期用逆流反冲清洗滤芯 至少每 48 个月更换一次新滤芯。
- 泥沙沉淀物过滤器滤芯	每 3-6 个月或压力下降超过 1Bar(100Kpa/15PSI) 时，请更换新的滤芯。
紫外线灯	每 9000 小时/一年一次。
紫外线石英套管	建议至少每季度清洗一次石英套管，根据水质情况可能需要更频繁的清洗，请咨询零售商。
石英套管 O 形圈	每年。
滤瓶 O 形环	每次更换滤芯或至少每年更换一次水杯口环

## 自动清洗过滤器的常规维护

(仅适用于 Hydra Big F Pro 型号)。

定期维护包括：打开排污阀 15 至 20 秒，通过反冲洗（反向水流）操作来清洗第一级滤芯。按照“引言”部分所述执行逆流反冲。为确保反冲洗有效，所需的最低流量为 2000 升/小时（2000 l/h）。如果冲洗后滤芯不是非常干净，请重复一次或多次该操作，直至达到所需的清洁度。如果没有达到良好的过滤器运行所需的清洁度，请按照下文所述的非常规维护程序进行操作。

## 自清洁过滤器的特殊维护

超时之后，滤芯的清洁程序可能由于滤芯网的阻塞变得困难。

在这种情况下，需要执行如下所示的滤芯特殊清洁：

- 关闭过滤器上游的水流；
- 打开过滤器下游的水龙头释放过滤器压力；
- 使用提供的扳手从过滤器上部拧下滤瓶，打开过滤器；
- 取出滤芯（戴防护手套，防止因网磨损造成划伤）；
- 在冷水射流下清洗滤芯，用软刷清除杂质；
- 将干净的滤芯装入外壳内； - 将滤瓶拧到上部；

## 滤芯更换步骤

在对 Atlas Filtri HYDRA BIG F PRO SANIC / BIG F PRO SANIC / BIG F PRO PLUS SANIC 系统进行任何操作之前，请务必先断开电源。

至少每六个月或当观察到下游水压下降 1 巴或以上时更换熔喷滤芯。请按照以下步骤更换滤芯：

### 更换滤芯

遵守有关废旧滤芯废物处理的现行标准。

1. 在打开过滤器外壳之前，请关闭主供水阀。
2. 拧开机头的排气阀，释放产品压力。然后拧紧 再次拧紧通风阀。
3. 使用随附的扳手拧开滤瓶，打开外壳。
4. 取出用过的滤芯。
5. 定期用软海绵蘸凉水清洁外壳
6. 打开新滤芯包装，丢弃包装。
7. 将新滤芯装入过滤器外壳。
8. 更换过滤器外壳顶部的 O 形环。检查其位置是否正确、是否润滑、是否有任何损坏。损坏。使用合适的扳手将外壳滤瓶拧紧到外壳头部。不要拧得过紧。
9. 接通自来水管，注意使用排气阀完全排除外壳内残留的空气。排气阀。
10. 缓慢打开 HYDRA BIG F PRO SANIC / BIG F PRO SANIC“下游的供水系统（水龙头）。
11. 拧开排放阀，等空气排净后，再旋紧排放阀。

通风阀。



备注 使用前至少让水流 5 分钟

## 警告

在每次维护操作和/或重新填充改变后重新启动时，从头部拧下装置的滤瓶时，用新的 O 形环更换，使用正品的润滑剂 Lubrikit 小心地润滑，然后将滤瓶拧紧到头部。确保从产品没有漏水，特别是检查外壳端部与滤瓶之间的拧紧。继续检查拧好并且继安装和启动 48 小时内没有漏水。发生泄漏的情况下，打开外壳，从滤瓶中取出 O 形环，放置一个新的 O 形环并且涂抹润滑剂，然后将滤瓶重新拧紧到头部并重复如上所述的泄漏检查。

向您的供应商购买正品的 O 形环、Lubrikit 与其他备件。

## 灯管更换程序紫外线灯管更换程序（最长 9000 小时/一年）



警告：当 UV-C 发射器从设备外壳中取出时，请勿操作。

- 本设备包含 UV-C 发射器。
- 设备的意外使用或外壳的损坏可能会导致危险的 UV-C 辐射泄漏。即使剂量很小，UV-C 辐射也可能对眼睛和皮肤造成伤害。

使用手套处理石英（玻璃）和灯管表面，因为痕迹或指纹可能会影响紫外线的传输。

- 1) 切断电源并关闭水源。
- 2) 解锁并打开金属盖。
- 3) 使用安装支架顶部的阀门释放水压。

**⚠注意：**等待灯管冷却。

- 4) 稍微转动抬起黑色盖帽，小心松开 4 针电气连接 (A)，拔出旧的。  
从石英套管(B)中取出灯管。
- 5) 将灯管从包装中取出，小心地握住两端。
- 6) 将新灯管插入紫外线系统的石英套管。
- 7) 将灯管连接到电气接口上，并重新将黑色盖帽放在黑色螺栓上，然后转动它。  
顺时针方向锁定。
- 8) 重新连接电源并打开水龙头。

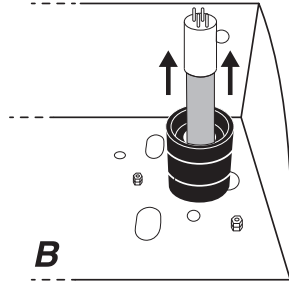
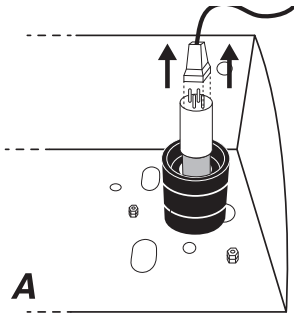

## 石英套管维护/更换步骤

溶解在水中的矿物质会在石英套筒上形成一层涂层。必须定期检查和清洁石英套管，去除涂层，以保持消毒效果。

- 1) 切断电源并关闭水源
- 2) 解锁并打开金属盖。
- 3) 使用外壳顶部的过滤器外壳阀门释放水压。
- 4) 按照灯泡更换步骤拆下灯泡。

**⚠注意：**等待石英套冷却下来。

- 5) 拧松套筒螺栓，小心地取出石英套筒。
- 6) 用蘸有酸性溶液（如醋、柠檬或柠檬酸）的布擦拭石英套管。  
石灰钙除锈剂（CLR）。如果石英套筒无法清洁或已损坏，则必须更换新套筒。
- 7) 重复初始安装步骤（第 6 页）。
- 8) 打开水龙头 检查是否漏水。
- 9) 重新安装灯管、其电气连接部分和外罩。
- 10) 重新连接电源。



**备注：**维护后，缓慢打开本装置下游的龙头，冲洗至少 5 分钟后再使用。



**备注：**闲置一段时间后，建议执行所有维护操作，更换沉淀物盒、清洁石英套管并检查/更换紫外线灯。维护后，缓慢打开本装置下游的龙头，冲洗至少 5 分钟后再使用。

## 紫外线系统特性

### hydra big f pro 256 – big f pro 156 – 256 – big f pro plus 256

般信息	
最大流量	流量: 54 升/分钟 (剂量: 40 mJ/cm <sup>2</sup> ) <sup>2)</sup> 流量: 70 升/分钟 (剂量: 30 mJ/cm <sup>2</sup> ) <sup>2)</sup>
UV-C 色散	95% – 1 厘米
UV-C 剂量	40毫焦/厘米2– 30毫焦/厘米2
水温范围	4°– 40° C
总消耗量:	61W
安装	纵

紫外线反应器	
材质:	304 不锈钢
连接	螺纹 1" BSPP 外螺纹
最大工作压力	8.3 巴
防护等级	IP 54
形状	Z
流向	从下到上

紫外线灯	
数量	1
寿命	9000 小时
灯泡功率	56 W
-类别:	LPHO

控制面板	
材质:	热塑性塑料
- 尺寸:	218x113x60 mm
防护等级	IP 54
环境温度范围	4°– 40° C
- 电源	110–240 伏/50–60 赫兹
灯管电缆长度	0,6 m
电源线	2 m
进料插头	AUS I 型/SCHUKO F 型 (CEE 7/4)
显示器显示	数字
天表	是, 适用于整个系统寿命
可重置计数器	是, 用于灯管寿命控制
音频警报	带静音选项

## 紫外线系统特性

### Hydra big f pro 267 – big f pro 267 – big f pro plus 267

般信息	
最大流量	流量: 72 升/分钟 (剂量: 40 mJ/cm <sup>2</sup> ) <sup>2)</sup> 流量: 95 升/分钟 (剂量: 30 mJ/cm <sup>2</sup> ) <sup>2)</sup>
UV-C 色散	95% – 1 厘米
UV-C 剂量	40毫焦/厘米2– 30毫焦/厘米2
水温范围	4°– 40° C
总消耗量:	73 W
安装	纵

紫外线反应器	
材质:	304 不锈钢
连接	螺纹 1" BSP 外螺纹
最大工作压力	8.3 巴
防护等级	IP 54
形状	Z
流向	从下到上

紫外线灯	
数量	1
寿命	9000 小时
灯泡功率	67 W
-类别:	LPHO

控制面板	
材质:	热塑性塑料
- 尺寸:	218x113x60 mm
防护等级	IP 54
环境温度范围	4° - 40° C
- 电源	110-240 伏/50-60 赫兹
灯管电缆长度	0,6 m
电源线	2 m
进料插头	AUS I 型/SCHUKO F 型 (CEE 7/4)
显示器显示	数字
天表	是, 适用于整个系统寿命
可重置计天器	是, 用于灯管寿命控制
音频警报	带静音选项

## Atlas Filtri HYDRA BIG F PRO / BIG F PRO / BIG F PRO PLUS 水处理系统 符合性声明

以下签署人特此声明, 对本单位负有全部责任:

### HYDRA BIG F PRO BIG F PRO 156 – 256 – 267 BIG F PRO PLUS – 256 – 267 型号

符合

- AS/NZS 60335.2.109:2011 +A1 +A2 和 AS/NZS 60335.1:2020 +A1 2014/35/UE 低电压指令。
- 2014/30/UE 电磁兼容性。
- 2015/863/UE (RoHS3)
- 2012/19/UE (WEEE)
- IEC -EN 60204-1 标准 (机械电气设备安全)
- IEC -EN 55022 标准 (无线电干扰特性)
- 意大利法令 (D.Lgs.) 31/2001 (实施关于人类饮用水质量的第 2015/1787/UE 号指令)
- 2014/68/UE (第4条第3款) (PED)

CE 标志的有效性取决于设备的完整性。任何未经授权的修改都将取消 CE 标志的使用。如果我公司之前未对相关风险进行分析, 且已发布新的欧共体符合性声明, 则会出现这种情况。

مصباح الأشعة فوق البنفسجية	
العدد	1
العمر التشغيلي	9000 ساعة
قدرة المصباح	67 وات
النوع	LPHO

لوحة التحكم	
المواد	بلاستيك حراري
الحجم والأبعاد	60×113×218 ملم
فئة الحماية	IP 54
نطاق درجة الحرارة المحيطة	-4° 40° مئوية
مزود الطاقة	110-240 فولت / 50-60 هرتز
طول كابل المصباح	0.6m
كابل توصيل التيار الكهربائي	2 م
قابس التغذية	(F (CEE 7/4 AUS Type I / SCHUKO من النوع
شاشة العرض	رقمي
عدد الأيام	نعم لإجمالي عمر النظام
عدد أيام قابل لإعادة الضبط	نعم للتحكم في عمر المصباح
تنبيه صوتي	مع خيارات كتم الصوت

## Atlas Filtri HYDRA BIG F PRO / BIG F PRO / BIG F PRO PLUS

نظام معالجة المياه

**إعلان المطابقة EC**

يُعلن الموقع أدناه، تحت كامل المسؤولية، بأن الوحدة:

**HYDRA BIG F PRO 256 - 267**

**BIG F PRO 156 - 256 - 267**

**الموديلات 256 - 267 - BIG F PRO PLUS**

مستوفية لمتطلبات:

- AS/NZS 60335.1:2020 +A1 مع AS/NZS 60335.2.109:2011 +A1 +A2 •
- 2014/35/UE (التوجيه الأوروبي للجهد المنخفض)
- 2014/30/UE (التوافق الكهرومغناطيسي)
- 2015/863/UE (RoHS3) •
- 2012/19/UE (WEEE) •
- معايير IEC-EN 60204-1 (سلامة الآلات والمعدات الكهربائية للآلات)
- معايير IEC-EN 55022 (خصائص التداخل الراديوي)
- المرسوم التشريعي 31/2001 (تطبيق التوجيه الأوروبي 2015/1787/UE بشأن جودة المياه المخصصة للاستهلاك البشري)
- 2014/68/UE (المادة 4، الفقرة 3) (PED) •

يرتبط سريان علامة CE بسلامة المعدات وعدم التعديل عليها. أي تعديل غير مرخص سيعلي حق استخدام علامة CE، ولا سيما في حال عدم تحليل شركتنا للمخاطر المرتبطة بذلك مسبقاً وإصدار إعلان مطابقة أوروبي جديد.

معامل الأشعة فوق البنفسجية	
المواد	صلب غير قابل للصدأ 304
التوصيلات	ذکر 1 بوصة BSPP ملولب
الحد الأقصى لضغط التشغيل:	8,3 بار
فئة الحماية	IP 54
الشكل	Z
اتجاه التدفق	من القاع إلى القمة

مصباح الأشعة فوق البنفسجية	
العدد	1
العمر التشغيلي	9000 ساعة
قدرة المصباح	56 وات
النوع	LPHO

لوحة التحكم	
المواد	بلاستيك حراري
الحجم والأبعاد	60×113×218 ملم
فئة الحماية	IP 54
نطاق درجة الحرارة المحيطة	-4° 40° مئوية
مزود الطاقة	110-240 فولت / 50-60 هرتز
طول كابل المصباح	0.6m
كابل توصيل التيار الكهربائي	2 م
قابس التغذية	AUS Type I / SCHUKO من النوع 7/4 (CEE F)
شاشة العرض	رقمي
عداد الأيام	نعم لإجمالي عمر النظام
عداد أيام قابل لإعادة الضبط	نعم للتحكم في عمر المصباح
تنبيه صوتي	مع خيارات كتم الصوت

## مواصفات نظام تنقية المياه بالأشعة فوق البنفسجية HYDRA BIG F PRO 267 - BIG F PRO 267 - BIG F PRO PLUS 267

معلومات عامة	
الحد الأقصى لمعدل التدفق	٧٢ لتر/دقيقة (٤٠ ميالي جول/سم <sup>2</sup> ) - 95 لتر/دقيقة (30 ميالي جول/سم <sup>2</sup> )
نفاذية أشعة UV-C	95% — 1 سم
جرعة أشعة UV-C	40 ميالي جول/سم <sup>2</sup> — 30 ميالي جول/سم <sup>2</sup>
نطاق درجة حرارة المياه	-4° 40° مئوية
الاستهلاك الكلي	73 وات
التركيب	عمودي أو أفقي

معامل الأشعة فوق البنفسجية	
المواد	صلب غير قابل للصدأ 304
التوصيلات	ذکر 1 بوصة BSPP ملولب
الحد الأقصى لضغط التشغيل:	8,3 بار
فئة الحماية	IP 54
الشكل	Z
اتجاه التدفق	من القاع إلى القمة

- (5) أخرج المصباح من عبوته مع الإمساك به بعناية من طرفيه.  
 (6) أدخل المصباح الجديد في غلاف الكوارتز الخاص بوحدة الأشعة فوق البنفسجية.  
 (7) وصل المصباح بالتوصيل الكهربائي وأعد تركيب الغطاء الأسود على المسمار الأسود وأدره في اتجاه عقارب الساعة لإحكام القفل.  
 (8) أعد توصيل مصدر التيار الكهربائي وافتح صنوبر المياه.

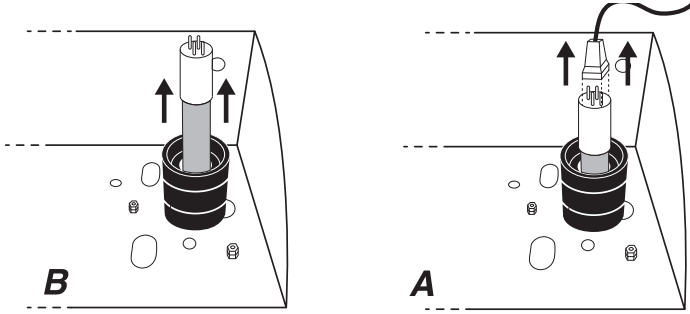

### إجراء صيانة واستبدال غلاف الكوارتز

تُشكّل المعادن الذائبة في المياه طبقة ترسبات على غلاف الكوارتز. يجب فحص غلاف الكوارتز وتنظيفه بانتظام لإزالة هذه الطبقة والحفاظ على كفاءة عملية التعقيم.

- افصل مصدر التيار الكهربائي وأغلق صنوبر المياه
- افتح قفل الغطاء المعدني وارفعه.
- حرّر ضغط المياه باستخدام صمامات حاوية الفلتر الموجودة أعلى رأس الحاوية.
- أزل المصباح وفقاً لإجراء استبدال المصباح المُشار إليه أعلاه.

**⚠ انتبه!** انتظر حتى يبرد غلاف الكوارتز تماماً.

- قم بفك مسمار الغلاف واسحب غلاف الكوارتز بعناية.
- نظف غلاف الكوارتز بمسحة بقطعة قماش مبللة بمحلول حمضي كالخل أو عصير الليمون أو مزيج الكالسيوم والترسبات والصدأ (CLR). في حال تعذّر تنظيف غلاف الكوارتز أو وجود تلف فيه، يجب استبداله بأخر جديد
- كرّر خطوات إجراء التركيب الأولي (الصفحة 6).
- افتح صنوبر المياه مع التحقق من خلوّ الوصلات من أي تسرب.
- أعد تركيب المصباح وتوصيله الكهربائي والغطاء.
- أعد توصيل مصدر التيار الكهربائي.

**ملاحظة:** بعد الانتهاء من الصيانة، افتح ببطء مصدر المياه (الصنوبر) في اتجاه مجرى التدفق بعد الوحدة، ودع المياه تتدفق لمدة لا تقل عن 5 دقائق قبل الاستخدام

**ملاحظة:** بعد أي فترة توقف عن الاستخدام، يُوصى بإجراء جميع عمليات الصيانة، وتشمل: استبدال خراطيش الترسيب، وتنظيف غلاف الكوارتز، وفحص مصباح الأشعة فوق البنفسجية واستبداله عند الاقتضاء  
 بعد الانتهاء من هذه العمليات، افتح ببطء مصدر المياه (الصنوبر) في اتجاه مجرى التدفق بعد الوحدة، ودع المياه تتدفق لمدة لا تقل عن 5 دقائق قبل الاستخدام

### مواصفات نظام تنقية المياه بالأشعة فوق البنفسجية

HYDRA BIG F PRO 256 - BIG F PRO 156 - 256 - BIG F PRO PLUS 256

معلومات عامة	
الحد الأقصى لمعدل التدفق	54 لتر/دقيقة (40 ميلي جول/سم <sup>2</sup> ) — 70 لتر/دقيقة (30 ميلي جول/سم <sup>2</sup> )
نفاذية أشعة UV-C	95% — 1 سم
جرعة أشعة UV-C	40 ميلي جول/سم <sup>2</sup> — 30 ميلي جول/سم <sup>2</sup>
نطاق درجة حرارة المياه	4° - 40° مئوية
الاستهلاك الكلي	61 وات
التركيب	عمودي أو أفقي

- حرّ ضغط الفلتر بفتح صنبور في اتجاه مجرى التدفق بعد الفلتر؛
- افتح الفلتر بفتح أسطوانة حاوية الفلتر من الرأس باستخدام مفتاح الربط المرفق؛
- أزل الخرطوشة (مع ارتداء قفازات واقية تقادياً للخدوش الناجمة عن تآكل الشبكة)؛
- نظف الخرطوشة تحت تيار من الماء البارد واستخدم فرشاة ناعمة لإزالة الشوائب؛
- أعد الخرطوشة النظيفة إلى أسطوانة حاوية الفلتر؛ - قم بربط أسطوانة حاوية الفلتر على رأس الفلتر؛

## إجراء استبدال خرطوشة الفلتر

قبل إجراء أي عمل على أنظمة **Atlas Filtri HYDRA BIG F PRO / BIG F PRO** ، افصل دائماً مصدر التيار الكهربائي أولاً. استبدل خرطوش الفلتر الترشيح المنصهرة كل سنة أشهر على الأقل، أو عند ملاحظة انخفاض في ضغط المياه في اتجاه مجرى التدفق بمقدار 1 بار أو أكثر. لاستبدال خرطوش الفلتر، يُرجى الالتزام بالإجراء التالي:

### استبدال الخرطوشة

اتبع الإجراءات القياسية السارية عند التخلص من نفايات خرطوش الفلتر المستعملة.

1. أغلق محابس مواسير المياه قبل فتح حاوية الفلتر.
2. حرر ضغط الماء من المنتج عبر فك صمام تنفيس رأس الفلتر. أعد ربط صمام التنفيس بعد ذلك وأحكام تثبيته.
3. افتح الحاوية بفتح أسطوانة حاوية الفلتر باستخدام مفتاح الربط المرفق.
4. قم بإزالة الخرطوشة المستعملة.
5. قم بمسح وتنظيف حاوية الفلتر بماء ساخن وقطعة إسفنج ناعمة.
6. افتح كيس تغليف الخرطوشة الجديدة ثم تخلص من هذا التغليف.
7. ضع الخرطوشة الجديدة في حاوية الفلتر.
8. استبدل حلقة الإحكام (O-ring) الموجودة في أعلى حاوية الفلتر. تحقق من أنها موضوعة بشكل صحيح ومشحمة وخالية من أي تلف. أحكم ربط وتثبيت أسطوانة حاوية الفلتر في رأس الحاوية باستخدام مفتاح ربط مناسب. لا تفرط في إحكام الربط والتثبيت.
9. افتح صنبور الشبكة الرئيسية للمياه، مع الانتباه إلى إخراج الهواء المحبوس داخل الحاوية بالكامل باستخدام صمامات التهوية.
10. افتح ببطء مصدر المياه (الصنبور) في اتجاه مجرى التدفق بعد وحدة **HYDRA BIG F PRO / BIG F PRO**.
11. افتح صمام التهوية الموجود في الرأس، وانتظر حتى يخرج الهواء من صمام التهوية، ثم برّم الصمام وشده.



**ملاحظة:** اترك الماء يتدفق عبر الفلتر لمدة 5 دقائق على الأقل قبل الاستخدام.

### تحذير!

عند معاودة تشغيل الفلتر بعد كل عملية صيانة و/أو بعد عملية تغيير إعادة الملء، وعندما تكون أسطوانة حاوية الفلتر مفكوكة من رأس الفلتر، فاستبدل حلقة إحكام الغلق ومنع التسرب بأخرى جديدة وقم بتشحيمها بحرص قبل إحكام ربط وتثبيت أسطوانة حاوية الفلتر برأس الفلتر. تحقق من عدم وجود أي تسرب للمياه من المنتج، وقم على وجه الخصوص بفحص إحكام الشد والتثبيت بين رأس حاوية وحدة المعالجة وأسطوانة حاوية وحدة المعالجة. استمر في التحقق من إتمام عملية إحكام الربط والتثبيت بشكل جيد ومن عدم وجود تسرب للمياه خلال مدة 48 ساعة بعد تثبيت الفلتر وبدء استخدامه. وفي حالة وجود أي تسرب للمياه، افتح حاوية وحدة المعالجة، وقم بإزالة حلقة إحكام الغلق ومنع التسرب من أسطوانة حاوية وحدة المعالجة واستبدالها بأخرى جديدة مع تشحيمها، ثم أعد إحكام ربط وتثبيت أسطوانة حاوية وحدة المعالجة برأس الفلتر، وكرر نفس عملية التحقق من عدم وجود تسرب المذكورة أعلاه.

اطلب من البائع الخاص بك الحصول على حلقات إحكام الغلق ومنع التسرب، ومادة التشحيم، وأي قطع غيار أخرى أصلية.

## إجراء استبدال المصباح

إجراء استبدال مصباح الأشعة فوق البنفسجية (9000 ساعة / سنة واحدة كحد أقصى)



**تحذير: لا تشغّل مصدر أشعة UV-C عند إخراجها من حجرة الجهاز.**

- يحتوي هذا الجهاز على مصدر أشعة UV-C.
- قد يؤدي الاستخدام غير المقصود للجهاز أو تلف الغلاف الواقي إلى تسرب إشعاع UV-C الخطير. قد يُلحق إشعاع UV-C ضرراً بالغاً بالعينين والجلد حتى بجرعات ضئيلة.

استخدم قفازات عند التعامل مع سطح غلاف الكوارتز (الزجاج) والمصباح، إذ إن أي آثار أو بصمات أصابع قد تُعيق نفاذية الأشعة فوق البنفسجية.

- 1) افصل مصدر التيار الكهربائي وأغلق صنبور المياه.
- 2) افتح قفل الغطاء المعدني وارفعه.
- 3) حرّ ضغط المياه باستخدام الصمامات الموجودة أعلى حامل التركيب.



**انتبه!** انتظر حتى يبرد المصباح تماماً.

- 4) ارفع الغطاء الأسود مع إدارته قليلاً، وافك بعناية التوصيل الكهربائي ذا الأربعة أطراف (A)، ثم اسحب المصباح القديم من غلاف الكوارتز (B).

## الصيانة

تحذير: يجب أن تُنفَّذ أي عملية على الجزء الكهربائي من الجهاز بواسطة كهربائي مؤهل، مع الالتزام الدقيق بالإرشادات والتوجيهات المرفقة.

يمكنك الحصول على قطع الاستبدال من أقرب موزع معتمد لـ Atlas Filtri. للحفاظ على الأداء الأمثل وصلاحية الضمان، استخدم قطع الاستبدال الأصلية من Atlas Filtri.

خراطيش قائمة قطع الاستبدال HYDRA BIG F PRO	
المرحلة 1، خرطوشة RAH الموديل 256-267	RA5001020
المرحلة 2، خرطوشة الموديل 256-267	RA5047510
المرحلة 3، خرطوشة الموديل 256-267	RE5706906

خراطيش قائمة قطع الاستبدال BIG F PRO	
المرحلة 1، خرطوشة الموديل 156	RA5044511
المرحلة 2، خرطوشة الموديل 156	RE5706606
المرحلة 1، خرطوشة الموديل 256-267	RA5047510
المرحلة 2، خرطوشة الموديل 256-267	RE5706906

قائمة قطع الاستبدال	
UV LAMP 56W	RE3505056
غلاف الكوارتز 67 وات (الموديل 156-256)	RE3505057
حلقة الإحكام (O-ring) لغلاف الكوارتز	AB3505066
UV LAMP 67W	RE3505067
غلاف الكوارتز 67 وات (الموديل 267)	RE3505068
طقم حلقتي إحكام + مادة تشحيم	RE9020678
غطاء الحماية من أشعة الشمس للمرحلة 1 ذاتية التنظيف (خاص بالموديل HYDRA BIG F PRO فقط)	RA0012025

صُمِّمت وصُنعت سلسلة **HYDRA BIG F PRO / BIG F PRO** بمزايا بسيطة وعملية تجعل إجراءات الفحص والصيانة الدورية سهلة بشكل خاص للحفاظ على جودة عالية للمياه المعقَّمة، يجب تنظيف الخراطيش والمصباح و غلاف الكوارتز و/أو فحصها واستبدالها بانتظام (تبعاً لجودة المياه ومعدل الاستخدام).

لا يجوز إجراء عمليات الصيانة إلا من قِبَل الكوادر المدربة والمخوَّلة لهذا الغرض. شغّل النظام بتدفق مياه لمدة 10 دقائق بعد أي فترة توقف تتجاوز يومين. في حال التوقف عن الاستخدام لمدة أسبوعين أو أكثر، قد يكون من الضروري استبدال الخراطيش

يجب استخدام قطع الاستبدال الأصلية من الموزع حصراً. فيما يلي الفترات الزمنية الموصى بها لاستبدال قطع الغيار:

فترات الصيانة الدورية	
الخرطوشة ذاتية التنظيف (الموديلات Hydra Big F Pro فقط)	نظف الخرطوشة بانتظام بعملية الغسيل بالتيار العكسي وفقاً للإجراء المُشار إليه في قسم المقدمة؛ استبدالها بخرطوشة جديدة كل 48 شهراً على الأقل.
خراطيش الرواسب	استبدل بخرطوشة جديدة كل 3 إلى 6 أشهر أو عند انخفاض الضغط بمقدار أكثر من 1 بار (100 كيلوباسكال / 15 رطل/بوصة مربعة).
مؤشر التنبيه الضوئي عند التشغيل UV	مرة واحدة كل 9000 ساعة / سنة واحدة.
غلاف الكوارتز لوحدة الأشعة فوق البنفسجية	يوصى بتنظيف غلاف الكوارتز مرة واحدة على الأقل كل ثلاثة أشهر، وقد يستلزم الأمر تنظيفاً أكثر تكراراً تبعاً لجودة المياه لديك؛ يُرجى استشارة موزعك المعتمد.
حلقة الإحكام (O-ring) لغلاف الكوارتز	سنوياً.
حلقة إحكام أسطوانة حاوية الفلتر (O-ring):	استبدل حلقة إحكام أسطوانة حاوية الفلتر مع كل عملية استبدال للخرطوشة أو مرة واحدة سنوياً على الأقل.

## الصيانة الدورية لفلتر التنظيف الذاتي (خاص بالموديلات Hydra Big F Pro فقط)

تتمثل الصيانة الدورية في تنظيف خرطوشة الفلتر في المرحلة الأولى بعملية الغسيل بالتيار العكسي، وذلك بفتح صمام الصرف لمدة 15 إلى 20 ثانية. تُنفَّذ عملية الغسيل بالتيار العكسي وفقاً للإجراء المُشار إليه في قسم "المقدمة". الحد الأدنى لمعدل التدفق اللازم لضمان فعالية الغسيل العكسي هو 2000 لتر/ساعة. في حال عدم نظافة الخرطوشة بشكل كامل بعد الغسيل، كرِّر العملية ذاتها مرة أو أكثر حتى تبلغ درجة النظافة المطلوبة. في حال تعذر الوصول إلى درجة النظافة اللازمة لضمان تشغيل الفلتر بكفاءة، اتبع إجراء الصيانة الاستثنائية الموضح فيما يلي

## الصيانة الاستثنائية للفلتر ذاتي التنظيف

قد يُصبح تنظيف الخرطوشة الدوري صعباً بمرور الوقت نتيجة انسداد شبكة الخرطوشة.

في هذه الحالة، يلزم إجراء تنظيف استثنائي للخرطوشة على النحو التالي:

- أوقف تدفق المياه في اتجاه مجرى التغذية قبل الفلتر؛

**ملاحظة هامة:** في حال عدم تأكيد إعادة ضبط العداد خلال 5 ثوانٍ، يعود العداد تلقائياً إلى القيمة الحالية للأيام المتبقية.

**AL2:** يُشير هذا التنبيه إلى عطل في المصباح. تحقق مما يلي:

- توصيل المصباح.

- ما إذا كان المصباح محترقاً عن طريق اختبار مصباح جديد.

- ما إذا كان بادئ تشغيل المصباح قد تعطل عن طريق اختبار مصباح جديد.

في حال استبدال المصباح، اضغط مع الاستمرار على الزر ← لأقل من 5 ثوانٍ. سيبدأ العداد بالوميض. في غضون 5 ثوانٍ، اضغط على الزر مرة أخرى لتأكيد إعادة ضبط العداد.

**⚠ انتبه!** لا تستبدل المصباح والجهاز متصل بالتيار الكهربائي!

اضغط مع الاستمرار على ← الزر لأكثر من 5 ثوانٍ لكتن التنبيه لمدة 7 أيام (بحد أقصى 4 مرات).

**تحذير!**

**شاشة العرض مطفاة:** المصهر الكهربائي في لوحة الدوائر الإلكترونية (PCB) محترق. قم بفك غطاء علبة التزويد الكهربائي. أزل الصندوق الصغير المجاور لمقبس التزويد الكهربائي، واستبدل المصهر الكهربائي (الموديل 5x20 1,6A Fast)

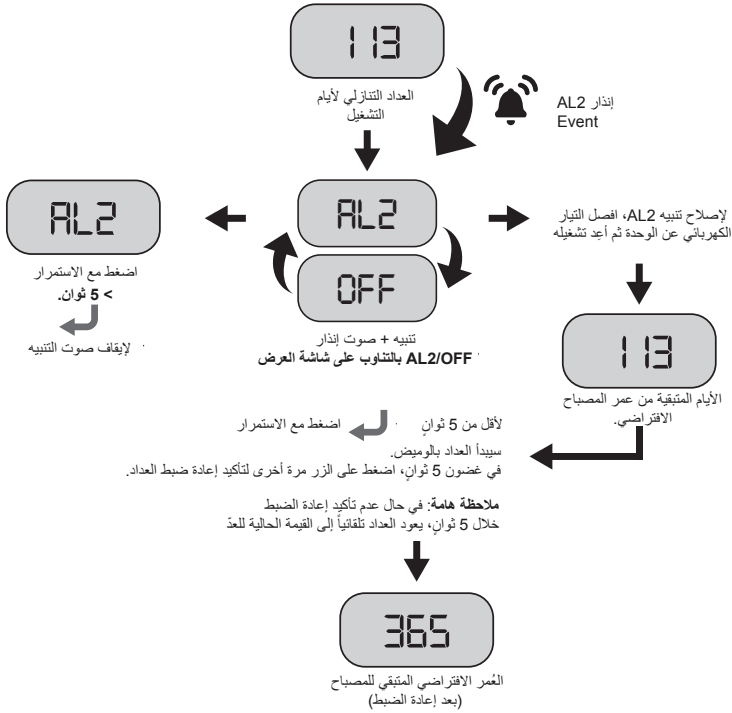

## معلومات شاشة عرض محول البلاست

MADE IN ITALY **PROSYSTEM**

ATLAS FILTRI  
INDUSTRIE WATER

**DAYS COUNTDOWN**

Alarms:  
AL1 = lamp exhaust  
AL2 = lamp OFF  
DISPLAY OFF = replace fuse

Total Days < 1 sec.  
(\* ) Reset < 5 sec.  
Audio alarm OFF > 5 sec.

• t<sub>c</sub> = max 70 °C

disconnect main supply before removing the cover

(\*) after flashing press again to confirm countdown reset

CE

15. شغل التيار الكهربائي وتأكد من تشغيل المصباح (راجع فصل تشغيل محول بالالاست المصباح).

16. أغلق الغطاء وأحكم قفله.  
ملحوظة: يأتي صندوق التحكم مزوداً بمفتاح واحد لراحتك. يُرجى الحفاظ عليه في مكان آمن.

## التشغيل

• قبل إجراء أي عمل على المعقم بنظام الأشعة فوق البنفسجية، أفضل دائماً مصدر التيار الكهربائي.  
تحذير: لا تنظر مباشرة إلى الأشعة فوق البنفسجية المنبعثة من مصباح الأشعة فوق البنفسجية، إذ تسبب حروقاً بالغة الخطورة في العينين غير المحميّتين.

تحذير: لا تشغل مُصدر الأشعة فوق البنفسجية (المصباح) عند إخراجها من حجرة الجهاز.

• يحتوي هذا الجهاز على مُصدر أشعة UV-C.  
• قد يؤدي الاستخدام غير المقصود للجهاز أو تلف الغلاف الواقي إلى تسرب إشعاع UV-C الخطير. قد يُلحق إشعاع UV-C ضرراً بالغا بالعينين والجلد حتى بجرعات ضئيلة  
قد تبدو المياه المعالجة دافئة لفترة وجيزة عند أول تدفق. وذلك لأن مصباح الأشعة فوق البنفسجية يُصدر حرارة. عند فتح الصنبور، دع المياه تجري لفترة قصيرة للتخلص من أي مياه دافئة

## تشغيل محول بالالاست المصباح

تحذير: يجب أن تُنفذ أي عملية على الجزء الكهربائي من الجهاز بواسطة كهربائي مؤهل، مع الالتزام الدقيق بالإرشادات والتوجيهات المرفقة.  
معلومات شاشة عرض محول بالالاست

⚠ انتبه! في حال عدم إضاءة شاشة العرض، استبدل المصهر الكهربائي في لوحة التحكم بالأشعة فوق البنفسجية.  
رسائل شاشة العرض — بدء التشغيل:



رسائل شاشة العرض — أيام العمل:

اضغط على ⏪ لأقل من ثانية واحدة لعرض أيام تشغيل المصباح:



تنبيهات شاشة العرض — استكشاف الأعطال وإصلاحها:

**AL1**: يُشير هذا التنبيه إلى انتهاء عمر المصباح الافتراضي (يُظهر العداد التنازلي 0 أيام). في هذه الحالة، استبدل مصباح الأشعة فوق البنفسجية وأعد ضبط العداد التنازلي لأيام التشغيل. لإعادة ضبط العداد التنازلي لأيام التشغيل، استبدل المصباح ثم اضغط مع الاستمرار على

الزر لأقل من 5 ثوانٍ. سيبدأ العداد بالوميض. في غضون 5 ثوانٍ، اضغط على الزر مرة أخرى لتأكيد إعادة ضبط العداد

تحذير: يجب فصل الجهاز عن مصدر التيار الكهربائي قبل استبدال مصباح الأشعة فوق البنفسجية.

اضغط مع الاستمرار على ⏪ للزر لأكثر من 5 ثوانٍ لكتف التنبيه لمدة 7 أيام (بعد أقصى 4 مرات).

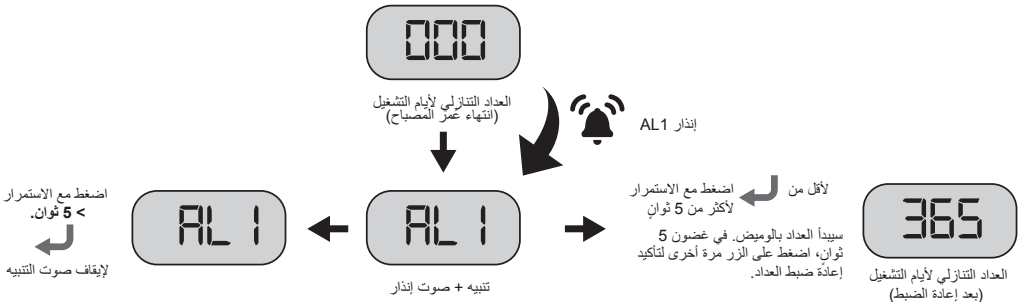

- (A) افتح الغطاء. افصل موصل المصباح عن الصامولة العلوية وافك مسمار غلاف الكوارتز الأسود.  
تحذير: انتبه إلى حلقة الإحكام الزرقاء في الداخل.
- (B) أدخل غلاف الكوارتز بعناية مع توسط المقعد في الصفحة السفلية لجرارة الأشعة فوق البنفسجية.
- (C) أدخل حلقة الإحكام (O-ring) في غلاف الكوارتز.
- (D) شد مسمار الغلاف وأدخل النايبض في أنبوب الكوارتز بإسقاطه داخل الحجرة.
- (E) أدخل مصباح الأشعة فوق البنفسجية ببطء في غلاف الكوارتز.
- (F) وصل موصل المصباح بأطراف التوصيل الموجودة على المصباح.
- (G) ادفع الغطاء الأسود على المسمار الأسود وأدره في اتجاه عقارب الساعة لإحكام القفل.

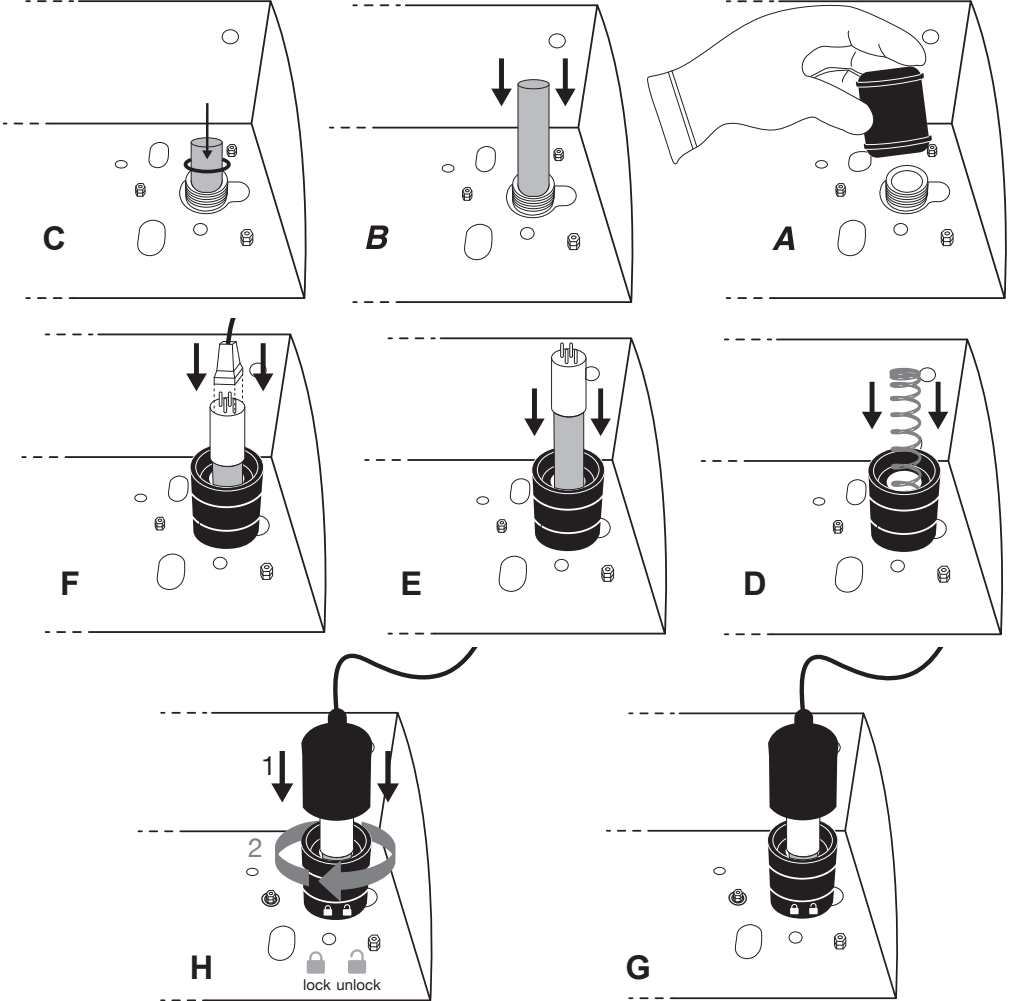

استخدم قفازات عند التعامل مع سطح غلاف الكوارتز (الزجاج) والمصباح، إذ إن أي آثار أو بصمات أصابع قد تُعيق نفاذية الأشعة فوق البنفسجية. في حال تلوث المصباح، نظفه باستخدام منظف على أساس الكحول.

13. افتح الحاوية بفك أسطوانة حاوية الفلتر / نظفها باستخدام منظف على أساس الكحول؛ تحقق من أنها موضوعة بشكل صحيح وخالية من أي تلف / شدّد أسطوانة حاوية الفلتر على رأس الحاوية باستخدام مفتاح ربط مناسب. لا تفرط في إحكام الربط والتنبيت.
14. افتح صنبور الشبكة الرئيسية للمياه، مع الانتباه إلى إخراج الهواء المحبوس داخل الحاوية بالكامل باستخدام صمامات التهوية / افتح ببطء مصدر المياه (الصنبور) في اتجاه مجرى التدفق بعد وحدة HYDRA BIG F PRO / BIG F PRO / افتح صمام التهوية الموجود في الرأس، وانتظر حتى يخرج الهواء من صمام التهوية، ثم برّم الصمام وشدّه. شغل الوحدة بتدفق مياه لمدة لا تقل عن 5 دقائق ثم تحقق بدقة من خلوها من أي تسرب

3. تتوفر أنظمة **Atlas Filtri HYDRA BIG F PRO / BIG F PRO** بثلاثة فتحات تثبيت في الجزء الخلفي من حامل التركيب. استخدم فتحات التثبيت لتحديد الموضع المطلوب على الجدار حيث يلزم تثبيت المسامير.
4. انقب الفتحات وركب المراسي (مراسي التثبيت غير مرفقة).
5. ضع حامل التركيب على الجدار. أدخل مسامير التثبيت وشدّها لتثبيت النظام بإحكام على الجدار.
6. ملحوظة: **المخرج يكون دائماً على الجانب الخاص بوحدة الأشعة فوق البنفسجية من النظام.**
7. أغلق صنوبر الشبكة الرئيسية للمياه.
8. وصل أنابيب المدخل والمخرج بوحدة **Atlas Filtri HYDRA BIG F PRO / BIG F PRO** المدخل أنثى بقياس 1 بوصة BSPP والمخرج ذكر بقياس 1 بوصة BSPP.

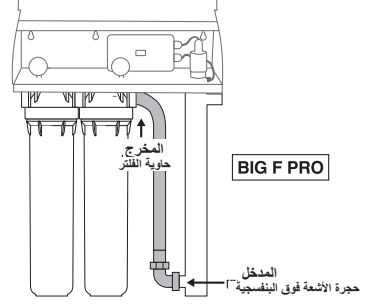
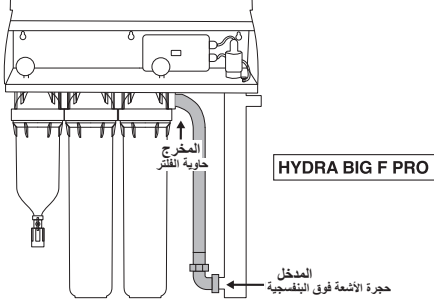

8. شدّد كلا طرفي الخرطوم أثناء تركيب المنتج.
9. وصل مقاييس الضغط بوضع شريط إحكام PTFE (غير مرفق) على خطوط اللولبية، ثم برّم المقاييس بإحكام دون إفراط في الشد في المنافذ ذات الخيط بقياس 1/8 بوصة الموجودة أعلى الرأس؛ عند تشغيل المنتج لأول مرة، في حال تسرب المياه أضف المزيد من شريط الإحكام و/أو شدّد المقاييس أكثر.
10. توصيل مخرج الصرف بمجرى الصرف (خاص بنظام HYDRA BIG F PRO فقط). وصل خرطوماً مطاطياً مقوّى بالقماش بقمع الصرف أو وصلة الخرطوم الموجودة في قاعدة الفلتر ذاتي التنظيف (المرحلة الأولى)، وثبته بمشبك وأفرغ محتواه في مجرى الصرف (الشكلان 4-5). يجب أن تكون نقطة الصرف أدنى من مستوى قمع الصرف أو وصلة الخرطوم. يجب ألا يتجاوز طول الخرطوم المطاطي المقوّى بالقماش 2 متر.
- تحذير:** تجنب ثني الخرطوم المطاطي المقوّى بالقماش أو ضغطه؛ إذ قد يُؤد ذلك ضغطاً معاكساً على مجرى الصرف مما يُفضي إلى أعطال في التشغيل.

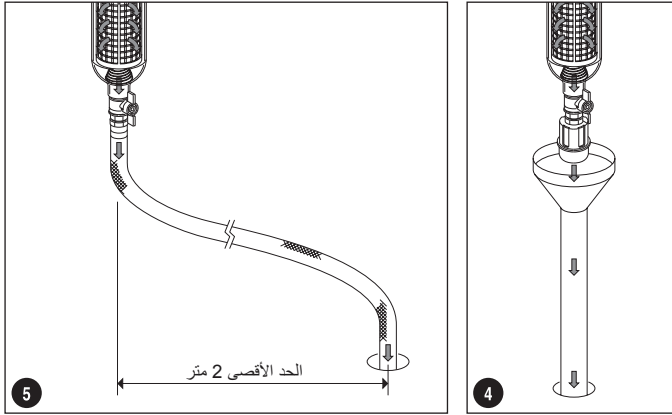

11. بعد تشغيل نظام **HYDRA BIG F PRO / BIG F PRO**، تحقق من خلو الخرطوم والوصلات من أي تسرب.

تتوفر أنظمة **Atlas Filtri HYDRA BIG F PRO / BIG F PRO** بتوصيلات سبابة بقياس 1 بوصة BSPP (مدخل أنثى 1 بوصة BSPP، ومخرج ذكر 1 بوصة BSPP)

1. قبل الشروع في التركيب، تحقق من سلامة مصباح الأشعة فوق البنفسجية وغطاف الكوارتز الخاص به داخل عيوتهما الأصلية.

2. حدّد موضعاً مناسباً لتركيب نظام **HYDRA BIG F PRO / BIG F PRO**، مع مراعاة ترك مسافة 120 ملم أسفل الحاويات وما لا يقل عن طول حجرة الأشعة فوق البنفسجية فوق الوحدة لإتاحة سحب المصباح والغطاف. يُشترط توفر مقبس تيار كهربائي مزوّد بحماية تيار منبقي يمكنك اختيار اتجاه تدفق المياه عبر الوحدة، وفقاً لما إذا كان مدخل المياه من جهة اليسار (الإعداد الافتراضي) أو من جهة اليمين. لعكس اتجاه التدفق، افصل حاويات الفلتر وحجرة الأشعة فوق البنفسجية ووصله التآريض وعلبة التزويد الكهربائي، ثم أعد تجميع جميع المكونات المفكوكة بحيث تكون حجرة الأشعة فوق البنفسجية على اليسار، ومدخل حاوية الفلتر على اليمين، ووحدة التحكم في مصباح الأشعة فوق البنفسجية منحرفة قليلاً نحو اليسار. أعد تركيب مقاييس الضغط.

### تحذير!

تأكد من تركيب خط التآريض بشكل صحيح. تحقق من أن المياه ستتدفق عبر الفلاتر في الاتجاه الصحيح بعد عكس التدفق. ملاحظة هامة: يجب أن تمر المياه دائماً عبر حاويات الفلتر قبل الوصول إلى وحدة الأشعة فوق البنفسجية. يجب أن تكون مرحلة الفلتر الأخيرة مزوّدة دائماً بخرطوشة ترسيب بحجم 1 ميكرون

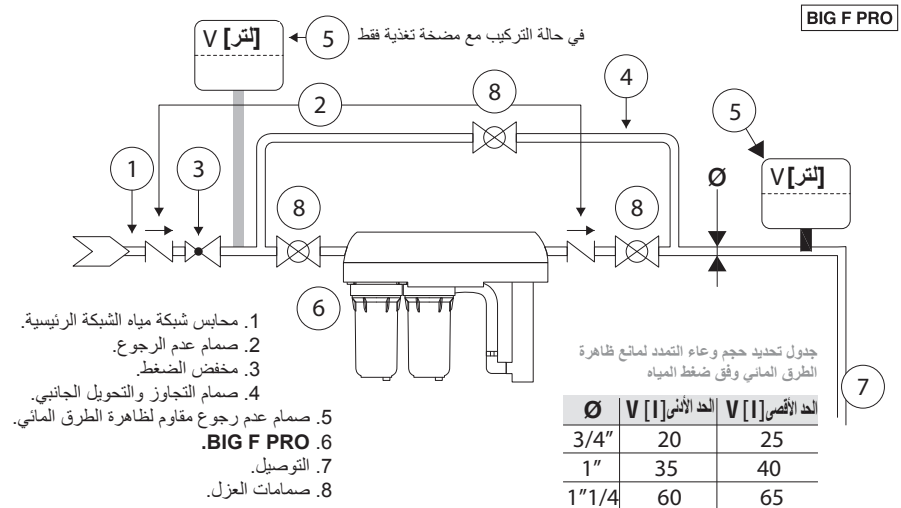
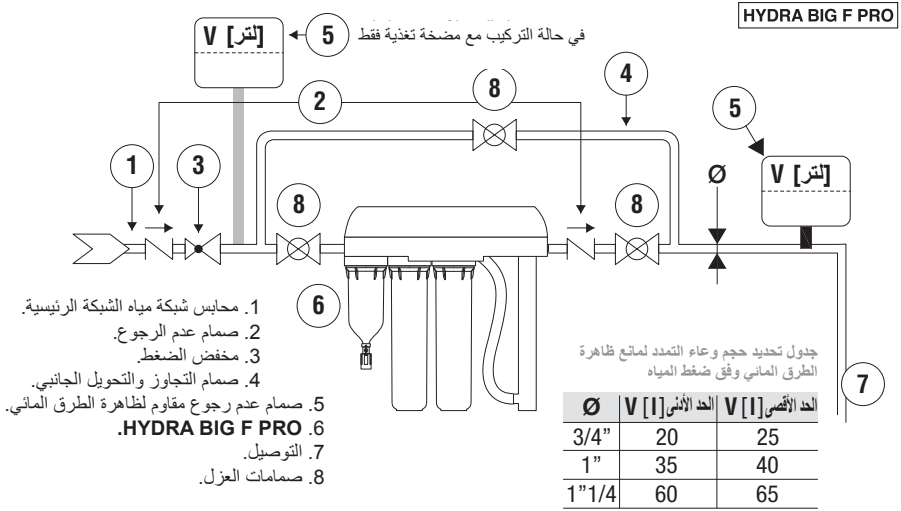

## تحديد موضع نظام تنقية المياه

هذا الجهاز مُخصَّصٌ للتوصيل الدائم بشبكة مياه الشبكة العامة. اختر موضعاً ذا هيكل إنشائي مناسب للتركيب. اترك مسافة لا تقل عن طول حجرة الأشعة فوق البنفسجية فوق الوحدة لإتاحة سحب المصباح وغطاف الكوارتز، و 120 ملم على الأقل أسفل الحوايات لاستبدال الخراطيش وأعمال الصيانة. يجب تركيب أنظمة **BIG F PRO / BIG F PRO / Atlas Filtri HYDRA BIG F PRO** في موضع محمي، بعيداً عن أشعة الشمس المباشرة والعوامل الجوية والأمطار والصقيع والمياه، مع ضمان التهوية الكافية. يجب حماية جميع أنظمة **Atlas Filtri HYDRA BIG F PRO / BIG F PRO** من البيئات القاسية التي قد تتعرض فيها لتركيزات عالية من الأملاح أو المواد الكيميائية العدوانية.

## متطلبات التركيب

**تحذير** — لضمان التشغيل الصحيح لهذا الجهاز، يُعد الالتزام بإرشادات وتوجيهات الشركة المصنعة أمراً لا غنى عنه. ملحوظة: تأكد من أن توصيل الجهاز يستوفي متطلبات كود السباكة المعمول به في منطقتك. في حالة التركيب في أستراليا ونيوزيلندا، يجب أن يكون التركيب متوافقاً مع المعيار **AS/NZS 3500.1** وكود السباكة الأسترالي ملحوظة: يرجى الرجوع إلى المجلد الثالث من **NCC** — كود السباكة الأسترالي — للاطلاع على متطلبات الحماية من الارتداد العكسي، بما في ذلك تركيب جهاز معتمد إذا لم يكن مرفقاً مع النظام

خط المياه الباردة فقط.
مزود الطاقة: تيار متردد 110-240 فولت؛ 50/60 هر تـز
الضغط الأقصى للتشغيل: 8,3 بار
درجة حرارة التشغيل: 4-40 درجة مئوية (يجب الحماية من التجمد).
الحد الأقصى لمعدلات التدفق: الموديل 156 3240 لتر/ساعة (54 لتر/دقيقة) الموديل 256 4200 لتر/ساعة (70 لتر/دقيقة) الموديل 267 5700 لتر/ساعة (95 لتر/دقيقة)

ملحوظة: استخدم شريط إحكام خطوط اللولبية حصراً (غير مرفق) لتوصيلات مقياس الضغط ووصلة النيل. لا تستخدم مادة إحكام سائلة. يجب توصيل هذا الجهاز عبر جهاز تيار متبقي (RCD) بتيار تشغيل متبقي مَقْن لا يتجاوز 30 ملي أمبير.

## الحماية من ارتفاع التيار الكهربائي

قد تنتقل موجات ارتفاع التيار الكهربائي أو التذبذبات عبر خطوط التزويد وتُلحق أضراراً بالغة بالمعدات الكهربائية. تتميز أنظمة **HHYDRA BIG F PRO / BIG F PRO** بمصهر حماية كهربائي لحماية الدائرة الكهربائية. لا يُعد المصهر الكهربائي واقياً من الصواعق، وقد لا يوفر الحماية الكافية للمنتج في حال تعرّضه لصاعقة برفقية أو موجة ارتفاع تيار بالغة الشدة. في حال كان موضع التركيب عرضةً لموجات ارتفاع التيار الكهربائي أو الصواعق البرقية، نوصي بشدة باستخدام أجهزة حماية إضافية مناسبة لمقاومة ارتفاع التيار على جميع المعدات الكهربائية. نوصي باستخدام جهاز تيار متبقي (RCD) أو قاطع دائرة تسرب أرضي على خط التزويد الكهربائي للوحدة. يجب أن يكون معدل التدفق مساوياً للقيم القصوى المحددة أو أقل منها. قد يؤدي التدفق المفرط إلى تقليل جرعة الأشعة فوق البنفسجية وإضعاف فعالية الوحدة.

## إجراء التركيب الأولي

لضمان الأداء الصحيح للنظام، يجب أن تستوفي مياه المدخل المعاملات التالية:		
إجمالي نسبة عسر الماء	< 0,3 mg/L	كبريتيد الهيدروجين
نفاذية الأشعة فوق البنفسجية	< 0,3 mg/L	الحديد
	< 0,05 mg/L	المنجنيز
		< 120 mg/L
		> 95% - 1 cm

إن يسري الضمان على الوحدات التي تتعطل نتيجة استخدامها مع مياه لا تستوفي معاملات جودة المياه المذكورة أعلاه.

## تحذير!

- استخدم النظام فقط في ظروف التشغيل المُشار إليها على الملصق الموجود على أسطوانة حاوية الفلتر.
- إذا ما تعرّض ملصق بيانات الوحدة للعبث، أو لحقه ضرر أو تلف، أو أصبح غير مقروء، أو فُقد، فإن ظروف العمل القابلة للتطبيق هي ما يلي
- ضغط أقصى 8,3 بار، ودرجة حرارة قصوى 40 درجة مئوية.
- إذا تجاوز الضغط حدود الاستخدام المسموح بها، وجب الحماية بتركيب صمام تخفيض ضغط.
- رُكّب نظام "مانع طرق المياه" لحماية الفلتر. في حال التركيب على أنظمة تعمل بمضخة، ولا سيما تلك المزوّدة بوحدة تحكم في الضغط والتدفق، يجب تركيب وعاء تمدد إضافي بين المضخة ووحدة الفلتر الأولى لحُد من تذبذبات الضغط.
- استخدم شريطاً مانعاً للتسرب PTFE فقط لمنع تسرب المياه من الصولات.

**تحذير:** وفقاً للمعيار الأوروبي EN 60204-1 (سلامة تركيب المعدات الكهربائية — القواعد العامة) والتوجيه الأوروبي للجهد المنخفض (CE/2006/95)، يجب توصيل المعدات الكهربائية منخفضة الجهد بمقياس تيار كهربائي مؤرّض

## تحذير الأمان والسلامة

يمكن أن يُسبب إشعاع UV-C حروقاً بالغة الخطورة في الجلد والعينين غير المحميّين، لذا يُحظر توصيل الجهاز بمقياس التيار الكهربائي قبل تركيب مصباح الأشعة فوق البنفسجية في مكانه المخصص. قد يؤدي الاستخدام غير الصحيح لهذا الجهاز إلى زيادة المحتوى البكتيري في المياه، ما لم تُتخذ إجراءات معالجة إضافية

### معلومات حول التخلص من نظام تنقية المياه

قد تختلف أساليب التخلص المعمول بها في الدول خارج نطاق الاتحاد الأوروبي. استفسر من مورّعك أو السلطات المحلية في بلدك عن المتطلبات المطبّقة

نُذِرُك بأنه وفقاً لأحكام المرسوم التشريعي الصادر في 25 يوليو 2005، رقم 151، المتعلق بـ "تطبيق التوجيهات الأوروبية CE/2002/95 و CE/2002/96 و CE/2003/108 بشأن الحدّ من استخدام المواد الخطرة في المعدات الكهربائية والإلكترونية والتخلص من النفايات"، يجب اعتبار كلّ من مصابيح بخار الزئبق وألواح الدوائر الكهربائية عند انتهاء صلاحيتها نفايات خاصة، والتخلص منها وفقاً لذلك ويمكن تحقيق ذلك إرسالها إلى مراكز متخصصة في استعادة المواد الخطرة، أو التوصل مباشرة مع قسمنا التقني.

معلومات للمستخدمين وفقاً للمادة 14 من التوجيه الأوروبي EU/2012/19 الصادر عن البرلمان الأوروبي والمجلس بتاريخ 4 يوليو 2012 بشأن نفايات المعدات الكهربائية والإلكترونية (WEEE):  
يُشير رمز سلة المهملات المشطوب عليها الموجود على الجهاز أو على عبوته إلى أنه عند انتهاء عمره الافتراضي يجب جمعه بشكل منفصل وعدم التخلص منه مع النفايات الحضرية المختلطة.



يُرجى التوصل مع بلديتك أو السلطات المحلية للاستفسار عن جميع المعلومات المتعلقة بأنظمة الجمع المنفصل المتاحة في منطقتك. يلتزم الموزع بقبول الأجهزة القديمة مجاناً عند شراء أجهزة جديدة من النوع المماثل، بهدف ضمان إعادة التدوير والتخلص السليم منها إن الجمع المنفصل الملائم للأجهزة المستعملة تمهيداً لإعادة تدويرها ومعالجتها والتخلص منها بطريقة متوافقة مع متطلبات البيئة يُسهّم في تجنب الآثار السلبية المحتملة على البيئة والصحة العامة، ويُعزّز إعادة استخدام المواد المكوّنة للجهاز و/أو تدويرها.

## أحذّر!

**صُمّمت أنظمة Atlas Filtri HYDRA BIG F PRO / BIG F PRO** للحدّ من العكارة والقضاء على البكتيريا والفيروسات الضارة في مصادر المياه. لا تستخدم هذا النظام مع المياه غير الآمنة كيميائياً (المياه التي لا تستوفي الحدود القانونية المعمول بها في بلدك) أو مع المياه مجهولة الجودة. يُعدّ إجراء تحليل شامل لجودة المياه أمراً إلزامياً، واتخاذ إجراءات معالجة إضافية عند الاقتضاء، وذلك قبل الشروع في تشغيل النظام

## تجهيز نظام تنقية المياه

يُرجى قراءة جميع الإرشادات والتوجيهات بعناية، إذ إن الأعطال الناجمة عن التركيب أو التشغيل غير الصحيح تُفقد الضمان سريانه. تحقق بعناية من وجود جميع المكونات وسلامتها (ولا سيما المصباح):

1. نظام تنقية المياه بالفلتز وحجرة الأشعة فوق البنفسجية (مع وحدة الترشيح المسبق ذات المرحلتين أو المراحل الثلاث\*)، وخرطوم فولاذي مرن، وهيكل معدني).
2. مصباح الأشعة فوق البنفسجية وغطاف الكوارتز (في أنبوب كرتوني).
3. حقيبة تحتوي على: مفتاح ربط، ومانومترا (2)، ومادة تشحيم (3)، ووصلة (1)، وحلقات إحكام (2)، ومفتاح الهيكل المعدني.
4. محول البالاست (تأتي أنظمة Atlas Filtri HYDRA BIG F PRO / BIG F PRO مع محول البالاست مُركباً مسبقاً).
5. دليل المستخدم هذا.

\*ملاحظة: يُعدّ تركيب خرطوشة ترسيب بحجم 1 ميكرون في مرحلة ترشيح الرواسب الأخيرة أمراً إلزامياً.

أزل جميع مواد التغليف قبل الاستخدام.

يجب التخلص من هذا المنتج وعبواته وفقاً للقوانين واللوائح المحلية المعمول بها.

شكراً لاقتنالك نظام تنقية المياه **Atlas Filtri HYDRA BIG F PRO / BIG F PRO / BIG F PRO PLUS**. يجب أن يتولى تركيب هذا الجهاز المخصص لفلترية وتنقية المياه سبائك موهل تأهيلاً كاملاً وحاصل على الترخيص المهني اللازم. يجب أن تُنفَّذ أي عملية على الجزء الكهربائي من الجهاز بواسطة كهربائي موهل، مع الالتزام الدقيق بالإرشادات والتوجيهات المرفقة هذا الجهاز غير مخصص للاستخدام من قِبل الأشخاص (بما في ذلك الأطفال) الذين يعانون من قصور في قدراتهم الجسدية أو الحسية أو العقلية أو الذين تنقصهم الخبرة والمعرفة اللازمين للتعامل مع هذا الجهاز إلا أن يكونوا تحت إشراف وتوجيه شخص مسؤول عن سلامتهم أو بعد تعريفهم بكيفية استخدام هذا الجهاز بالشكل الآمن يجب الإشراف على الأطفال للتأكد من عدم العبث بالجهاز.

اقرأ إرشادات وتوجيهات الصيانة قبل فتح الجهاز.  
لا تشغّل الأجهزة التي تبدو عليها علامات تلف واضحة.

## مقدمة

صُممت أنظمة **Atlas Filtri HYDRA BIG F PRO / BIG F PRO** للحدّ من العكارة والقضاء على البكتيريا والفيروسات والضارة في مصادر المياه. تعتمد هذه الأنظمة على أشعة UV-C في عملية تنقية صديقة للبيئة وخالية من المواد الكيميائية، إذ تعمل على إتلاف الحمض النووي DNA والحمض النووي الريبوزي RNA للكائنات الدقيقة، مما يُفضي إلى تأثير مبيد للجراثيم فعّال. تضمن وحدة الترشيح المسبوق ذات المرحتين (**BIG F PRO**) أو ذات المراحل الثلاث (**HYDRA BIG F PRO**) ألا تحجب الجسيمات الدقيقة عن أشعة UV-C. يُعالج هذا النظام المياه بفعالية، وفقاً للجرعة اللازمة من الأشعة فوق البنفسجية وجودة المياه المتأخّذة. تستلزم خراطيش الفلتر والمصباح في نظام **Atlas Filtri HYDRA BIG F PRO / BIG F PRO** إجراء صيانة دورية و/أو استبدالها لضمان الأداء الأمثل. للاستفسار عن قطع الاستبدال، يُرجى التواصل مع أقرب موزّع معتمد لـ **Atlas Filtri**. يستلزم غلاف الكوارتز تنظيفاً دورياً لضمان الأداء الأمثل صُمم نظام **HYDRA BIG F PRO** وفق حلول تقنية مبتكرة. تُنظف خرطوشة الفلتر في المرحلة الأولى بكفاءة عالية عن طريق الغسيل بالتيار العكسي، لإزالة الرواسب المتراكمة على السطح الخارجي للخرطوشة بسهولة عند انسداد عنصر الفلترية، يكفي تنظيفه بفتح الصمام الموجود في أسفل أسطوانة حاوية الفلتر (الشكل 1). تُؤد هذه العملية ضغطاً سلبياً داخل الفلتر يدفع الخرطوشة للأسفل، مما يعكس تلقائياً اتجاه تدفق المياه من الداخل إلى الخارج (التيار العكسي) (الشكل 2). يحمل هذا التدفق العكسي للمياه الجسيمات والمواد المترسبة على الخرطوشة نحو مجرى الصرف. بعد إغلاق الصمام، تُستعدّ توزيع الضغوط الأولية وتعيد التايضة الداخلية للخرطوشة إلى وضعية التشغيل (الشكل 3). يُزوّد الفلتر بقمع صرف، وهو جهاز مُصمّم للحيلولة دون التلوث الناجم عن الارتداد العكسي للمياه، وفقاً للمعيار الأوروبي UNI EN 1717 الصادر في نوفمبر 2002. يمنع هذا الجهاز الارتداد العكسي عن طريق تهوية جميع العناصر الواقعة في اتجاه مجرى الصرف بعد صمام الصرف نحو الغلاف الجوي (رمز وحدة الحماية: DC)

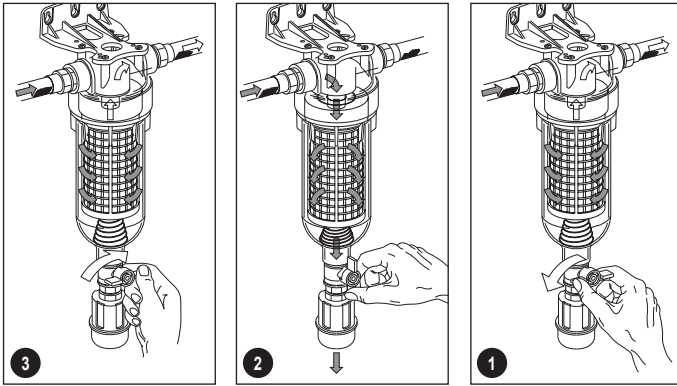

**تحذير:** تتحقّق أوضاع التشغيل المذكورة أعلاه وعملية الغسيل بالتيار العكسي في أفضل الأحوال بضغط تزويد لا يقل عن 1.8 بار ومعدل تدفق لا يقل عن 2000 لتر/ساعة

# فهرس

مقدمة

تجهيز نظام تنقية المياه

معلومات حول التخلص من نظام تنقية المياه

تحديد موضع نظام تنقية المياه

متطلبات التركيب

الحماية من ارتفاع التيار الكهربائي

إجراء التركيب الأولي

تشغيل محول بالاسم المصباح

معلومات شاشة عرض محول البالاسم

الصيانة

الصيانة الدورية لفلتر التنظيف الذاتي

إجراء استبدال خرطوشة الفلتر

إجراء استبدال المصباح

إجراء صيانة واستبدال غلاف الكوارتز

مواصفات نظام تنقية المياه بالأشعة فوق البنفسجية

إعلان المطابقة



Headquarter: via Pierobon, 32 | Production site: via del Santo, 227 | 35010 LIMENA (Padova) - ITALY  
Tel. +39.049.769055 | Fax +39.049.769994 | [www.atlasfiltri.com](http://www.atlasfiltri.com)